



## **Cisco IP Phone 8800 Serisi Multiplatform Telefonları Yönetim Kılavuzu**

**İlk Yayınlama Tarihi:** 2016-01-29

**Son Değişirme Tarihi:** 2019-01-30

### **Americas Headquarters**

Cisco Systems, Inc.  
170 West Tasman Drive  
San Jose, CA 95134-1706  
USA  
<http://www.cisco.com>  
Tel: 408 526-4000  
800 553-NETS (6387)  
Fax: 408 527-0883

THE SPECIFICATIONS AND INFORMATION REGARDING THE PRODUCTS IN THIS MANUAL ARE SUBJECT TO CHANGE WITHOUT NOTICE. ALL STATEMENTS, INFORMATION, AND RECOMMENDATIONS IN THIS MANUAL ARE BELIEVED TO BE ACCURATE BUT ARE PRESENTED WITHOUT WARRANTY OF ANY KIND, EXPRESS OR IMPLIED. USERS MUST TAKE FULL RESPONSIBILITY FOR THEIR APPLICATION OF ANY PRODUCTS.

THE SOFTWARE LICENSE AND LIMITED WARRANTY FOR THE ACCOMPANYING PRODUCT ARE SET FORTH IN THE INFORMATION PACKET THAT SHIPPED WITH THE PRODUCT AND ARE INCORPORATED HEREIN BY THIS REFERENCE. IF YOU ARE UNABLE TO LOCATE THE SOFTWARE LICENSE OR LIMITED WARRANTY, CONTACT YOUR CISCO REPRESENTATIVE FOR A COPY.

The following information is for FCC compliance of Class A devices: This equipment has been tested and found to comply with the limits for a Class A digital device, pursuant to part 15 of the FCC rules. These limits are designed to provide reasonable protection against harmful interference when the equipment is operated in a commercial environment. This equipment generates, uses, and can radiate radio-frequency energy and, if not installed and used in accordance with the instruction manual, may cause harmful interference to radio communications. Operation of this equipment in a residential area is likely to cause harmful interference, in which case users will be required to correct the interference at their own expense.

The following information is for FCC compliance of Class B devices: This equipment has been tested and found to comply with the limits for a Class B digital device, pursuant to part 15 of the FCC rules. These limits are designed to provide reasonable protection against harmful interference in a residential installation. This equipment generates, uses and can radiate radio frequency energy and, if not installed and used in accordance with the instructions, may cause harmful interference to radio communications. However, there is no guarantee that interference will not occur in a particular installation. If the equipment causes interference to radio or television reception, which can be determined by turning the equipment off and on, users are encouraged to try to correct the interference by using one or more of the following measures:

- Reorient or relocate the receiving antenna.
- Increase the separation between the equipment and receiver.
- Connect the equipment into an outlet on a circuit different from that to which the receiver is connected.
- Consult the dealer or an experienced radio/TV technician for help.

Modifications to this product not authorized by Cisco could void the FCC approval and negate your authority to operate the product.

The Cisco implementation of TCP header compression is an adaptation of a program developed by the University of California, Berkeley (UCB) as part of UCB's public domain version of the UNIX operating system. All rights reserved. Copyright © 1981, Regents of the University of California.

NOTWITHSTANDING ANY OTHER WARRANTY HEREIN, ALL DOCUMENT FILES AND SOFTWARE OF THESE SUPPLIERS ARE PROVIDED "AS IS" WITH ALL FAULTS. CISCO AND THE ABOVE-NAMED SUPPLIERS DISCLAIM ALL WARRANTIES, EXPRESSED OR IMPLIED, INCLUDING, WITHOUT LIMITATION, THOSE OF MERCHANTABILITY, FITNESS FOR A PARTICULAR PURPOSE AND NON-INFRINGEMENT OR ARISING FROM A COURSE OF DEALING, USAGE, OR TRADE PRACTICE.

IN NO EVENT SHALL CISCO OR ITS SUPPLIERS BE LIABLE FOR ANY INDIRECT, SPECIAL, CONSEQUENTIAL, OR INCIDENTAL DAMAGES, INCLUDING, WITHOUT LIMITATION, LOST PROFITS OR LOSS OR DAMAGE TO DATA ARISING OUT OF THE USE OR INABILITY TO USE THIS MANUAL, EVEN IF CISCO OR ITS SUPPLIERS HAVE BEEN ADVISED OF THE POSSIBILITY OF SUCH DAMAGES.

Any Internet Protocol (IP) addresses and phone numbers used in this document are not intended to be actual addresses and phone numbers. Any examples, command display output, network topology diagrams, and other figures included in the document are shown for illustrative purposes only. Any use of actual IP addresses or phone numbers in illustrative content is unintentional and coincidental.

All printed copies and duplicate soft copies of this document are considered uncontrolled. See the current online version for the latest version.

Cisco has more than 200 offices worldwide. Addresses and phone numbers are listed on the Cisco website at [www.cisco.com/go/offices](http://www.cisco.com/go/offices).

Cisco and the Cisco logo are trademarks or registered trademarks of Cisco and/or its affiliates in the U.S. and other countries. To view a list of Cisco trademarks, go to this URL: [www.cisco.com/go/trademarks](http://www.cisco.com/go/trademarks). Third-party trademarks mentioned are the property of their respective owners. The use of the word partner does not imply a partnership relationship between Cisco and any other company. (1721R)

© 2019 Cisco Systems, Inc. Tüm hakları saklıdır.



## İÇİNDEKİLER

---

### BÖLÜM 1

#### Yeni ve Değişen Bilgiler 1

- Üretici Yazılımı Sürümü 11.2(3) için Yeni ve Değişen Bilgiler 1
- Üretici Yazılımı Sürümü 11.2(1) için Yeni ve Değişen Bilgiler 3
- Üretici Yazılımı Sürümü 11.1(2) için Yeni ve Değişen Bilgiler 5
- Üretici Yazılımı Sürümü 11.1(1) için Yeni ve Değişen Bilgiler 6
- Üretici Yazılımı Sürümü 11.0(1) için Yeni ve Değişen Özellikler 7
- Üretici Yazılımı Sürümü 11(0) için Yeni ve Değişen Özellikler 8

---

### KISIM 1:

#### Cisco IP Phone Hakkında 11

---

### BÖLÜM 2

#### Teknik Ayrıntılar 13

- Cisco IP Phone'a Genel Bakış 13
- Fiziksel Ortam ve Çalışma Ortamı Teknik Özellikleri 13
- Kablo Teknik Özellikleri 14
  - Ağ ve Bilgisayar Bağlantı Noktası Bağlantı Şemaları 15
    - Ağ Bağlantı Noktası Bağlayıcısı 15
    - Bilgisayar Bağlantı Noktası Bağlayıcısı 15
- Telefon Güç Gereksinimleri 16
  - Güç Kesintisi 17
  - Güç Azaltma 18
  - LLDP Üzerinden Güç Alışverişi 18
- Ağ Protokolleri 18
- VLAN Etkileşimi 22
- Harici Cihazlar 23
- USB Bağlantı Noktası Bilgileri 23

---

**BÖLÜM 3**

<b>Cisco IP Phone Donanımı</b>	<b>25</b>
Telefona Genel Bakış	25
Cisco IP Phone 8811	27
Telefon Bağlantıları	27
Cisco IP Phone 8841 ve 8845	28
Telefon Bağlantıları	28
Cisco IP Phone 8851	29
Telefon Bağlantıları	29
Cisco IP Phone 8861 ve 8865	30
Telefon Bağlantıları	30
Düğmeler ve Donanım	31
Gezinme	33
Ekran Tuşu, Hat ve Özellik Düğmeleri	33
Terminoloji Farkları	33

---

**KISIM II:****Cisco IP Phone Kurulumu** 35

---

**BÖLÜM 4**

<b>Cisco IP Phone Kurulumu</b>	<b>37</b>
Ağ Kurulumunu Doğrulama	37
Cisco IP Phone'u Kurma	38
Ağı Telefondan Yapılandırma	39
Ağ Yapılandırma Alanları	40
Telefondan Metin ve Menü Girişi	45
Telefondan Kablosuz LAN'ı Ayarlama	46
Tarama Listesi Menüleri	47
Wi-Fi Diğer Menüsü	48
Telefon Web Sayfasından Wi-Fi'ı Açma veya Kapatma	48
Telefon Web Sayfasından ve XML Hazırlama Sunucusundan Wi-Fi Profili Ayarlama	49
Telefon Başlangıcını Doğrulama	50
Video İletim Çözünürlüğü Kurulumu	51
Ses Codec'lerini Yapılandırma	52
Ses Codec'ini Yapılandırma	52

İsteğe Bağlı Ağ Sunucularını Ayarlama	53
VLAN Ayarları	53
Cisco Keşif Protokolü	54
LLDP-MED	54
Şasi Kimliği TLV'si	55
Bağlantı Noktası Kimliği TLV'si	56
Canlı TLV Süresi	56
LLDPDU TLV'si Sonu	56
Bağlantı Noktası Açıklama TLV'si	56
Sistem Adı TLV'si	56
Sistem Özellikleri TLV'si	56
TLV Yönetim Adresi	57
Sistem Açıklama TLV'si	57
IEEE 802.3 MAC/PHY Yapılandırma/Durum TLV'si	57
LLDP-MED Özellikleri TLV'si	58
Ağ Politikası TLV'si	58
LLDP-MED MDI-Aracılığıyla-Genişletilmiş Güç TLV'si	58
LLDP-MED Envanter Yönetimi TLV'si	59
Son Ağ Politikası Çözümü ve QoS	59
Özel VLAN'lar	59
SIP Modu İçin Varsayılan QoS	59
CDP İçin QoS Çözümü	59
LLDP-MED İçin QoS Çözümü	59
CDP İle Birlikte Kullanım	60
LLDP-MED ve Birden Fazla Ağ Cihazı	60
LLDP-MED ve IEEE 802.X	60
VLAN Ayarlarını Yapılandırma	60
Telefon Web Sayfasından DHCP VLAN Seçeneğini Ayarlama	60
SIP ve NAT Yapılandırma	61
SIP ve Cisco IP Phone	61
TCP Üzerinden SIP	62
SIP Proxy Artıklığı	62
İkili Kayıt	62
Yük Devretme ve Kurtarma Kaydı	63

RFC3311	64
SIP NOTIFY XML-Hizmeti	64
SIP Yapılandırması	64
Temel SIP Parametrelerini Yapılandırma	64
SIP Zamanlayıcı Değerlerini Yapılandırma	64
Yanıt Durumu Kodu İşlemeyi Yapılandırma	65
NTP Sunucusunu Yapılandırma	65
RTP Parametrelerini Yapılandırma	66
Çift Modda SIP ve RTP Davranışını Kontrol Etme	66
SDP Yük Türlerini Yapılandırma	67
Dahili Hatlar İçin SIP Ayarlarını Yapılandırma	68
SIP Proxy Sunucusunu Yapılandırma	68
Abone Bilgileri Parametrelerini Yapılandırma	69
Telefonlarla Çapraz NAT Yönetimi	69
NAT Eşlemesi Etkinleştirme	69
Oturum Sınırı Denetleyicisi İle NAT Eşlemesi	70
SIP-ALG Yönlendirici İle NAT Eşlemesi	70
Statik IP Adresi İle NAT Eşlemesi	70
STUN ile NAT eşlemesi yapılandırma	71
Arama Planı	72
Arama Planına Genel Bakış	72
Rakam Dizileri	73
Rakam Dizisi Örnekleri	74
Çevrilen Rakamların Kabulü ve Aktarımı	76
Arama Planı Zamanlayıcısı (Ahize Kaldırma Zamanlayıcısı)	77
Rakamlar Arası Uzun Zamanlayıcı (Eksik Giriş Zamanlayıcı)	78
Rakamlar Arası Kısa Zamanlayıcı (Eksiksiz Giriş Zamanlayıcı)	78
IP Telefonunda Arama Planı Düzenleme	79
Denetim Zamanlayıcılarını Sıfırlama	80
Bölgesel Parametreler ve Ek Hizmetler	80
Bölgesel Parametreler	80
Denetim Zamanlayıcısı Değerlerini Ayarlama	81
Cisco IP Phone'u Yerelleştirme	81

	Saat ve Tarih Ayarları	81
	Yaz Saati Uygulamasını Yapılandırma	82
	Telefon Ekran Dili	83
	Cisco IP Phone 8800 Serisi Belgeleri	86
<b>BÖLÜM 5</b>	<b>Üçüncü Taraf Çağrı Kontrolü Kurulumu</b>	<b>87</b>
	Telefonun MAC Adresini Belirleme	87
	Ağ Yapılandırması	87
	Kaynak Ayırma	88
	Mevcut Telefon Yapılandırmasını Hazırlama Sunucusuna Bildirme	88
	Web Tabanlı Yapılandırma Yardımcı Programı	90
	Telefon Web Sayfasına Erişme	90
	Cisco IP Phone Web Erişimine İzin Verme	91
	Telefonun IP Adresini Belirleme	91
	İndirme Durumunu Görüntüleme	92
	Web Yönetim Sekmeleri	92
	Yönetici ve Kullanıcı Hesapları	92
	Telefon Arabirimi Menülerine Kullanıcı Erişimini Etkinleştirme	93
	Oturum Açarak Yönetici Seçeneklerine Erişim	93
	IP Adresiyle Yönetici Seçeneklerine Erişim	94
<b>KISIM III:</b>	<b>Donanım ve Aksesuar Kurulumu</b>	<b>95</b>
<b>BÖLÜM 6</b>	<b>Cisco IP Phone Aksesuarları</b>	<b>97</b>
	Cisco IP Phone Aksesuarları Genel Bakış	97
	Multiplatform Üretici Sürümüne Sahip Cisco IP Phone 8800 Serisi Aksesuarlarına Genel Bakış	97
	Ayak Standını Bağlama	99
	Telefonu Kablo Kilidiyle Sabitleme	99
	Harici Hoparlörler ve Mikrofon	99
	Kulaklık	100
	Önemli Kulaklık Emniyeti Bilgileri	100
	Cisco Kulaklık 500 Serisi	100
	Cisco Kulaklık 521 ve 522	100

Cisco Kulaklık 561 ve 562	101
Üçüncü Taraf Kulaklıklar	104
Telefonunuzda Kulaklık Yapılandırması	105
Cisco Kulaklık 500 Serisi Özelleştirme	105
Cisco Kulaklık 500 Serisi için Yükseltme Kuralını Belirleme	105
Ses Kalitesi	105
Analog Kulaklıklar	106
USB Kulaklıklar	106
USB Kulaklık Seçme	106
USB Kulaklık Kullanmayı Bırakma	106
Kablosuz Kulaklıklar	107
Bluetooth Kablosuz Kulaklıklar	107

---

**B Ö L Ü M 7****Cisco IP Phone Temel Genişletme Modülü 109**

Cisco IP Phone Temel Genişletme Modülü Ayarına Genel Bakış	109
Temel Genişletme Modülü Güç Bilgileri	111
Temel Genişletme Modülünü bir Cisco IP Phone'a Bağlama	113
İki veya Üç Temel Genişletme Modülünü bir Cisco IP Phone'a Bağlama	117
Temel Genişletme Modüllerinin Otomatik Algılanması	120
Telefon Web Sayfasından Temel Geliştirme Modülünü Yapılandırma	121
Temel Genişletme Modülü Ayarına Erişme	121
Temel Genişletme Modülü Türü Tahsis Etme	122
Telefon Menüyle Temel Genişletme Modülü Türü Tahsis Etme	122
Tek LCD Ekran Temel Genişletme Modülünü Sıfırlama	122
Temel Genişletme Modülünde Sorun Giderme	123
Temel Genişletme Modülü Normal Başlangıç Sürecinden Geçmiyor	123

---

**B Ö L Ü M 8****Duvar Montajları 125**

Duvara Montaj Seçenekleri	125
Kilitlenmeyen Duvar Montaj Bileşenleri	125
Telefon için Kilitlenmeyen Duvar Montaj Kitini Kurma	127
Telefonu Kilitlenmeyen Duvar Montajından Çıkarma	131
Temel Genişletme Modülü Bulunan Telefon için Kilitlenmeyen Duvar Montaj Bileşenleri	132



Temel Genişletme Modülü Bulunan Telefon için Kilitlenmeyen Duvar Montaj Kitini Kurma	133
Telefonu ve Temel Genişletme Modülünü Kilitlenmeyen Duvar Montajından Çıkarma	136
Ahize Tutucuyu Ayarlama	137

---

**KISIM IV:** **Cisco IP Phone Yönetimi** 139

---

**BÖLÜM 9** **Cisco IP Phone Güvenliği** 141

Güvenlik Özellikleri	141
Etki Alanı ve İnternet Ayarları	141
Kısıtlanmış Erişimli Etki Alanlarını Yapılandırma	141
İnternet Bağlantı Türünü Yapılandırma	142
DHCP Seçeneği Desteği	142
SIP INVITE Mesajlarının Sınanmasını Yapılandırma	143
□Taşıma Katmanı Güvenliği	144
TLS Üzerinden SIP Şifrelemesini Yapılandırma	144
TLS Üzerinden LDAP'yi Yapılandırma	144
Bu Belgede Desteklenen Telefonlar	145
Cisco Ürün Güvenliğine Genel Bakış	145

---

**BÖLÜM 10** **Cisco IP Phone'un Özelleştirilmesi** 147

Telefon Bilgileri ve Görüntü Ayarları	147
Telefon Adını Yapılandırma	147
Başlangıç Ekranını Metin ve Resim ile özelleştirme	148
Duvar Kağıdı İndirme	149
Telefon Web Sayfası ile Ekran Koruyucuyu Yapılandırma	150
Yeniden Başlatma Görüntüsü Olarak Logo Ekleme	151
Telefon Web Sayfasından Arka Işık Zamanlayıcısını Ayarlama	152
Hat Başına Çağrı Görünümlerinin Sayısını Yapılandırma	152
Gelen ve Giden Çağrılar İçin Ters Ad Arama	153
Ters Ad Arama Özelliğini Etkinleştirme ve Devre Dışı Bırakma	153
Çağrı Özellikleri Yapılandırması	154
Çağrı Aktarımını Etkinleştirme	154
Çağrı Yönlendirme	154

Ses Sekmesinde Çağrı Yönlendirmeyi Etkinleştirme	154
Kullanıcı Sekmesinde Çağrı Yönlendirmeyi Etkinleştirme	155
Konferans Etkinleştirme	155
SIP REC İle Uzak Çağrı Kaydı Etkinleştirme	156
SIP INFO İle Uzak Çağrı Kaydı Etkinleştirme	157
Yapılandırma Yardımcı Programı İle Cevapsız Çağrı Gösterimini Yapılandırma	158
Rahatsız Etmeyin Özelliğini Etkinleştirme	158
Telefon ve Sunucu Arasındaki Ayarların Eşitlemesini Etkinleştirme	159
DND İçin Yıldız Kodları Yapılandırma	160
Çağrı Merkezi Temsilcisi Telefonu Ayarlama	160
Telefonu İletişim Durumu İçin Ayarlama	161
Bluetooth Eller Serbest Profili Ses Ağ Geçidi	161
Bluetooth Eller Serbest Özelliğini Yapılandırma Yardımcı Programından Yapılandırma	161
Paylaşılan Hatlar	161
Paylaşılan Hat Yapılandırma	162
Sesli Posta Yapılandırma	163
Her Bir Dahili İçin Sesli Posta Yapılandırma	163
Bekleyen Mesaj Göstergesini Yapılandırma	164
Dahili Numaraya Zil Sesi Atama	164
Ayırt Edici Zil Sesi Ekleme	165
Ses Ayarlarını Yapılandırma	166
Akustik Ayarları	166
Akustik Ayarlarını Yapılandırma	167
Kullanıcı Erişimi Denetimi	167
Video Hizmetlerini Devre Dışı Bırakma	167
Video Bant Genişliğini Kontrol Etme	168
Kamera Pozlamasını Ayarlama	168
Telefon Web Sunucusu	169
Telefon Ekranı Arabiriminden Web Sunucusunu Yapılandırma	169
Doğrudan Eylem URL'si	169
Telefon Web Arabirimine Erişimi Etkinleştirme	170
XML Hizmetleri	171
XML Dizin Hizmeti	172

XML Uygulamaları	172
Makro Değişkenleri	172
XML Uygulamasına Bağlanmak İçin Telefon Yapılandırma	175
Telefonu XML Dizin Hizmetine Bağlanacak Şekilde Yapılandırma	176

**BÖLÜM 11****Telefon Özellikleri ve Ayarlar 177**

Telefon Özellikleri ve Ayarlara Genel Bakış	178
Cisco IP Phone Kullanıcı Desteği	178
Cisco IP Phone'a İlişkin Telefon Özellikleri	179
Özellik Düğmeleri ve Ekran Tuşları	185
Kullanıcıların Hat Tuşlarında Özellik Yapılandırmasını Etkinleştirme	187
Hat Tuşunda Hızlı Arama Yapılandırma	188
Yapılandırma Yardımcı Programı Sayfası İle Hızlı Arama Yapılandırma	189
DTMF Bekletme ve Duraklatma Parametreleri	189
Hızlı Arama	191
Temel Geliştirme Modülünde Hızlı Arama Yapılandırma	191
Yıldız Kodu İle Konferans Düğmesi Etkinleştirme	191
Arama Yardımını Etkinleştirme	192
Ek Hat Tuşlarını Ayarlama	192
Diğer Telefonları İzlemek İçin Telefon Yapılandırması	193
Telefonu Birden Fazla Kullanıcının Hattını İzlemek Üzere Yapılandırma	193
Telefon Yapılandırma Dosyasında Meşgul Lambası Alanı Yapılandırma	194
Tek Bir Kullanıcının Hattını İzlemek İçin Telefonda Hat Tuşu Yapılandırma	194
Meşgul Lambası Alanını Başka Özelliklerle Yapılandırma	195
Meşgul Lambası Alanı Etiket Görüntülemeyi Yapılandırma	196
Alfasayısal Arama Yapılandırma	197
Çağrı Grubu Yapılandırma (Çok Noktaya Yayın Çağrısı)	197
Çağrı Bırakma Önceliği Ekleme	199
Arama Park	200
Yıldız Kodlarıyla Çağrı Bekletme Yapılandırma	200
Programlanabilir Hat Tuşuna Çağrı Bekletme Ekleme	201
Temel Geliştirme Modülü Hat Tuşuna Çağrı Bekletme Ekleme	202
Temel Genişletme Modülü için LCD Parlaklığını Yapılandırma	202

Programlanabilir Ekran Tuşlarını Yapılandırma	203
Programlanabilir Ekran Tuşu Özelleştirme	203
Programlanabilir Ekran Tuşunda Hızlı Arama Yapılandırma	204
Programlanabilir Ekran Tuşları	205
Hazırlama Yetkisi Yapılandırma	210
Telefon Yapılandırma Dosyasında Hazırlama Yetkisi Yapılandırma	211
Telefonda Otel Hizmeti Etkinleştirme	212
Kullanıcı Parolasını Ayarlama	212
Sorun Raporlama Aracı Günlüklerini İndirme	213
PRT Karşıya Yükleme Yapılandırma	213
Telefonu Sayfaları Otomatik Olarak Kabul Edecek Şekilde Yapılandırma	215
Sunucu Tarafından Yapılandırılan Çağrı	215
Telefonları TR-069 İle Yönetme	215
TR-069 Durumunu Görüntüleme	216
Elektronik Çengel Anahtarı Etkinleştirme	216
Telefon Web Sayfasından Tüm Telefon Sorunlarını Bildirme	217
Web UI Düğmesiyle Fabrika Ayarlarına Sıfırlama	217
Güvenli Dahili Hat Ayarlama	218
Paket Yakalama	218
Acil Durum Aramaları	219
Acil Durum Çağrısı Desteği Arka Planı	219
Acil Durum Çağrısı Desteği Terminolojisi	220
Acil Durum Çağrıları Yapmak İçin Telefon Yapılandırma	220
SIP Aktarımını Yapılandırma	221
Telefona Giden Proxy Olmayan SIP Mesajlarını Engelleme	221
Gizlilik Üstbilgisi Yapılandırma	222
P-Önceki-Medya Desteğini Etkinleştirme	223
Eş Üretici Yazılımı Paylaşımı	223
Eş Üretici Yazılım Paylaşımı Etkinleştirme	224
Profil Hesabı Etkinleştirme	224
Profil Kimlik Doğrulama	225
Profil Kimlik Doğrulama Türünü Belirleme	226
Gelen Çağrıyı Sessize Almak İçin Programlanabilir Yoksay Ekran Tuşu Ekleme	227

Her Yerde BroadWorks Özelliğini Etkinleştirme	227
Arayan Kimliğini Engelleme Özelliğini Telefonla ve BroadWorks XSI Sunucusuyla Eşitleme	228
Hatta BroadWorks XSI Çağrı Günlüklerini Görüntüleme İşlemini Etkinleştirme	228
DND ve Çağrı Yönlendirme Durumunu Eşitleme	229
Özellik Tuşu Eşitlemesini Etkinleştirme	230
XSI Hizmeti Aracılığıyla Çağrı Yönlendirme Durumu Eşitlemeyi Etkinleştirme	230
XSI Hizmeti Aracılığıyla DND Durumu Eşitlemeyi Etkinleştirme	231
Yöneticiler ve Asistanlar	232
Yönetici-Asistan Ayarlarının Eşitlenmesi	233
Yöneticiler ve Asistanlar İçin Çevirme Planı	233
Yönetici ve Asistan Menüsü Erişimi İçin Hat Tuşu Yapılandırma	233
Yöneticiler ve Asistanlar İçin Hizmet Etkinleştirme Kodları	234
Yöneticiler ve Asistanlar İçin Programlanabilir Ekran Tuşları	235
Ses ve Video Verileri İçin Öncelikleri Yapılandırma	236

**BÖLÜM 12****Kurumsal ve Kişisel Dizin Ayarlama 239**

Kişisel Dizin Ayarlama	239
LDAP Yapılandırması	239
LDAP Kurumsal Dizin Aramasını Hazırlama	240
BroadSoft Ayarlarını Yapılandırma	240
XML Dizin Hizmetini Yapılandırma	241
Gelen ve Giden Çağrılar İçin Ters Ad Arama	241
Ters Ad Arama Özelliğini Etkinleştirme ve Devre Dışı Bırakma	242

**KISIM V:****Cisco IP Phone'da Sorun Giderme 243****BÖLÜM 13****Telefon Sistemlerini İzleme 245**

Telefon Sistemlerini İzlemeye Genel Bakış	245
Karşıya Yüklenen Sistem Günlüğü Mesajlarına Cihaz Tanımlayıcısı Ekleme	245
Cisco IP Phone Durumu	246
Telefon Bilgileri Penceresini Görüntüleme	246
Telefon Durumunu Görüntüleme	247
Telefondaki Durum Mesajlarını Görüntüleme	247

Ağ Durumunu Görüntüleme	247
Arama İstatistikleri Penceresini Görüntüleme	248
Arama İstatistikleri Alanları	248
Yapılandırma Yardımcı Programında Özelleştirme Durumunu Görüntüleme	251
Cisco IP Phone Web Sayfası	251
Bilgi	251
Durum	252
Hata Ayıklama Bilgileri	260
İndirme Durumu	261
Operatör Konsolu Durumu	262
Ağ İstatistikleri	263
Ses	267
Sistem	267
SIP	277
Kaynak Ayırma	288
Bölgesel	301
Telefon	314
Dahili Hat	327
Kullanıcı	346
Op Konsolu	351
TR-069	355
Çağrı Geçmişi	356
Kişisel Dizin	356

---

**B Ö L Ü M 14****Sorun Giderme 359**

Genel Sorun Giderme Bilgileri	359
Başlama Sorunları	361
Cisco IP Phone Normal Başlangıç Sürecinden Geçmiyor	361
Telefon Hata Mesajları Gösteriyor	362
Telefon DNS Kullanılarak Bağlanamıyor	362
Yapılandırma Dosyasının Bozulması	362
Cisco IP Phone, IP Adresini Alamıyor	363
Telefon Sıfırlama Sorunları	363
Telefon Aralıklı Ağ Kesintileri Nedeniyle Sıfırlıyor	363

Telefon DHCP Ayarlarındaki Hatalar Nedeniyle Sıfırlantıyor	363
Telefon, Yanlış Statik IP Adresi Nedeniyle Sıfırlantıyor	364
Telefon, Yoğun Ağ Kullanımı Strasında Sıfırlantıyor	364
Telefona Güç Verilmiyor	364
Telefon LAN'a Bağlanamıyor	364
Ses Sorunları	364
Konuşma Yolu Yok	365
Dalgalt Konuşma	365
Genel Telefon Araması Sorunları	365
Telefon Araması Yapılamıyor	365
Telefon DTMF Rakamlarını Tanımıyor veya Rakamlar Gecikiyor	366
Özellik Sorun Giderme	366
ACD Çağrı Bilgileri Eksik	366
Telefon ACD Ekran Tuşlarını Göstermiyor	366
Telefon ACD Temsilci Uygunluğunu Göstermiyor	367
Çağrı Kaydedilemiyor	367
Acil Durum Çağrısı Acil Durum Hizmetlerine Bağlanmıyor	368
İletişim Durumu Çalşımtıyor	368
Telefon İletişim Durumu Mesajı: Sunucu Bağlantısı Kesildi	368
Telefon XSI İçin BroadSoft Dizinine Erişemiyor	369
Acil Durum Çağrısı Acil Durum Hizmetlerine Bağlanmıyor	369
Yönetici veya Asistan Menüsü Görüntülenmiyor	369
Telefon Ekranı Sorunları	370
Yazı Tipi Çok Küçük veya Tuhaf Karakterlere Sahip	370
Telefon Ekranında Asya Karakterleri Yerine Kutular Görüntüleniyor	370
Ekran Tuşu Etiketleri Kesilir	371
Telefon Yerel Ayarları Görüntülenmez	371
Telefon Web Sayfasından Tüm Telefon Sorunlarını Bildirme	371
Sorun Giderme Prosedürleri	372
DHCP Ayarlarını Kontrol Etme	372
DNS Ayarlarını Doğrulama	373
Ek Sorun Giderme Bilgileri	373

---

**B Ö L Ü M 15****Bakım 375**

- Temel Sıfırlama **375**
  - Telefon Tuş Takımıyla Fabrika Ayarlarına Sıfırlama **376**
  - Telefon Menüünden Fabrika Ayarlarına Sıfırlama **377**
  - Telefon Web Sayfasından Fabrika Ayarlarına Sıfırlama **377**
  - Telefon Web Sayfasında URL ile Telefon Sorunlarını Belirleme **377**
- Ses Kalitesini İzleme **378**
  - Ses Kalitesinde Sorun Giderme İpuçları **378**
- Ses Kalitesini Raporlama **379**
  - Ses Kalitesini Raporlamaya İlişkin Desteklenen Senaryolar **380**
  - Ortalama Görüş Puanları ve Codec'ler **380**
  - Ses Kalitesini Raporlamayı Yapılandırma **380**
- Cisco IP Phone'u Temizleme **381**
- Telefon Bilgilerini Görüntüleme **381**
- Tekrar Yükleme Nedenleri **381**
  - Telefon Web Kullanıcı Arabirimindeki Tekrar Yükleme Geçmişi **382**
  - Cisco IP Phone Ekranındaki Tekrar Yükleme Geçmişi **382**
  - Durum Dökümü Dosyasındaki Tekrar Yükleme Geçmişi **382**
- Ağ Tıkanıklığı Sırasında Telefon Davranışı **383**

---

**E K A :**

- TR-069 Parametre Karşılaştırması 385**
  - XML ve TR-069 Parametre Karşılaştırması **385**





## BÖLÜM

# 1

## Yeni ve Değişen Bilgiler

- Üretici Yazılımı Sürümü 11.2(3) için Yeni ve Değişen Bilgiler, sayfa 1
- Üretici Yazılımı Sürümü 11.2(1) için Yeni ve Değişen Bilgiler, sayfa 3
- Üretici Yazılımı Sürümü 11.1(2) için Yeni ve Değişen Bilgiler, sayfa 5
- Üretici Yazılımı Sürümü 11.1(1) için Yeni ve Değişen Bilgiler, sayfa 6
- Üretici Yazılımı Sürümü 11.0(1) için Yeni ve Değişen Özellikler, sayfa 7
- Üretici Yazılımı Sürümü 11(0) için Yeni ve Değişen Özellikler, sayfa 8

## Üretici Yazılımı Sürümü 11.2(3) için Yeni ve Değişen Bilgiler

Revizyonlar	Yeni ve Değiştirilmiş Bölümler
Desteklenen diller listesine Katalanca eklendi	<a href="#">Telefonun Görüntülenebileceği Desteklenen Diller, sayfa 83</a>
-- <b>key</b> anahtar sözcüğünün bilgileri güncellendi ve RFC 8188 tabanlı şifreleme ile ilgili bir not eklendi.	<a href="#">Mevcut Telefon Yapılandırmasını Hazırlama Sunucusuna Bildirme, sayfa 88</a>
Önceki medya desteğini etkinleştirme yöntemi ile ilgili yeni bir görev eklendi	<a href="#">P-Önceki-Medya Desteğini Etkinleştirme, sayfa 223</a>
Profil kimlik doğrulamasındaki gelişmeleri desteklemek için "Profil Hesabı Ayarlama" konusunun yerini alan konular eklendi	<a href="#">Profil Kimlik Doğrulama, sayfa 225</a> <a href="#">Profil Kimlik Doğrulama Türünü Belirleme, sayfa 226</a>
DND ve çağrı yönlendirme durumu eşitleme özelliğini desteklemek için yeni alanlar ve konular eklendi	<a href="#">DND ve Çağrı Yönlendirme Durumunu Eşitleme, sayfa 229</a> <a href="#">Özellik Tuşu Eşitlemesini Etkinleştirme, sayfa 230</a> <a href="#">XSI Hizmeti Aracılığıyla Çağrı Yönlendirme Durumu Eşitlemeyi Etkinleştirme, sayfa 230</a> <a href="#">XSI Hizmeti Aracılığıyla DND Durumu Eşitlemeyi Etkinleştirme, sayfa 231</a> <a href="#">XSI Hat Hizmeti, sayfa 340</a>

Revizyonlar	Yeni ve Değiştirilmiş Bölümler
Mevcut <i>İzlenen Telefonda Meşgul Lambası Alanı Yapılandırması</i> konusunun yerine geçen yeni bir konu eklendi.	<a href="#">Diğer Telefonları İzlemek İçin Telefon Yapılandırması</a> , sayfa 193
Hızlı aramayı yapılandırmak ve bir iş arkadaşınızın hattını izlemek için kullanıcıların nasıl aranacağı üzerine yeni bir görev eklendi.	<a href="#">Kullanıcıların Hat Tuşlarında Özellik Yapılandırmasını Etkinleştirme</a> , sayfa 187
Karşıya yüklenen sistem günlüğü mesajlarına bir cihaz tanımlayıcısı eklemekle ilgili yeni bir konu eklendi.	<a href="#">Karşıya Yüklenen Sistem Günlüğü Mesajlarına Cihaz Tanımlayıcısı Ekleme</a> , sayfa 245
Telefon sorunlarını uzaktan rapor etme ile ilgili yeni alanlar ve yeni bir görev eklendi.	<a href="#">Uzaktan Telefon Sorunu Bildirme PRT Durumu</a> , sayfa 259
<i>Sistem Günlüğü Tanımlayıcısı</i> alanı eklendi.	<a href="#">İsteğe Bağlı Ağ Yapılandırması</a> , sayfa 271
<i>Profil Hesabı Etkinleştirme</i> parametresinin yerini <i>Profil Kimlik Doğrulama Türü</i> alanı aldı. <i>Profil Kuralı</i> parametresinin açıklaması güncellendi.	<a href="#">Yapılandırma Profili</a> , sayfa 288
<i>Rapor Kuralı</i> güncellendi ve yeni parametreler eklendi: <i>Sunucuya Raporlama</i> , <i>Sunucuya Periyodik Yükleme</i> ve <i>Yerel Değişiklik Durumunda Karşıya Yüklemede Gecikme</i> .	<a href="#">Karşıya Yükleme Yapılandırma Seçenekleri</a> , sayfa 295
<i>Dahili Hat</i> alanının açıklaması güncellendi.	<a href="#">Hat Anahtarı</a> , sayfa 315
<i>Ad Filtresi</i> ve <i>Soyadı Filtresi</i> alanlarının açıklaması güncellendi.	<a href="#">LDAP</a> , sayfa 323
<i>Hat Etkinleştirme</i> parametresi için örnek XML parametre yapılandırması eklendi.	<a href="#">Ses &gt; Dahili (n) &gt; Genel</a> , sayfa 327
Yeni MPP temel genişletme modüllerinin nasıl atanacağı üzerine yeni bir görev eklendi—Cisco IP Phone 8851/8861 Temel Genişletme Modülü ve Cisco IP Phone 8865 Temel Genişletme Modülü	<a href="#">Temel Genişletme Modülü Türü Tahsis Etme</a> , sayfa 122 <a href="#">Telefon Menüyle Temel Genişletme Modülü Türü Tahsis Etme</a> , sayfa 122
Telefon web sayfasına eklenen yeni “KEM Türü” parametresini desteklemek için <b>Genel</b> tabloya yeni bir alan eklendi.	<a href="#">Genel</a> , sayfa 351
Yeni MPP temel genişletme modülleri için bir sorun giderme senaryosu eklendi—Cisco IP Phone 8851/8861 Temel Genişletme Modülü ve Cisco IP Phone 8865 Temel Genişletme Modülü	<a href="#">Temel Genişletme Modülü Normal Başlangıç Sürecinden Geçmiyor</a> , sayfa 123

Revizyonlar	Yeni ve Değiştirilmiş Bölümler
Wi-Fi yönetimini ve Wi-Fi profilini desteklemek için yeni bir görev eklendi	<a href="#">Telefon Web Sayfasından Wi-Fi'ı Açma veya Kapatma, sayfa 48</a> <a href="#">Telefon Web Sayfasından ve XML Hazırlama Sunucusundan Wi-Fi Profili Ayarlama, sayfa 49</a>
Telefon web sayfasına eklenen yeni Wi-Fi Ayarları parametresini desteklemek için yeni bir tablo eklendi	<a href="#">Wi-Fi Ayarları, sayfa 274</a>
Telefon web sayfasına eklenen yeni Wi-Fi Profili (n) parametresini desteklemek için yeni bir tablo eklendi	<a href="#">Wi-Fi Profili (n) , sayfa 274</a>
Cisco Kulaklık 500 Serisinin özelleştirilmesiyle ilgili bir konu eklendi	<a href="#">Cisco Kulaklık 500 Serisi Özelleştirme, sayfa 105</a>
Cisco Kulaklık 521, 522 561 ve 562'yi desteklemek için konular eklendi	<a href="#">Multiplatform Üretici Sürümüne Sahip Cisco IP Phone 8800 Serisi Aksesuarlarına Genel Bakış, sayfa 97</a> <a href="#">Cisco Kulaklık 521 ve 522, sayfa 100</a> <a href="#">Cisco Kulaklık 561 ve 562, sayfa 101</a>
Cisco Kulaklık 500 Serisinin güncellenmesi için bir konu eklendi.	<a href="#">Cisco Kulaklık 500 Serisi için Yükseltme Kuralını Belirleme, sayfa 105</a>

## Üretici Yazılımı Sürümü 11.2(1) için Yeni ve Değişen Bilgiler

Revizyonlar	Yeni veya Değiştirilmiş Bölümler
LCD ekran ile ilgili güncellenen konular "ro" ve "na" özniteliğini kapsamıyor	<a href="#">Telefon Arabirimi Menülerine Kullanıcı Erişimini Etkinleştirme, sayfa 93</a> <a href="#">Sistem Yapılandırması, sayfa 267</a>
NAPTR ile ilgili yeni bir konu eklendi	<a href="#">SIP Aktarımını Yapılandırma, sayfa 221</a>
NAPTR ile ilgili konular güncellendi	<a href="#">Cisco IP Phone'a İlişkin Telefon Özellikleri, sayfa 179</a> <a href="#">SIP Ayarları, sayfa 329</a>
SIP gizlilik üstbilgisi ile ilgili yeni bir konu eklendi	<a href="#">Gizlilik Üstbilgisi Yapılandırma, sayfa 222.</a>
SIP gizlilik üstbilgisi ile ilgili konu güncellendi	<a href="#">SIP Ayarları, sayfa 329</a>
Proxy olmayan bir cihazdaki SIP mesajının engellenmesi ile ilgili yeni bir konu eklendi	<a href="#">Telefona Giden Proxy Olmayan SIP Mesajlarını Engelleme, sayfa 221</a>
Proxy olmayan bir cihazdaki SIP mesajının engellenmesi ile ilgili konu güncellendi	<a href="#">Sistem Yapılandırması, sayfa 267</a>

Revizyonlar	Yeni veya Değiştirilmiş Bölümler
Eş Üretici Yazılımı Paylaşımı ile ilgili yeni bir konu eklendi	Eş Üretici Yazılımı Paylaşımı, sayfa 223 Eş Üretici Yazılım Paylaşımı Etkinleştirme, sayfa 224
Eş Üretici Yazılımı Paylaşımı ile ilgili konu güncellendi	Cisco IP Phone'a İlişkin Telefon Özellikleri, sayfa 179 Üretici Yazılımı Yükseltmesi, sayfa 297
Profil hesabı ile ilgili yeni bir konu eklendi	Profil Hesabı Etkinleştirme, sayfa 224
Profil hesabı ile ilgili konu güncellendi	Yapılandırma Profili, sayfa 288
Özellik tuşu eşitleme desteğine sahip seçilmeyen hat için DND ve çağrı yönlendirme gösterimi ile ilgili konu güncellendi	Telefon ve Sunucu Arasındaki Ayarların Eşitlemesini Etkinleştirme, sayfa 159
Çağrı sessize alma ile ilgili yeni bir konu eklendi	Gelen Çağrıyı Sessize Almak İçin Programlanabilir Yoksay Ekran Tuşu Ekleme, sayfa 227
Çağrı sessize alma ile ilgili konular güncellendi	Programlanabilir Ekran Tuşları, sayfa 205 Cisco IP Phone'a İlişkin Telefon Özellikleri, sayfa 179
XSI BroadWorks Her Yerde ile ilgili yeni konular eklendi	Her Yerde BroadWorks Özelliğini Etkinleştirme, sayfa 227 XSI Hat Hizmeti, sayfa 340
XSI arayan kimliği engelleme ile ilgili yeni konular eklendi	Arayan Kimliğini Engelleme Özelliğini Telefonla ve BroadWords XSI Sunucusuyla Eşitleme, sayfa 228 XSI Hat Hizmeti, sayfa 340
XSI çağrı günlükleri ile ilgili yeni konular eklendi	Hatta BroadWorks XSI Çağrı Günlüklerini Görüntüleme İşlemini Etkinleştirme , sayfa 228
XSI çağrı günlükleri ile ilgili konular güncellendi	XSI Telefon Hizmeti, sayfa 319 Cisco IP Phone'a İlişkin Telefon Özellikleri, sayfa 179
Ekran korucuyu türü "kilitleme" kaldırma ile ilgili konu güncellendi	Telefon Web Sayfası ile Ekran Koruyucuyu Yapılandırma, sayfa 150
Yönetici-Asistan desteği için yeni bölüm eklendi	Yöneticiler ve Asistanlar, sayfa 232 Yönetici veya Asistan Menüsü Görüntülenmiyor, sayfa 369

Revizyonlar	Yeni veya Değiştirilmiş Bölümler
Yönetici-Asistan desteği için başlıklar güncellendi	<a href="#">Rakam Dizisi Örnekleri, sayfa 74</a> <a href="#">IP Telefonunda Arama Planı Düzenleme, sayfa 79</a> <a href="#">Telefon ve Sunucu Arasındaki Ayarların Eşitlemesini Etkinleştirme, sayfa 159</a> <a href="#">Programlanabilir Ekran Tuşları, sayfa 205</a> <a href="#">Cisco IP Phone'a İlişkin Telefon Özellikleri, sayfa 179</a> <a href="#">Programlanabilir Ekran Tuşları, sayfa 326</a> <a href="#">Hat Anahtarı, sayfa 315</a> <a href="#">Dikey Hizmet Etkinleştirme Kodları, sayfa 304</a> <a href="#">Özellik Düğmeleri ve Ekran Tuşları, sayfa 185</a> <a href="#">Çağrı Özellik Ayarları, sayfa 333</a>
Video paketizasyonunun desteklenmesi için konu güncellendi	<a href="#">Ses Codec'ini Yapılandırma, sayfa 52</a>
Video RTP ToS (Ses/Video veri öncelikleri) desteği için yeni bir konu eklendi	<a href="#">Ses ve Video Verileri İçin Öncelikleri Yapılandırma, sayfa 236</a>
Video RTP ToS (Ses/Video veri öncelikleri) desteği için konular güncellendi	<a href="#">Cisco IP Phone'a İlişkin Telefon Özellikleri, sayfa 179</a> <a href="#">Ağ Ayarları, sayfa 329</a>
Ses Ayarlarının (Akustik) desteklenmesi için yeni bir konu eklendi	<a href="#">Akustik Ayarları, sayfa 166</a> <a href="#">Akustik Ayarlarını Yapılandırma, sayfa 167</a>
Ses Ayarlarının (Akustik) desteklenmesi için konular güncellendi	<a href="#">Cisco IP Phone'a İlişkin Telefon Özellikleri, sayfa 179</a>

## Üretici Yazılımı Sürümü 11.1(2) için Yeni ve Değişen Bilgiler

Özellik	Yeni veya Değiştirilmiş Bölümler
Gelen ve Giden Çağrılar için Arayan Adlarını Aramayı Kontrol Etme	<a href="#">Gelen ve Giden Çağrılar İçin Ters Ad Arama, sayfa 153</a> <a href="#">Ters Ad Arama Özelliğini Etkinleştirme ve Devre Dışı Bırakma, sayfa 153</a>
Cisco Kulaklık 531 ve Cisco Kulaklık 532	<a href="#">Önemli Kulaklık Emniyeti Bilgileri, sayfa 100</a> <a href="#">Üçüncü Taraf Kulaklıklar, sayfa 104</a> <a href="#">Telefonunuzda Kulaklık Yapılandırması, sayfa 105</a>

Özellik	Yeni veya Değiştirilmiş Bölümler
Acil Çağrı Yapma	<p>Acil Durum Çağrısı Desteği Arka Planı, sayfa 219</p> <p>Acil Durum Çağrılarını Yapmak İçin Telefon Yapılandırma, sayfa 220</p> <p>E911 Coğrafi Konum Yapılandırması, sayfa 345</p> <p>Acil Durum Çağrısı Acil Durum Hizmetlerine Bağlanmıyor, sayfa 368</p>
TLS üzerinden LDAP (LDAPS).	TLS Üzerinden LDAP'yi Yapılandırma, sayfa 144
DHCP VLAN seçenekleri.	<p>Telefon Web Sayfasından DHCP VLAN Seçeneğini Ayarlama, sayfa 60</p> <p>VLAN Ayarları, sayfa 275</p> <p>Ağ Yapılandırma Alanları, sayfa 40</p>
XSI Hizmetleri için HTTPS desteği.	<p>XSI Telefon Hizmeti, sayfa 319</p> <p>Telefon XSI İçin BroadSoft Dizinine Erişemiyor, sayfa 369</p>

## Üretici Yazılımı Sürümü 11.1(1) için Yeni ve Değişen Bilgiler

Özellik	Yeni veya Değiştirilmiş Bölümler
Asya Dilleri Desteği	<p>Telefon Ekran Dili, sayfa 83</p> <p>Telefon Ekranı Sorunları, sayfa 370</p> <p>Yazı Tipi Çok Küçük veya Tuhaf Karakterlere Sahip, sayfa 370</p> <p>Telefon Ekranında Asya Karakterleri Yerine Kutular Görüntüleniyor, sayfa 370</p> <p>Telefon Yerel Ayarları Görüntülenmez, sayfa 371</p> <p>Ekran Tuşu Etiketleri Kesilir, sayfa 371</p>
Çağrı Merkezi Desteği	<p>Çağrı Merkezi Temsilcisi Telefonu Ayarlama, sayfa 160</p> <p>ACD Çağrı Bilgileri Eksik, sayfa 366</p> <p>ACD Ayarları, sayfa 334</p> <p>Telefon ACD Ekran Tuşlarını Göstermiyor, sayfa 366</p>

Özellik	Yeni veya Değiştirilmiş Bölümler
Çağrı Kaydı	SIP REC İle Uzak Çağrı Kaydı Etkinleştirme, sayfa 156 SIP INFO İle Uzak Çağrı Kaydı Etkinleştirme, sayfa 157 Çağrı Kaydedilemiyor, sayfa 367
Cisco IP Phone 8845 ve 8865 Desteği	Ses Codec'ini Yapılandırma, sayfa 52 Video Yapılandırması, sayfa 327 Video İletim Çözünürlüğü Kurulumu, sayfa 51 Video Bant Genişliğini Kontrol Etme, sayfa 168 Video Yapılandırması, sayfa 314 Video Hizmetlerini Devre Dışı Bırakma, sayfa 167 Video Yapılandırması, sayfa 350
Telefon Web Sayfasındaki Fabrika Sıfırlama Düğmesi	Web UI Düğmesiyle Fabrika Ayarlarına Sıfırlama, sayfa 217 Fabrika Sıfırlama, sayfa 261
IPv6 Desteği	Ağ Yapılandırma Alanları, sayfa 40 IPv6 Bilgileri, sayfa 253 Ağ Ayarları, sayfa 269 IPv6 Ayarları, sayfa 270
Mevcut	Telefonu İletişim Durumu İçin Ayarlama, sayfa 161 Broadsoft XMPP, sayfa 321 Telefon İletişim Durumu Mesajı: Sunucu Bağlantısı Kesildi, sayfa 368 İletişim Durumu Çalışmıyor, sayfa 368

## Üretici Yazılımı Sürümü 11.0(1) için Yeni ve Değişen Özellikler

Tüm yeni özellikler [Cisco IP Phone'a İlişkin Telefon Özellikleri, sayfa 179](#)'e eklendi.

Revizyon	Güncellenmiş Bölüm
MOS geliştirmeleri eklendi	Şuradaki MOS-LQ ve MOS-CQ değerlerine bakın: <a href="#">Hat Çağrı Durumu, sayfa 256</a>

Revizyon	Güncellenmiş Bölüm
Yapılandırma Yardımcı Program Sayfasında yanıtız çağrı bildirimini nasıl yapılandırılacağı eklendi.	Ek Hizmetler, sayfa 347 Yapılandırma Yardımcı Programı İle Cevapsız Çağrı Gösterimini Yapılandırma, sayfa 158
Fabrika ayarlarına sıfırlama ve belirli bir URL ile telefon web sayfasında ping gönderme eklendi	Telefon Web Sayfasından Fabrika Ayarlarına Sıfırlama, sayfa 377 Telefon Web Sayfasında URL ile Telefon Sorunlarını Belirleme, sayfa 377
Telefon web sayfasından Konferans donanım tuşuna eklenen yıldız koduna bilgi eklendi	Yıldız Kodu İle Konferans Düğmesi Etkinleştirme, sayfa 191
Logo, başlatma ekranı olarak eklenebilir	Yeniden Başlatma Görüntüsü Olarak Logo Ekleme, sayfa 151
Temel genişletme modülü takıldığında otomatik olarak algılanacaktır	Temel Genişletme Modüllerinin Otomatik Algılanması, sayfa 120

## Üretici Yazılımı Sürümü 11(0) için Yeni ve Değişen Özellikler

Tüm yeni özellikler [Cisco IP Phone'a İlişkin Telefon Özellikleri, sayfa 179'e](#) eklendi.

Revizyon	Güncellenmiş Bölüm
PRT Yükleme URL'si Yapılandırma Eklendi	PRT Karşıya Yükleme Yapılandırma, sayfa 213
Problem Raporlama Aracı geliştirmeleri eklendi	• #unique_126
Problem Raporlama Aracı yükleme eklendi	PRT Karşıya Yükleme Yapılandırma, sayfa 213
Arama yardımını etkinleştirme eklendi	Arama Yardımını Etkinleştirme, sayfa 192
Ekstra hat tuşu desteği eklendi	Ek Hat Tuşlarını Ayarlama, sayfa 192
Temel çağrı geliştirmeleri eklendi	• NAT Ayarları, sayfa 328 • SIP Ayarları, sayfa 329 • Çağrı Özellik Ayarları, sayfa 333 • Proxy ve Kayıt, sayfa 335 • Abone Bilgileri, sayfa 338 • Ses Yapılandırması, sayfa 342
Web https geliştirmeleri eklendi	Telefon Web Arabirimine Erişimi Etkinleştirme, sayfa 170 Sistem Yapılandırması, sayfa 267



Revizyon	Güncellenmiş Bölüm
Ses sekmesinde ve Kullanıcı sekmesinde Çağrı Yönlendirme desteği eklendi	<a href="#">Çağrı Yönlendirme, sayfa 154</a>
XML uygulamaları desteği eklendi	<a href="#">XML Hizmetleri, sayfa 171</a> <a href="#">XML Dizin Hizmeti, sayfa 172</a> <a href="#">XML Uygulamaları, sayfa 172</a> <a href="#">Makro Değişkenleri, sayfa 172</a> <a href="#">XML Uygulamasına Bağlanmak İçin Telefon Yapılandırma, sayfa 175</a> <a href="#">Telefonu XML Dizin Hizmetine Bağlanacak Şekilde Yapılandırma, sayfa 176</a>
Hoteling desteği eklendi	<a href="#">Telefonda Otel Hizmeti Etkinleştirme, sayfa 212</a>
DND ve Çağrı Yönlendirme eşitleme eklendi	<a href="#">Telefon ve Sunucu Arasındaki Ayarların Eşitlemesini Etkinleştirme, sayfa 159</a>
Yapılandırma Yardımcı Programında parola belirleme becerisi eklendi	<a href="#">Kullanıcı Parolasını Ayarlama, sayfa 212</a>
TR-069 desteği eklendi	<a href="#">Telefonları TR-069 İle Yönetme, sayfa 215</a> <a href="#">TR-069, sayfa 355</a> <a href="#">TR-069 Durumu, sayfa 259</a>
Çevirme Planı alanları güncellendi	<a href="#">Arama Planı, sayfa 344</a>
802.x desteği eklendi	<a href="#">802.1X Kimlik Doğrulaması, sayfa 271</a>
Kablosuz Bluetooth kulaklık geliştirmesi eklendi	<a href="#">Bluetooth Kablosuz Kulaklıklar, sayfa 107</a>
Paylaşımlı hat geliştirmesi eklendi	<a href="#">Paylaşılan Hatlar, sayfa 161</a> <a href="#">Paylaşılan Hat Yapılandırma, sayfa 162</a>
NAT etkinleştirme eklendi	<a href="#">NAT Eşlemesi Etkinleştirme, sayfa 69</a>
LDAP geliştirmesi eklendi	<a href="#">LDAP, sayfa 323</a>
Hızlı arama yapılandırma eklendi	<a href="#">Yapılandırma Yardımcı Programı Sayfası İle Hızlı Arama Yapılandırma, sayfa 189</a>
Yapılandırma Yardımcı Programında elektronik çengel anahtar etkinleştirme eklendi	<a href="#">Elektronik Çengel Anahtar Etkinleştirme, sayfa 216</a> <a href="#">Ses Düzeyi, sayfa 348</a>
Hızlı Arama konusu güncellendi	<a href="#">Hızlı Arama, sayfa 191</a>

Revizyon	Güncellenmiş Bölüm
Temel Genişletme Modülünde çağrı bekletme, BLF etiketi görüntüleme ve LDC parlaklığı yapılandırma eklendi	<ul style="list-style-type: none"> <li>• Meşgul Lambası Alanı Etiket Görüntülemeyi Yapılandırma, sayfa 196</li> <li>• Temel Genişletme Modülü için LCD Parlaklığını Yapılandırma, sayfa 202</li> </ul>
Temel genişletme modülünde değiştirilmiş hızlı arama desteği güncellendi	Temel Geliştirme Modülünde Hızlı Arama Yapılandırma, sayfa 191
Özelleştirme durumu görüntüleme eklendi	Yapılandırma Yardımcı Programında Özelleştirme Durumunu Görüntüleme, sayfa 251
Birden fazla ek özellekle BLF yapılandırma eklendi	<ul style="list-style-type: none"> <li>• Meşgul Lambası Alanını Başka Özelliklerle Yapılandırma, sayfa 195</li> </ul>
Rahatsız Etmeyin özelliğinde yıldız kodu desteği eklendi	DND İçin Yıldız Kodları Yapılandırma, sayfa 160
Programlanabilir yazılım tuşu değişiklikleri güncellendi	<ul style="list-style-type: none"> <li>• Programlanabilir Ekran Tuşları, sayfa 205</li> </ul>
Hazırlama yetkilisi değişiklikleri güncellendi	Hazırlama Yetkisi Yapılandırma, sayfa 210
Rahatsız Etmeyin özelliği değişiklikleri güncellendi	Rahatsız Etmeyin Özelliğini Etkinleştirme, sayfa 158
Otomatik çağrı bırakma özelliği eklendi	<ul style="list-style-type: none"> <li>• Telefonu Sayfaları Otomatik Olarak Kabul Edecek Şekilde Yapılandırma, sayfa 215</li> </ul>
Telefon Yapılandırma Yardımcı Programının (web sayfası) tüm bölümleri güncellendi	#unique_165



**KISIM** |

## **Cisco IP Phone Hakkında**

- [Teknik Ayrıntılar, sayfa 13](#)
- [Cisco IP Phone Donanımı, sayfa 25](#)





## BÖLÜM 2

### Teknik Ayrıntılar

- Cisco IP Phone'a Genel Bakış, sayfa 13
- Fiziksel Ortam ve Çalışma Ortamı Teknik Özellikleri, sayfa 13
- Kablo Teknik Özellikleri, sayfa 14
- Telefon Güç Gereksinimleri, sayfa 16
- Ağ Protokolleri, sayfa 18
- VLAN Etkileşimi, sayfa 22
- Harici Cihazlar, sayfa 23
- USB Bağlantı Noktası Bilgileri, sayfa 23

### Cisco IP Phone'a Genel Bakış

Cisco IP Phone 8800 Serisi Multiplatform Telefonlar, bir IP ağı üzerinden sesli iletişim sağlayan çok özellikli bir dizi VoIP (İnternet Protokolü Üzerinden Ses İletimli) telefonlar içerir. Telefonlar, geleneksel iş telefonlarının çağrı yönlendirme, yeniden arama, hızlı arama, çağrıları aktarma ve konferans çağrısı gibi tüm özelliklerini sağlar. Cisco IP Phone 8800 Serisi Multiplatform Telefonlar, Üçüncü Taraf SIP tabanlı IP PBX odaklı çözümler için hedeflenmiştir.



**Not** Bu belgede, Cisco IP Phone veya telefon, Cisco IP Phone 8800 Serisi Multiplatform Telefonlar anlamına gelmektedir.

### Fiziksel Ortam ve Çalışma Ortamı Teknik Özellikleri

Aşağıdaki tabloda, Cisco IP Phone 8800 Serisi'ne ilişkin fiziksel ortam ve çalışma ortamı teknik özellikleri gösterilmektedir.

*Çizelge 1: Fiziksel ve Çalışma Teknik Özellikleri*

Teknik Özellik	Değer veya aralık
Çalışma sıcaklığı	0° ila 40°C

Teknik Özellik	Değer veya aralık
Çalışma ortamı görelî nem	Çalışırken: %10 ila %90 (yoğunlaşmayan) Çalışmıyorken: %10 ila %95 (yoğunlaşmayan)
Depolama sıcaklığı	-10° ila 60°C
Yükseklik	229,1 mm
Genişlik	257,34 mm
Derinlik	40 mm
Ağırlık	1,19 kg (2,62 lb)
Güç	AC adaptörü kullanılırken 100-240 VAC, 50-60 Hz, 0,5 A Ağ kablosu üzerinden hat içi güç kullanılırken 48 VDC, 0,2 A
Kabllar	4 çiftli 10-Mbps kablo için Kategori 3/5/5e/6 4 çiftli 100-Mbps kablo için Kategori 5/5e/6 4 çiftli 1000-Mbps kablo için Kategori 5e/6 <b>Not</b> Kablların, toplam 8 iletken için 4 çift teli bulunur.
Uzaklık gereksinimleri	Ethernet Teknik Özelliklerinin de desteklediği gibi, her bir Cisco IP Phone ve anahtar arasındaki maksimum kablo uzunluğunun 100 metre olduğu varsayılır.

Daha fazla bilgi için Cisco IP Phone 8800 Serisi Veri Sayfası'na bakın: <https://www.cisco.com/c/en/us/products/collaboration-endpoints/ip-phone-8800-series-multiplatform-firmware/datasheet-listing.html>

## Kablo Teknik Özellikleri

Aşağıdaki bilgiler kablo teknik özelliklerini listelemektedir:

- Ahize ve kulaklık bağlantısı için RJ-9 jak (4 iletkenli)
- LAN 10/100/1000BaseT bağlantısı (Telefonda 10/100/1000 Ağ bağlantı noktası) için RJ-45 jak
- İkinci bir 10/100/1000BaseT uyumlu bağlantı (Telefonda 10/100/1000 Bilgisayar bağlantı noktası) için RJ-45 jak
- Yalnızca Cisco IP Phone 8861 için 3,5 mm stereo hat giriş/çıkış jakı (isteğe bağlı harici kulaklık/mikrofon setleri, hoparlörler veya kulaklıklar için)
- 48 voltluk güç bağlayıcısı

- USB bağlantı noktaları/bağlayıcıları:
  - Cisco IP Phone 8851 için bir USB bağlantı noktası
  - Cisco IP Phone 8861 için iki USB bağlantı noktası
- Cisco IP Phone 8851 ve 8861 için USB bağlayıcısı olarak kabul edilen üç temel genişletme modülü (Key Expansion Module, KEM) bağlayıcısı

## Ağ ve Bilgisayar Bağlantı Noktası Bağlantı Şemaları

Ağ bağlantısı için hem ağ hem de bilgisayar (erişim) bağlantı noktaları kullanılsa da, bunların farklı amaçları ve farklı bağlantı noktası bağlantı şemaları vardır.

- Ağ bağlantı noktası, Cisco IP Phone'da 10/100/1000 SW bağlantı noktasıdır.
- Bilgisayar (erişim) bağlantı noktası, Cisco IP Phone'da 10/100/1000 Bilgisayar bağlantı noktasıdır.

### Ağ Bağlantı Noktası Bağlayıcısı

Aşağıdaki tabloda, ağ bağlantı noktası bağlayıcısı bağlantı şemaları açıklanmaktadır.

**Çizelge 2: Ağ Bağlantı Noktası Bağlayıcısı Bağlantı Şemaları**

Pin Numarası	İşlev
1	BI_DA+
2	BI_DA-
3	BI_DB+
4	BI_DC+
5	BI_DC-
6	BI_DB-
7	BI_DD+
8	BI_DD-
<b>Not</b>	BI, çift yönlü anlamına gelirken DA, DB, DC ve DD sırasıyla Veri A, Veri B, Veri C ve Veri D'yi temsil etmektedir.

### Bilgisayar Bağlantı Noktası Bağlayıcısı

Aşağıdaki tabloda, bilgisayar bağlantı noktası bağlayıcısı bağlantı şemalarını açıklamaktadır.

**Çizelge 3: Bilgisayar (Erişim) Bağlantı Noktası Bağlayıcısı Bağlantı Şemaları**

Pin Numarası	İşlev
1	BI_DB+
2	BI_DB-
3	BI_DA+
4	BI_DD+
5	BI_DD-
6	BI_DA-
7	BI_DC+
8	BI_DC-
<b>Not</b>	BI, çift yönlü anlamına gelirken DA, DB, DC ve DD sırasıyla Veri A, Veri B, Veri C ve Veri D'yi temsil etmektedir.

## Telefon Güç Gereksinimleri

Cisco IP Phone'a harici bir güç veya Ethernet Üzerinden Güç (PoE) ile güç verilebilir. Aynı bir güç kaynağı, harici güç sağlar. Anahtar, telefonun Ethernet kablosu aracılığı ile PoE sağlayabilir.

Cisco IP Phone 8861 ve 8865, PoE Sınıf 4 cihazlardır ve ekstra özellikleri desteklemeleri için Sınıf 4 kabiliyetleri bulunan bir anahtar veya hat kartı gerekir.

Telefonunuzun güç gereksinimleri ile ilgili daha fazla bilgi için, telefonunuzun veri sayfasına başvurun.

Harici bir güç ile güç verilen bir telefonu takarken, telefona Ethernet kablosunu bağlamadan önce güç kaynağını bağlayın. Harici bir güç ile güç verilen bir telefonu çıkarırken, güç kaynağının bağlantısını kesmeden önce Ethernet kablosunu telefondan ayırın.

**Çizelge 4: Cisco IP Phone Gücüne İlişkin Talimatlar**

Güç türü	Talimatlar
Harici güç: CP-PWR-CUBE-4 aracılığıyla sağlanır= harici güç kaynağı	Cisco IP Phone, CP-PWR-CUBE-4 güç kaynağını kullanır.



Güç türü	Talimatlar
PoE gücü—Telefona takılan Ethernet kablosu aracılığıyla bir anahtar tarafından verilir.	Cisco IP Phone , 8851, 8861, ve 8865 aksesuar kullanımını için 802.3at PoE'yi destekler. Daha fazla bilgi için, telefonunuzun veri sayfasına başvurun.  Anahtar, telefonun kesintisiz çalışması için yedek bir güç kaynağı gerektirir.  Anahtarınızda çalışmakta olan CatOS veya IOS sürümünün, istediğiniz telefon dağıtımını desteklediğinden emin olun. İşletim sistemi sürümü bilgileri için anahtarınıza ilişkin belgelere bakın.
Evrensel Ethernet üzerinden Güç (UPoE)	Cisco IP Phone 8865 UPoE'yi destekler.

Cisco IP Phone 8800 Temel Genişletme Modülü güç gereksinimleri ile ilgili bilgi için, Bkz. [Temel Genişletme Modülü Güç Bilgileri, sayfa 111](#).

Aşağıdaki tabloda bulunan belgeler, aşağıdaki konular ile ilgili daha fazla bilgi sağlar:

- Cisco IP Phone'lar ile birlikte çalışan Cisco anahtarları
- Çift yönlü güç alışverişini destekleyen Cisco IOS sürümleri
- Güç ile ilgili diğer gereksinimler ve kısıtlamalar

#### Çizelge 5: Ek Bilgi

Belge konuları	URL
PoE Çözümleri	<a href="http://www.cisco.com/c/en/us/solutions/enterprise-networks/power-over-ethernet-solutions/index.html">http://www.cisco.com/c/en/us/solutions/enterprise-networks/power-over-ethernet-solutions/index.html</a>
UPoE	<a href="http://www.cisco.com/c/en/us/solutions/enterprise-networks/upoe/index.html">http://www.cisco.com/c/en/us/solutions/enterprise-networks/upoe/index.html</a>
Cisco Catalyst Anahtarları	<a href="http://www.cisco.com/c/en/us/products/switches/index.html">http://www.cisco.com/c/en/us/products/switches/index.html</a>
Entegre Servis Yönlendiricileri	<a href="http://www.cisco.com/c/en/us/products/routers/index.html">http://www.cisco.com/c/en/us/products/routers/index.html</a>
Cisco IOS Yazılımı	<a href="http://www.cisco.com/c/en/us/products/ios-nx-os-software/index.html">http://www.cisco.com/c/en/us/products/ios-nx-os-software/index.html</a>

## Güç Kesintisi

Telefon aracılığıyla acil durum hizmetine erişebilmeniz için telefonunuza güç gitmesi gerekir. Güç kesintisi meydana gelirse güç geri gelene kadar hizmet ve acil çağrı servisi işlevi kullanılamaz. Güç kesintisi veya güçle ilgili bir aksaklık yaşanması halinde, hizmet veya acil çağrı servisini kullanabilmek için cihazı sıfırlamanız ya da yeniden yapılandırmanız gerekebilir.

## Güç Azaltma

Cisco IP Phone'un tükettiği enerji miktarını, Güç Tasarrufu modunu kullanarak azaltabilirsiniz.

### Güç Tasarrufu

Güç Tasarrufu modunda, ekrandaki arka ışık telefon kullanımda değilken yanmaz. Kullanıcı ahizeyi kaldırırsa veya herhangi bir düğmeye basana dek, telefon Güç Tasarrufu modunda kalır. Her bir telefonu, Güç Tasarrufu ayarlarını etkinleştirecek veya devre dışı bırakacak şekilde ayarlayın.

## LLDP Üzerinden Güç Alışverişi

Telefon ve anahtar, telefonun kullandığı gücü alır ve verir. Cisco IP Phone birden çok güç ayarında çalışır, bu da daha az güç mevcutken güç tüketimini azaltır.

Bir telefona tekrar yüklendikten sonra anahtar güç alışverişi için bir protokole (CDP veya LLDP) kilitlenir. Anahtar, telefonun ilettiği ilk protokole (bir güç Eşik Sınır Değeri [TLV] içeren) kilitlenir. Sistem yöneticisi telefonda bu protokolü devre dışı bırakırsa, anahtar diğer protokoldeki güç taleplerine yanıt vermediği için telefon hiçbir aksesuara güç veremez.

Cisco, Güç Alışverişinin güç alışverişini destekleyen bir anahtara bağlanıldığı durumlarda daima etkin (varsayılan) olmasını önerir.

Güç Alışverişi devre dışı bırakılırsa, anahtar telefona gelen gücü kesebilir. Anahtar güç alışverişini desteklemiyorsa, aksesuarlara PoE üzerinden güç vermeden önce Güç Alışverişi özelliğini devre dışı bırakın. Güç Alışverişi özelliği devre dışı bırakıldığında, telefon aksesuarlara en fazla IEEE 802.3af-2003 standardının izin verdiği değere kadar güç verebilir.



**Not** CDP ve Güç Alışverişi devre dışı bırakıldığında, telefon aksesuarlara 15,4 Watt'a kadar güç verebilir.

## Ağ Protokolleri

Cisco IP Phone 8800 Serisi, sesli iletişim için gerekli çeşitli endüstri standardı ve Cisco ağ protokolünü desteklemektedir. Aşağıdaki tabloda, telefonların desteklediği ağ protokollerine genel bir bakış sunulmaktadır.

Çizelge 6: Cisco IP Phone 8800 Serisinde Desteklenen Ağ Protokolleri

Ağ protokolü	Amaç	Kullanım notları
Bluetooth	Bluetooth, cihazların kısa mesafelerde nasıl iletişimde bulunduğunu belirten bir kablosuz kişisel alan ağ (WPAN) protokolüdür.	Cisco IP Phone 8845, 8865 ve 8851, Bluetooth 4.1'i destekler. Cisco IP Phone 8861, Bluetooth 4.0'ı destekler. Cisco IP Phone 8811 ve 8841, Bluetooth'u desteklemez.

Ağ protokolü	Amaç	Kullanım notları
Önyükleme Protokolü (BootP)	BootP, Cisco IP Phone gibi bir ağ cihazının IP adresi gibi belirli başlangıç bilgilerini keşfetmesine olanak verir.	—
Cisco Keşif Protokolü (CDP)	CDP, Cisco tarafından üretilen tüm ekipmanlarda çalışan bir cihaz keşif protokolüdür. Bir cihaz, CDP kullanarak mevcut olduğunu diğer cihazlara bildirebilir ve ağdaki diğer cihazlarla ilgili bilgiler alabilir.	Cisco IP Phone'lar, yardımcı VLAN kimliği, bağlantı noktalarının her biri için güç yönetimi ayrıntıları gibi bilgiler ile Hizmet Kalitesi (QoS) yapılandırma bilgilerini Cisco Catalyst anahtarına iletmek için CDP'yi kullanır.
Dinamik Ana Bilgisayar Yapılandırma Protokolü (DHCP)	DHCP, dinamik olarak ağ cihazlarına bir IP adresi tahsis eder. DHCP, bir IP Phone'u ağa bağlamanıza ve telefonun manuel olarak bir IP adresi atanmasına veya ek ağ parametreleri yapılandırılmasına gerek olmadan işlevsel hale gelmesine olanak verir.	DHCP, varsayılan olarak etkindir. Devre dışıysa, manuel olarak her telefonda yerel bir şekilde IP adresini, alt ağ maskesini ve ağ geçidini yapılandırmanız gerekir. <b>Not</b> <b>Kullanılacak DHCP Seçeneği</b> parametresinin varsayılan değeri 66,160,159,150,60,43,125 şeklindedir. Bu değer, telefonun DHCP sunucusu tarafından sağlanan IP adresini hangi strayla kullandığını belirtir.
Köprü Metin Aktarım Protokolü (HTTP)	HTTP, İnternet ve web içerisinde bilgi aktarılması ve dosyaların taşınması için standart yöntemdir.	Cisco IP Phone'lar; XML hizmetleri, telefonun hazırlanması, yükseltilmesi ve sorun giderme amaçlarıyla HTTP protokolünü kullanır.
Güvenli Köprü Metin Aktarım Protokolü (HTTPS)	Güvenli Köprü Metin Aktarım Protokolü (HTTPS), sunucuların şifrelenmesini ve güvenli bir şekilde tanımlanmasını sağlamak amacıyla Köprü Metin Aktarım Protokolü ile SSL/TLS protokolünün birleştirilmesidir.	Bazı Web uygulamaları, hem HTTP hem de HTTPS protokollerini destekler. HTTPS'i destekleyen Cisco IP Phone'lar, HTTPS URL'yi kullanır.

Ağ protokölü	Amaç	Kullanım notları
IEEE 802.1X	<p>IEEE 802.1X standardı, yetkilendirilmemiş istemcilerin herkesin erişebileceği bağlantı noktaları aracılığıyla bir LAN'a bağlanmasını sınırlayan bir istemci-sunucu tabanlı erişim kontrolü ve kimlik doğrulama protokolüdür.</p> <p>İstemcinin kimliği doğrulanana kadar, 802.1X erişim kontrolü, istemcinin bağlı olduğu bağlantı noktasından yalnızca LAN üzerinden Genişletilebilir Kimlik Doğrulama Protokolü (EAPOL) trafiğine izin verir. Kimlik doğrulama başarılı olduktan sonra, bağlantı noktasından normal trafik akabilir.</p>	<p>Cisco IP Phone, şu kimlik doğrulama yöntemleri için destek sağlayarak IEEE 802.1X standardını kullanır: EAP-FAST ve EAP-TLS.</p> <p>802.1X kimlik doğrulaması telefonda etkinleştirildiğinde, bilgisayar bağlantı noktasını ve ses VLAN'ını devre dışı bırakmanız gerekir.</p>
IEEE 802.11n/802.11ac	<p>IEEE 802.11 standardı, cihazların bir kablosuz yerel alan ağı (WLAN) üzerinden nasıl iletişim kurduğunu belirtir.</p> <p>802.11n, 2,4 GHz ve 5 GHz bandında çalışır ve 802.11ac, 5 GHz bandında çalışır.</p>	<p>802.11 arabirimi, Ethernet kablolarının kullanılmadığı veya istenmediği durumlar için bir dağıtım seçeneğidir.</p> <p>Yalnızca Cisco IP Phone 8861 ve 8865 WLAN'ı destekler.</p>
İnternet Protokolü (IP)	<p>IP, ağ içerisinde paketler ileten ve gönderen bir mesajlaşma protokolüdür.</p>	<p>IP kullanarak iletişime geçmek için, ağ cihazlarının atanmış bir IP adresleri, alt ağları ve ağ geçitleri bulunması gerekir.</p> <p>Dinamik Ana Bilgisayar Yapılandırma Protokolü (DHCP) ile Cisco IP Phone kullanıyorsanız IP adresleri, alt ağlar ve ağ geçidi kimlikleri otomatik olarak atanır. DHCP kullanmıyorsanız, bu özellikleri manuel olarak her telefona yerel bir şekilde atamanız gerekir.</p>
Bağlantı Katmanı Keşif Protokolü (LLDP)	<p>LLDP, bazı Cisco ve üçüncü taraf cihazlarında desteklenen standart bir ağ keşif protokolüdür (CDP'ye benzer).</p>	<p>Cisco IP Phone, bilgisayar bağlantı noktasında LLDP'yi destekler.</p>

Ağ protokolü	Amaç	Kullanım notları
Bağlantı Katmanı Keşif Protokolü-Medya Uç Noktası Cihazları (LLDP-MED)	LLDP-MED, sesli ürünler için mevcut LLDP standardının bir uzantısıdır.	Cisco IP Phone, aşağıdakiler gibi bilgileri iletmek için SW bağlantı noktasında LLDP-MED'i destekler: <ul style="list-style-type: none"> <li>Ses VLAN'ı yapılandırması</li> <li>Cihaz keşfi</li> <li>Güç yönetimi</li> <li>Envanter yönetimi</li> </ul> LLDP-MED desteği ile ilgili daha fazla bilgi almak için, LLDP-MED ve Cisco Keşif Protokolü tanıtım yazısına bakın: <a href="http://www.cisco.com/US/65170/tech_docs/wlcp000ac804tdm1">http://www.cisco.com/US/65170/tech_docs/wlcp000ac804tdm1</a>
Gerçek Zamanlı Aktarım Protokolü (RTP)	RTP, etkileşimli ses gibi gerçek zamanlı verilerin veri ağları üzerinden aktarılmasına ilişkin standart bir protokoldür.	Cisco IP Phone'lar, diğer telefonlara ve ağ geçitlerine gerçek zamanlı ses trafiği göndermek veya bunlardan gerçek zamanlı ses trafiği almak için RTP protokolünü kullanır.
Gerçek Zamanlı Kontrol Protokolü (RTCP)	RTCP, RTP akışlarında QoS verileri (ör. titreşim, gecikme ve çift yönlü gecikme) sağlamak için RTP ile birlikte çalışır.	RTCP, varsayılan olarak devre dışıdır.
Oturum Açıklama Protokolü (SDP)	SDP, iki uç noktası arasında bir bağlantı olduğu sırada hangi parametrelerin kullanılabilir olduğunu belirleyen, SIP protokolünün bir bölümüdür. Konferanslar, yalnızca konferanstaki tüm uç noktaların desteklediği SDP kabiliyetleri kullanılarak oluşturulur.	Codec türleri, DTMF algılama ve konforlu ses gibi SDP kabiliyetleri, normalde küresel bir temelde Üçüncü Taraf Arama Denetim Sistemi'nde veya çalışma sırasında Ortam Ağ Geçidinde yapılandırılır. Bazı SIP uç noktaları, bu parametrelerin uç noktası üzerinde yapılandırılmasına izin verebilir.
Oturum Başlatma Protokolü (SIP)	SIP, IP üzerinden multimedya konferansına ilişkin İnternet Mühendisliği Görev Gücü (IETF) standardıdır. SIP, iki veya daha fazla uç noktası arasında çağrı oluşturmak, sürdürmek ve sonlandırmak için kullanılacak ASCII tabanlı uygulama katmanı kontrol protokolüdür (RFC 3261'de tanımlanmıştır).	Diğer VoIP protokolleri gibi SIP de, bir paket telefon ağı içerisinde sinyalleme ve oturum yönetimi işlevlerini ele alır. Sinyalleme, arama bilgilerinin ağ sınırları boyunca taşınmasına olanak verir. Oturum yönetimi, uçtan uca bir çağrının özniteliklerini denetleme becerisi sağlar. Cisco IP Phone'lar, telefonlar yalnızca IPv6, yalnızca IPv4 veya IPv4 ve IPv6 modunda çalışırken SIP protokolünü destekler.
Geçiş Kontrol Protokolü (TCP)	TCP, bağlantı odaklı bir aktarım protokolüdür.	Cisco IP Phone'lar, Üçüncü Taraf Arama Denetim sistemine bağlanmak ve XML hizmetlerine erişmek için TCP kullanır.

Ağ protokölü	Amaç	Kullanım notları
Taşıma Katmanı Güvenliđi (TLS)	TLS, iletiřimlerin güvenliđini sađlamak ve kimliđini dođrulamak için standart bir protokoldür.	Güvenlik uygulamasından itibaren, Cisco IP Phone'lar Üçüncü Taraf Arama Denetim sistemine güvenli bir şekilde kayıt olurken TLS protokolünü kullanmaktadır.
Basit Dosya Aktarım Protokolü (TFTP)	TFTP, dosyaları ağ üzerinden aktarmanıza olanak verir. Cisco IP Phone'da, TFTP telefon türüne özel bir yapılandırma dosyası edinmenize olanak verir.	TFTP, ađınızda DHCP sunucusunun otomatik olarak tanımlayabileceđi bir TFTP sunucusu olmasını gerekli kılar.
Kullanıcı Veri Birimi Protokolü (UDP)	UDP, veri paketlerinin teslim edilmesine iliřkin bađlantısız bir mesajlaşma protokolüdür.	UDP yalnızca RTP akıřları için kullanılır. Telefonlarda SIP sinyalleme, UDP'yi desteklemez.

## VLAN Etkileřimi

Cisco IP Phone bir dahili Ethernet anahtarı içerir, böylece telefona ve telefonun arkasında bulunan bilgisayar (eriřim) bađlantı noktası ile ağ bađlantı noktasına paketlerin yönlendirilmesine olanak verir.

Bir bilgisayar, bilgisayar (eriřim) bađlantı noktasına bađlanmışsa, bilgisayar ve telefon anahtara aynı fiziksel bađlantıyı ve anahtar üzerinde aynı bađlantı noktasını paylaşır. Bu paylaşılan fiziksel bađlantı, ağ üzerindeki VLAN yapılandırmasına iliřkin ařađıdaki sonuçları dođurur:

- Geçerli VLAN'lar, bir IP alt ağ temelinde yapılandırılmış olabilir. Fakat, telefonu aynı bađlantı noktasına bađlanan diđer cihazlarla aynı alt ağa atamak için ek IP adresleri mevcut olmayabilir.
- VLAN'ı destekleyen telefonlarda mevcut olan veri trafiđi, VoIP trafiđinin kalitesini düşürebilir.
- Ağ güvenliđi, VLAN ses trafiđinin VLAN veri trafiđinden ayrı tutulması gerektiđini gösterebilir.

Bu sorunları, ses trafiđini ayrı bir VLAN'da tutarak çözebilirsiniz. Telefonun bađlandıđı anahtar bađlantı noktası, ayrı VLAN'lar için ařađıdakileri taşıyacak şekilde yapılandırılır:

- IP Phone'a ve IP Phone'dan ses trafiđi (örneğin, Cisco Catalyst 6000 serisindeki yardımcı VLAN)
- IP Phone'un bilgisayar (eriřim) bađlantı noktası aracılıđıyla anahtara bađlanan bilgisayardan veya bu bilgisayara veri trafiđi (yerel VLAN)

Telefonların ayrı, yardımcı bir VLAN'da tutulması, ses trafiđinin kalitesini artırır ve her bir telefon için yeterli IP adresine sahip olmayan mevcut bir ağa çok sayıda telefon eklenebilmesine olanak verir.

Daha fazla bilgi için, Cisco anahtarı ile birlikte verilen belgelere bakın. Anahtar bilgilerine ayrıca, řu URL'den erişebilirsiniz:

<http://cisco.com/en/US/products/hw/switches/index.html>

## Harici Cihazlar

İstenmeyen radyo frekans (RF) ve ses frekans (AF) sinyallerine karşı koruması olan kaliteli harici cihazları kullanmanızı öneririz. Harici cihazlara kulaklıklar, kablolar ve bağlayıcılar dâhildir.

Bu cihazların kalitesine ve onların diğer cihazlara (örneğin, cep telefonları veya iki yönlü telsizler) yakınlık durumuna bağlı olarak, yine de bazı ses parazitleri ortaya çıkabilir. Bu durumlarda, aşağıdaki eylemlerden birini veya birkaçını gerçekleştirmenizi öneririz:

- Harici cihazı RF veya AF sinyallerinin kaynağından uzaklaştırın.
- Harici cihaz kablolarını RF veya AF sinyallerinin kaynağının uzağından geçirin.
- Harici cihaz için korumalı kablolar kullanın veya daha iyi bir koruması ve bağlayıcısı olan kablolar kullanın.
- Harici cihaz kablosunu kısaltın.
- Harici cihazın kablolarının üzerine ferrit çekirdek veya buna benzer başka bir cihaz uygulayın.

Cisco, harici cihazların, kabloların ve bağlayıcıların performansı hakkında herhangi bir garanti veremez.

**Dikkat**

Avrupa Birliği ülkelerinde, yalnızca, EMC Yönergesi [89/336/EC] ile tamamen uyumlu olan harici hoparlörleri, mikrofonları ve kulaklıkları kullanın.

## USB Bağlantı Noktası Bilgileri

Cisco IP Phone , 8851, 8861, ve 8865 her USB bağlantı noktasına bağlanan en fazla beş cihazı destekler. Telefona bağlanan her cihaz maksimum cihaz sayısına dahil edilir. Örneğin, telefonunuz yan bağlantı noktasında beş USB cihazını ve arka bağlantı noktasında beş tane daha standart USB cihazını destekleyebilir. Birçok üçüncü taraf USB ürünü birden fazla USB cihazı olarak sayılır; örneğin, bir USB hub ve kulaklık içeren bir cihaz iki USB cihazı olarak sayılabilir. Daha fazla bilgi için USB cihazı belgelerine bakın.

**Not**

- Güç verilmeyen hub'lar desteklenmez ve dörtten fazla bağlantı noktasına sahip, güç verilen hub'lar desteklenmez.
- Telefona bir USB hub aracılığıyla bağlanan USB kulaklıklar desteklenmez.

Telefona bağlanan her bir temel genişletme modülü, bir USB cihazı sayılır. Telefona bağlı 3 adet temel genişletme modülü varsa, bunlar üç USB cihazı sayılır.





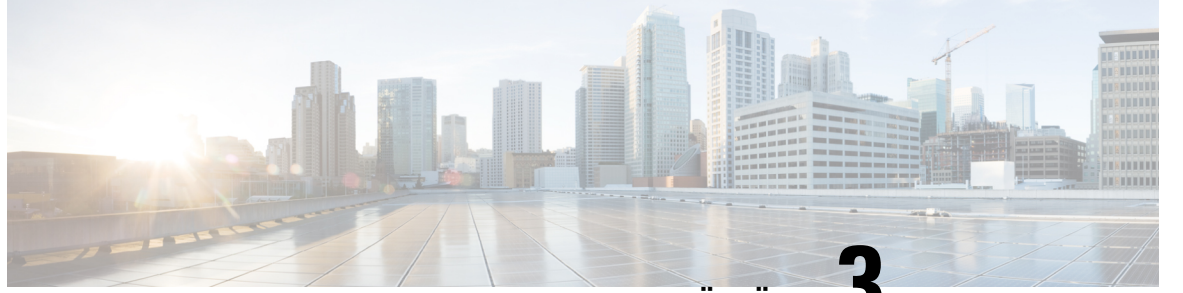

## BÖLÜM 3

# Cisco IP Phone Donanımı

- [Telefona Genel Bakış, sayfa 25](#)
- [Cisco IP Phone 8811, sayfa 27](#)
- [Cisco IP Phone 8841 ve 8845, sayfa 28](#)
- [Cisco IP Phone 8851, sayfa 29](#)
- [Cisco IP Phone 8861 ve 8865, sayfa 30](#)
- [Düğmeler ve Donanım, sayfa 31](#)
- [Terminoloji Farkları, sayfa 33](#)

## Telefona Genel Bakış

Cisco IP Phone 8811, 8841, 8845, 8851, 8861 ve 8865 bir İnternet Protokolü (IP) ağı üzerinden sesli iletişim sağlar. Cisco IP Phone, dijital bir iş telefonu gibi işlev göstererek telefon aramaları yapmanızı ve almanızı sağlar ve sessiz, beklet, aktar, hızlı arama, aramayı yönlendir gibi birçok özelliğe erişmenize olanak verir. Buna ek olarak, telefon veri ağıntza bağlandığı için, ağ bilgileri ve hizmetlerine erişim ve özelleştirilebilir özellikler ve hizmetler de dahil olmak üzere geliştirilmiş IP telefon özellikleri sunar.

Cisco IP Phone 8811, gri bir LCD ekrana sahiptir.

Cisco IP Phone 8841, 8845, 8851, 8861 ve 8865, 24 bit renkli LCD ekrana sahiptir.

Cisco IP Phone'lar aşağıdaki özelliklere sahiptir:

- En fazla 10 hat destekleyen veya başka özellikler için programlanabilen, programlanabilir özellik düğmeleri
- Gigabit ethernet bağlantısı
- Kablosuz kulaklıklar için Bluetooth desteği (Cisco IP Phone 8845, 8851, 8861 ve 8865)
- Harici bir mikrofon ve hoparlörler için destek (yalnızca Cisco IP Phone 8861)
- Wi-Fi ile ağ bağlantısı (Cisco IP Phone 8861 ve 8865)
- USB bağlantı noktaları:
  - Cisco IP Phone 8851 için bir USB bağlantı noktası
  - Cisco IP Phone 8861 ve 8865 için iki USB bağlantı noktası

- En fazla 3 genişletme modülü için destek:
  - Cisco IP Phone 8851, 2 temel genişletme modülünü destekler
  - Cisco IP Phone 8861, 3 temel genişletme modülünü destekler

Diğer ağ cihazları gibi, Cisco IP Phone da yapılandırılmalı ve yönetilmelidir. Bu telefonlar, aşağıdaki kodları şifreler ve şifrelerini çözer:

- G.711 a-law
- G.711 mu-law
- G.722
- G.722.2/AMR-WB
- G.729a/G.729ab
- iLBC
- OPUS
- iSAC

Cisco IP Phone'lar; arama yönlendirme ve aktarma, yeniden arama, hızlı arama, konferans araması ve sesli mesajlaşma sistemi erişimi gibi tüm geleneksel telefon işlevselliğini sağlar. Cisco IP Phone'lar ayrıca, başka bir dizi özellik de sunar.

Diğer ağ cihazlarında olduğu gibi, Cisco IP Phone'ları da Üçüncü Taraf Arama Denetimi sistemine ve IP ağının geri kalanına erişime hazırlamak için yapılandırmanız gerekir. DHCP kullandığınızda, bir telefonda yapılandırılacak ayarların sayısını azaltmış olursunuz. Fakat ağınız bunu gerektirirse, IP adresi, ağ maskesi, ağ geçidi ve birincil/ikincil DNS sunucuları gibi bilgileri manuel olarak yapılandırabilirsiniz.

Cisco IP Phone'lar, geliştirilmiş işlevsellik sağlamak için IP ağınızdaki diğer hizmetler ve cihazlarla etkileşimde bulunabilir. Örneğin, kullanıcıların doğrudan kendi IP Phone'larında iş arkadaşlarının irtibat bilgilerini aramalarına olanak vermek için Üçüncü Taraf Arama Denetimi sistemini kurumsal Basit Dizin Erişim Protokolü 2 (LADP3) standart dizini ile birleştirebilirsiniz.

Cisco IP Phone'un IP telefon ağında işlev gösterebilmesi için, bir Cisco Catalyst anahtarı gibi bir ağ cihazına bağlı olması gerekir. Ayrıca, arama yapmadan veya almadan önce Cisco IP Phone'u bir Üçüncü Taraf Arama Denetimi sistemine kaydetmeniz gerekir.

Son olarak, Cisco IP Phone bir ağ cihazı olduğu için, buradan doğrudan ayrıntılı durum bilgileri edinebilirsiniz. Bu bilgiler, kullanıcıların IP Phone'larını kullandıkları sırada yaşayabilecekleri herhangi bir sorunu gidermekte size yardımcı olabilir. Ayrıca, geçerli bir çağrı veya telefonun üretici yazılımı sürümleri ile ilgili istatistikler de alabilirsiniz.



#### Dikkat

Bir cep telefonu veya GSM telefonun ya da iki yönlü radyonun Cisco IP Phone'a yakın bir şekilde kullanılması, parazite neden olabilir. Daha fazla bilgi için, kesintiye neden olan cihaza ilişkin üretici belgelerine bakın.

# Cisco IP Phone 8811

## Telefon Bağlantıları

Telefonunuzu, aşağıdaki şemada gösterildiği gibi kuruluşunuzun IP telefon ağına bağlayın.

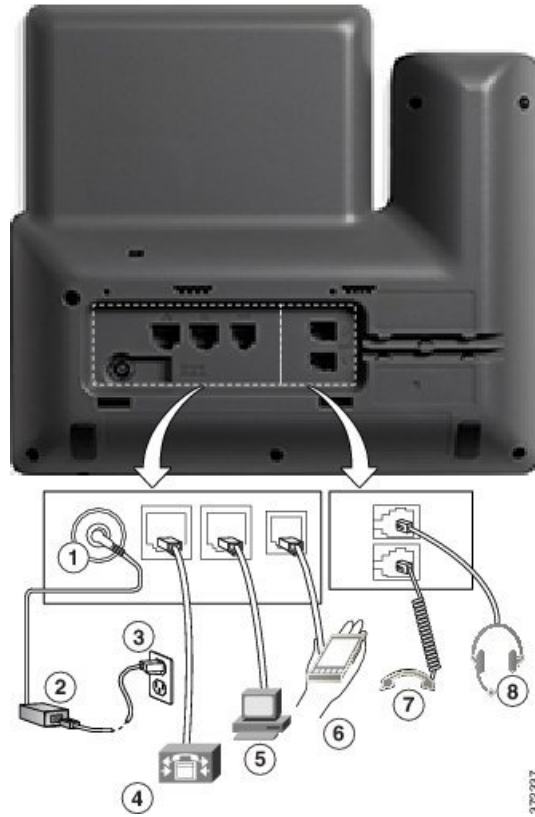

1	DC adaptörü bağlantı noktası (DC48V).	5	Erişim bağlantı noktası (10/100/1000 PC) bağlantısı.
2	AC-DC güç kaynağı (isteğe bağlı).	6	Ek bağlantı noktası.
3	AC gücü duvar fişi (isteğe bağlı).	7	Ahize bağlantısı.
4	Ağ bağlantı noktası (10/100/1000 SW) bağlantısı. IEEE 802.3at gücü etkin.	8	Analog kulaklık bağlantısı (isteğe bağlı).



**Not** Cisco IP Phone 8811, bir temel genişletme modülünü desteklemez.

# Cisco IP Phone 8841 ve 8845

Aşağıdaki bölümde Cisco IP Phone 8841 ve 8845'in özellikleri anlatılmaktadır.

## Telefon Bağlantıları

Telefonunuzu kurumsal IP telefonu ağına bağlamak için aşağıdaki şemayı kullanın.



1	DC adaptörü bağlantı noktası (DC48V).	5	Erişim bağlantı noktası (10/100/1000 PC) bağlantısı.
2	AC-DC güç kaynağı (isteğe bağlı).	6	Ek bağlantı noktası.
3	AC gücü duvar fişi (isteğe bağlı).	7	Ahize bağlantısı.
4	Ağ bağlantı noktası (10/100/1000 SW) bağlantısı. IEEE 802.3at gücü etkin.	8	Analog kulaklık bağlantısı (isteğe bağlı).



**Not** Cisco IP Phone 8841 ve 8845, temel genişletme modülünü desteklemez.

## Cisco IP Phone 8851

### Telefon Bağlantıları

Telefonunuzu, aşağıdaki şemada gösterildiği gibi kurumsal IP telefon ağına bağlayın.

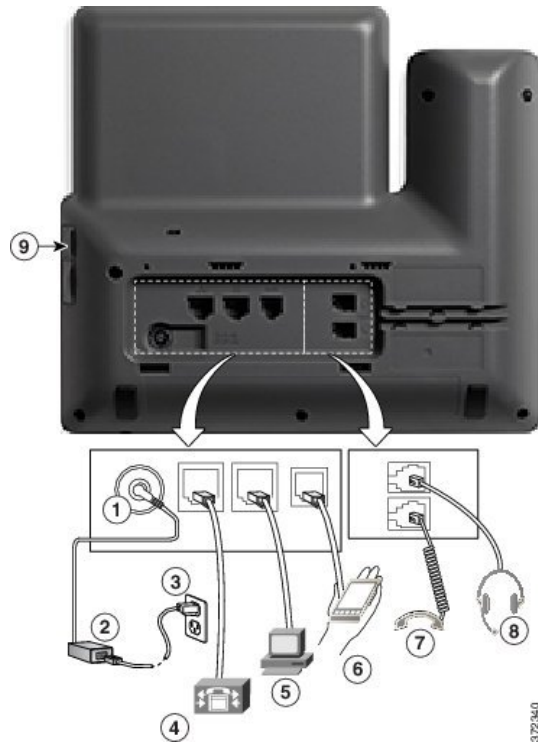

1	DC adaptörü bağlantı noktası (DC48V).	6	Ek bağlantı noktası.
2	AC-DC güç kaynağı (isteğe bağlı).	7	Ahize bağlantısı.
3	AC gücü duvar fişi (isteğe bağlı).	8	Analog kulaklık bağlantısı (isteğe bağlı).
4	Ağ bağlantı noktası (10/100/1000 SW) bağlantısı. IEEE 802.3at gücü etkin.	9	USB bağlantı noktası
5	Erişim bağlantı noktası (10/100/1000 PC) bağlantısı.		



**Not** Her bir USB bağlantı noktası beş adede kadar desteklenen ve desteklenmeyen cihazın bağlanmasını destekler. Telefona bağlanan her cihaz maksimum cihaz sayısına dahil edilir. Mesela, telefonunuz yandaki bağlantı noktasında beş USB cihazını (örneğin, iki temel genişletme modülü, bir kulaklık, bir hub ve diğer bir standart USB cihazı) destekleyebilir. Birçok üçüncü taraf USB ürünü birden fazla USB cihazı olarak sayılır. Örneğin, USB hub ve kulaklık içeren bir cihaz iki USB cihazı olarak sayılabilir. Daha fazla bilgi için USB cihazı belgelerine bakın.

## Cisco IP Phone 8861 ve 8865

Aşağıdaki bölümde Cisco IP Phone 8861 ve 8865'in özellikleri anlatılmaktadır.

### Telefon Bağlantıları

Telefonunuzu, aşağıdaki şemada gösterildiği gibi kurumsal IP telefon ağına bağlayın.

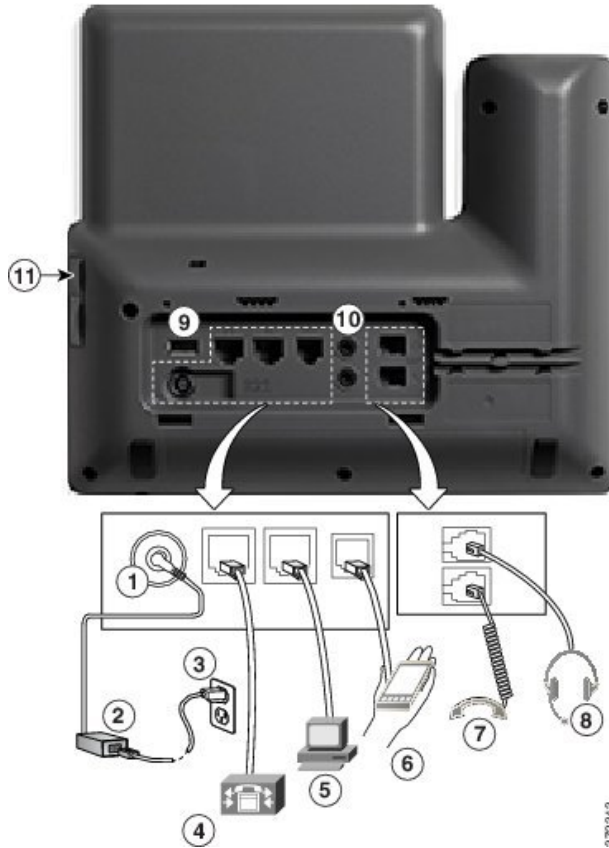

1	DC adaptörü bağlantı noktası (DC48V).	7	Ahize bağlantısı.
2	AC-DC güç kaynağı (isteğe bağlı).	8	Analog kulaklık bağlantısı (isteğe bağlı).

3	AC gücü duvar fişi (isteğe bağlı).	9	USB bağlantı noktası
4	Ağ bağlantı noktası (10/100/1000 SW) bağlantısı. IEEE 802.3at gücü etkin.	10	Ses Girişi/Çıkışı bağlantı noktaları
5	Erişim bağlantı noktası (10/100/1000 PC) bağlantısı.	11	USB bağlantı noktası
6	Ek bağlantı noktası.		



**Not** Her bir USB bağlantı noktası beş adede kadar desteklenen ve desteklenmeyen cihazın bağlanmasını destekler. Telefona bağlanan her cihaz maksimum cihaz sayısına dahil edilir. Örneğin, telefonunuz yandaki bağlantı noktasında beş USB cihazını (örneğin, üç temel genişletme modülü, bir hub ve başka bir standart USB cihazı) ve arkadaki bağlantı noktasında da beş tane daha standart USB cihazını destekleyebilir. Birçok üçüncü taraf USB ürünü birden fazla USB cihazı olarak sayılır. Örneğin, USB hub ve kulaklık içeren bir cihaz iki USB cihazı olarak sayılabilir. Daha fazla bilgi için USB cihazı belgelerine bakın.

## Düğmeler ve Donanım

Cisco IP Phone 8800 Serisi, iki farklı donanım türüne sahiptir:

- Cisco IP Phone 8811, 8841, 8851 ve 8861 modellerinde kamera bulunmaz.
- Cisco IP Phone 8845 ve 8865'in dahili kamerası vardır.

Şekil 1: Cisco IP Phone 8845 Düğmeleri ve Donanım



1	Ahize ve Ahize ışık şeridi	Gelen çağrı (yanıp sönen kırmızı) veya yeni sesli mesaj (sürekli yanıp sönen kırmızı) olup olmadığını gösterir.
---	----------------------------	---

2	Kamera Sadece Cisco IP Phone 8845 ve 8865	Görüntülü çağrılar için kamerayı kullanın.
3	Programlanabilir özellik düğmeleri ve hat düğmeleri	 Telefon hatlarınıza, özelliklerinize ve çağrı oturumlarınıza erişin.
4	Tuşlar	 İşlemlere ve hizmetlere erişir.
5	<b>Geri</b> , Gezinme tuş grubu ve <b>Sonlandır</b>	<p><b>Geri</b>  Önceki ekrana veya menüye döndürür.</p> <p>Geri düğmesini 0,5 saniyeden fazla basılı tutarsanız (uzun basma), ana ekrana veya arama ekranına geri dönersiniz. Ayar ekranlarındayken, uzun basma işlemi sizi ana ekrana götürür. Arama ekranlarından birindeyseniz, uzun basma işlemi sizi arama ekranına götürür.</p> <p>Gezinme tuş grubu  Gezinme halkası ve <b>Seç</b> düğmesi—Menüler arasında geçiş yapar, öğeleri vurgular ve vurgulanan öğeyi seçer.</p> <p><b>Sonlandır</b>  Bağlanmış bir çağrıyı veya oturumu sonlandırır.</p>
6	<b>Beklet/Sürdür</b> , <b>Konferans</b> ve <b>Aktar</b>	<p><b>Beklet/Sürdür</b>  Etkin bir çağrıyı beklemeye alır ve beklemedeki bir çağrıyı sürdürür.</p> <p><b>Konferans</b>  Bir konferans çağrısı oluşturur.</p> <p><b>Aktar</b>  Bir çağrıyı aktarır.</p>
7	<b>Hoparlör</b> , <b>Sessiz</b> ve <b>Kulaklık</b>	<p><b>Hoparlör</b>  Hoparlörü açar veya kapatır. Hoparlör açıkken düğmenin ışığı yanar.</p> <p><b>Sessiz</b>  Mikrofonu açar veya kapatır. Mikrofon kapalıyken düğmenin ışığı yanar.</p> <p><b>Kulaklık</b>  Kulaklığı açar veya kapatır. Kulaklık açıkken düğmenin ışığı yanar.</p>
8	<b>Kişiler</b> , <b>Uygulamalar</b> ve <b>Mesajlar</b>	<p><b>Kişiler</b>  Kişisel ve kurumsal dizinlere erişim sağlar.</p> <p><b>Uygulamalar</b>  Çağrı geçmişine, kullanıcı tercihlerine, telefon ayarlarına ve telefon modeli bilgisine erişim sağlar.</p> <p><b>Mesajlar</b>  Sesli mesaj sistemini otomatik olarak arar.</p>
9	<b>Ses düğmesi</b>	 Ahizenin, kulaklığın ve hoparlörün ses düzeyini (telefon açıkken) ve zil sesi düzeyini (telefon kapalıyken) ayarlar.



## Gezinme

Menülerin içerisinde ve satırlar arasında gezinmek için Gezinti kümesinin dış halkasını kullanın. Menü öğelerini seçmek için Gezinti tuş grubunun iç **Seç** düğmesini kullanın.



Bir menü öğesinin bir dizin numarası varsa öğeyi seçmek için dizin numarasını tuş takımını kullanarak girebilirsiniz.

## Ekran Tuşu, Hat ve Özellik Düğmeleri

Telefonunuzdaki özelliklerle birçok şekilde etkileşim kurabilirsiniz:

- Ekranın altında bulunan ekran tuşları, size ekran tuşunun üzerinde bulunan ekranda gösterilen işlev için erişim sağlar. Ekran tuşları o anda yaptığınız işleme bağlı olarak değişir. **Diğer ...** ekran tuşu, daha fazla işlevin kullanılabilir olduğunu gösterir.
- Ekranın her iki kenarında yer alan özellik ve hat düğmeleri telefon özelliklerine ve telefon hatlarına erişmenize izin verir.
  - Özellik düğmeleri—**Hızlı Arama** ya da **Çağrı Alma** gibi özellikler ve başka bir hattaki durumunuzu görüntülemek için kullanılır.
  - Hat düğmeleri - Bir çağrıyı başlatmak veya yanıtlamak veya bekleme durumundaki bir çağrıyı sürdürmek için kullanılır. Ayrıca, çağrı oturumu penceresini açmak ve kapatmak ve çağrı oturumu penceresinde gezinmek için de bir hat tuşu kullanabilirsiniz. Hattaki çağrıları görmek için çağrı oturumu penceresini açın.

Aşağıdaki durumları göstermek için özellik ve hat düğmelerinin ışıkları şu şekilde yanar:

Bazı işlevler, ekran tuşları veya özellik düğmeleri olarak ayarlanabilir. Aynı zamanda, bazı işlevlere, ekran tuşlarıyla veya bu tuşlarla ilişkilendirilmiş sabit düğmeyle erişebilirsiniz.

## Terminoloji Farkları

Aşağıdaki tabloda *Cisco IP Phone 8800 Serisi Multiplatform Telefonlar Kullanıcı Kılavuzu* ve *Cisco IP Phone 8800 Serisi Multiplatform Telefonlar Yönetim Kılavuzunda* bulunan terminoloji değişikliklerinden bazıları vurgulanmaktadır.

**Çizelge 7: Terminoloji Farkları**

Kullanım Kılavuzu	Yönetim Kılavuzu
Satır Durumu	Meşgul Lambası Alanı (BLF)

<b>Kullanım Kılavuzu</b>	<b>Yönetim Kılavuzu</b>
Mesaj Göstergeleri	Bekleyen Mesaj Göstergesi (MWI) veya Bekleyen Mesaj Lambası
Programlanabilir Özellik Düğmesi	Programlanabilir Düğme veya Programlanabilir Hat Tuşu (PLK)
Basitleştirilmiş Yeni Arama Penceresi	Basitleştirilmiş Yeni Arama Balonu
Sesli Posta Sistemi	Sesli Mesajlaşma Sistemi



## KISIM II

# Cisco IP Phone Kurulumu

- [Cisco IP Phone Kurulumu, sayfa 37](#)
- [Üçüncü Taraf Çağrı Kontrolü Kurulumu, sayfa 87](#)



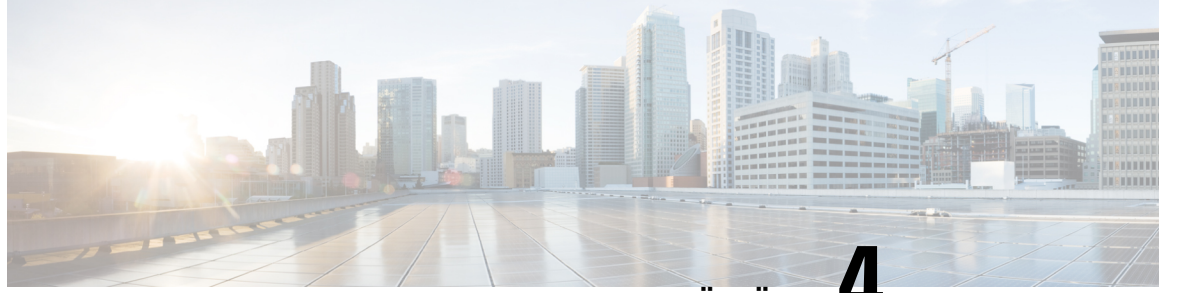

## BÖLÜM 4

# Cisco IP Phone Kurulumu

- Ağ Kurulumunu Doğrulama, sayfa 37
- Cisco IP Phone'u Kurma, sayfa 38
- Ağlı Telefonda Yapılandırma, sayfa 39
- Telefonda Kablosuz LAN'ı Ayarlama, sayfa 46
- Telefon Web Sayfasından Wi-Fi'ı Açma veya Kapatma, sayfa 48
- Telefon Web Sayfasından ve XML Hazırlama Sunucusundan Wi-Fi Profili Ayarlama, sayfa 49
- Telefon Başlangıcını Doğrulama, sayfa 50
- Video İletim Çözünürlüğü Kurulumu, sayfa 51
- Ses Codec'lerini Yapılandırma, sayfa 52
- Ses Codec'ini Yapılandırma, sayfa 52
- İsteğe Bağlı Ağ Sunucularını Ayarlama, sayfa 53
- VLAN Ayarları, sayfa 53
- SIP ve NAT Yapılandırma, sayfa 61
- Arama Planı, sayfa 72
- Bölgesel Parametreler ve Ek Hizmetler, sayfa 80
- Cisco IP Phone 8800 Serisi Belgeleri, sayfa 86

## Ağ Kurulumunu Doğrulama

Telefonun ağınızda bir uç noktası olarak başarılı bir şekilde işlev gösterebilmesi için, ağınızın belirli gereksinimleri karşılaması gerekir.

### Yordam

- Adım 1** Aşağıdaki gereksinimleri karşılamak için bir VoIP Ağlı yapılandırın:
- VoIP, yönlendiricilerinizde ve ağ geçitlerinizde yapılandırılır.
- Adım 2** Ağlı, aşağıdakilerden birini destekleyecek şekilde ayarlayın:
- DHCP desteği

- IP adresinin, ağ geçidinin ve alt ağ maskesinin manuel olarak atanması

## Cisco IP Phone'u Kurma

Telefon ağa bağlandıktan sonra, telefon başlangıç süreci başlar ve telefon Üçüncü Taraf Arama Denetimi sistemine kaydolur. Telefonun kurulumunu tamamlamak için, telefondaki ağ ayarlarını DHCP hizmetini etkinleştirip etkinleştirmediginize bağlı olarak yapılandırın.

Otomatik kayıt kullandıysanız, telefona ilişkin, telefonu bir kullanıcı ile ilişkilendirme, düğme tablosunu değiştirme veya izin numarası gibi belirli yapılandırma bilgilerini güncellemeniz gerekir.



**Not** Harici cihazlar kullanmadan önce, [Harici Cihazlar, sayfa 23](#) öğesini okuyun.

### Yordam

**Adım 1** Telefona ilişkin güç kaynağını seçin:

- Ethernet Üzerinden Güç (PoE)
- Harici güç kaynağı

Daha fazla bilgi için bkz. [Telefon Güç Gereksinimleri, sayfa 16](#).

**Adım 2** Ahizeyi ahize bağlantı noktasına bağlayın.

Geniş bant özellikli ahize, özellikle Cisco IP Phone ile kullanım için tasarlanmıştır. Ahizede, gelen çağrıları ve bekleyen sesli mesajları gösteren bir ışık şeridi bulunur.

**Adım 3** Kulaklık bağlantı noktasına bir kulaklık bağlayın. Kulaklığı şu an bağlamazsanız dahi, daha sonra ekleyebilirsiniz.

**Adım 4** Kablosuz bir kulaklık bağlayın. Kablosuz kulaklığı şu an bağlamak istemiyorsanız, daha sonra ekleyebilirsiniz. Daha fazla bilgi için, kablosuz kulaklık belgelerinize bakın.

**Adım 5** Anahtardan düz bir Ethernet kablosunu Cisco IP Phone üzerinde 10/100/1000 SW olarak etiketlenmiş ağ bağlantı noktasına bağlayın. Her Cisco IP Phone, kutuda bir adet Ethernet kablosu ile temin edilir.

10 Mbps bağlantılar için Kategori 3, 5, 5e veya 6 kablolama; 100 Mbps bağlantılar için Kategori 5, 5e veya 6 kablolama ve 1000 Mbps bağlantılar için Kategori 5e veya 6 kablolama kullanın. Daha fazla bilgi için Bkz. [Ağ ve Bilgisayar Bağlantı Noktası Bağlantı Şemaları, sayfa 15](#).

**Adım 6** Düz bir Ethernet kablosunu, bir masaüstü bilgisayar gibi başka bir ağ cihazından Cisco IP Phone'daki bilgisayar bağlantı noktasına bağlayın. Şu an başka bir ağ cihazı bağlamazsanız, daha sonra da bağlayabilirsiniz.

10 Mbps bağlantılar için Kategori 3, 5, 5e veya 6 kablolama; 100 Mbps bağlantılar için Kategori 5, 5e veya 6 kablolama ve 1000 Mbps bağlantılar için Kategori 5e veya 6 kablolama kullanın. Daha fazla bilgi almak istiyorsanız, talimatlar için [Ağ ve Bilgisayar Bağlantı Noktası Bağlantı Şemaları, sayfa 15](#) kısmına bakın.



- Adım 7** Telefon bir masanın üzerindeyse, ayak standını ayarlayın. Daha fazla bilgi için Bkz. [Ayak Standını Bağlama, sayfa 99](#). Duvara monte bir telefonla, alıcının yuvadan kaymaması için ahize tutucuyu ayarlamanız gerekebilir.
- Adım 8** Telefon başlangıç sürecini izleyin. Bu adım, telefonun düzgün şekilde yapılandırıldığını doğrular.
- Adım 9** Telefondaki ağ ayarlarını yapılandırıyorsanız, DHCP kullanarak veya manuel olarak bir IP adresi girerek telefona ilişkin bir IP adresi ayarlayabilirsiniz.
- Bkz. [Ağı Telefondan Yapılandırma, sayfa 39](#).
- Adım 10** Telefonu, geçerli üretici yazılımı görüntüsüne yükseltin.
- WLAN arabirimi üzerinden üretici yazılımı yükseltmeleri, kablosuz bağlantının kalitesine ve bant genişliğine bağlı olarak kablolu arabirim üzerinden yapılan yükseltmelere kıyasla daha uzun sürebilir. Bazı yükseltmeler, bir saatten fazla bir süre alabilir.
- Adım 11** Telefonun ve özelliklerin düzgün çalıştığını doğrulamak için Cisco IP Phone ile çağrılar yapın.
- Adım 12** Son kullanıcılara, telefonları nasıl kullanacakları ve telefon seçeneklerini nasıl yapılandıracakları ile ilgili bilgiler verin. Bu adım, kullanıcıların Cisco IP Phone'larını başarılı bir şekilde kullanmak için yeterli bilgiye sahip olmalarını sağlar.

## Ağı Telefondan Yapılandırma

Telefonda, telefonun kullanıcılarınız için işlevsel olabilmesi için değiştirmeniz gereken birçok yapılandırılabilir ağ ayarı bulunmaktadır. Bu ayarlara telefonu menüleri aracılığıyla erişebilirsiniz.

Ağ yapılandırma menüsü, çeşitli ağ ayarlarını görüntülemeye ve yapılandırmaya ilişkin seçenekler sunar. Üçüncü Taraf Arama Denetimi sisteminizdeki telefonda yalnızca görüntülenir ayarları yapılandırabilirsiniz.

### Yordam

- Adım 1** Uygulamalar  düğmesine basın.
- Adım 2** Ağ yapılandırması öğesini seçin.
- Adım 3** Gezinti oklarını kullanarak istediğiniz menüyü seçin ve düzenleyin.
- Adım 4** Bir alt menüyü görüntülemek için, adım 3'i tekrarlayın.
- Adım 5** Bir menüden çıkmak için  düğmesine basın.

## Ağ Yapılandırma Alanları

Çizelge 8: Ağ Yapılandırma Menü Seçenekleri

Alan	Alan Türü veya Seçimler	Varsayılan	Açıklama
Ethernet yapılandırması			Aşağıdaki Ethernet yapılandırması alt menü tablosuna bakın.
IP modu	İkili mod Yalnızca IPv4 Yalnızca IPv6	İkili mod	Telefonun çalıştığı İnternet Protokolü modunu seçin. İkili modda, telefonun hem IPv4 hem de IPv6 adresi olabilir.
Wi-Fi yapılandırması			Bkz. <a href="#">Telefondan Kablosuz LAN'ı Ayarlama, sayfa 46</a> Yalnızca 8861 için.
IPv4 adres ayarları	DHCP Statik IP DHCP IP'sini serbest bırakma	DHCP	Aşağıdaki tablolarda yer alan IPv4 adresi alt menü tablosuna bakın.
IPv6 adres ayarları	DHCP Statik IP	DHCP	Aşağıdaki tablolarda yer alan IPv6 adresi alt menü tablosuna bakın.
Kullanılacak DHCPv6 seçeneği		17, 160, 159	Telefonun kullanacağı DHCP sunucusu tarafından sağlanan IPv6 adresinin sırasını belirtir.
Web sunucusu	Açık Kapalı	Açık	Telefonda web sunucusunun etkin veya devre dışı olduğunu gösterir.



Çizelge 9: Ethernet Yapılandırması Alt Menüü

Alan	Alan Türü veya Seçimleri	Varsayılan	Açıklama
802.1x kimlik doğrulama	Aygit kimliği doğrulama	Kapalı	802.1X kimlik doğrulamasını açmanızı veya kapamanızı sağlar. Geçerli seçenekler şunlardır: <ul style="list-style-type: none"> <li>• Açık</li> <li>• Kapalı</li> </ul>
	İşlem durumu	Devre dışı	<ul style="list-style-type: none"> <li>• İşlem durumu—<b>Cihaz kimlik doğrulaması</b> alanında 802.1x'i açtığınızda farklı kimlik doğrulama durumlarını belirtir. <ul style="list-style-type: none"> <li>• Devre dışı—Varsayılan durum.</li> <li>• Bağlantıyor—Cihazda 802.1x kimlik doğrulaması başlamış.</li> <li>• Kimlik Doğrulaması Yapıldı—Cihazda 802.1x kimlik doğrulaması yapıldı.</li> </ul> </li> <li>• Protokol—Sunucunun protokolünü belirtir.</li> </ul>
Anahtar bağlantı noktası yapılandırması	Otomatik 10 MB yarım 10 MB tam 100 MB yarım 100MB tam 100 yarım 1000 tam	Otomatik	Ağ bağlantı noktasının hızını ve çift yönlülüğünü seçin. Telefon bir anahtara bağlıysa, anahtar üzerindeki bağlantı noktasını telefon ile aynı hıza/çift yöne yapılandırın veya ikisini de otomatik alıverişe yapılandırın. Bu seçeneğin ayarını değiştirirseniz, PC Bağlantı Noktası yapılandırması seçeneğini de aynı ayara değiştirmeniz gerekir.
PC bağlantı noktası yapılandırması	Otomatik 10 MB yarım 10 MB tam 100 MB yarım 100MB tam 100 yarım 1000 tam	Otomatik	Bilgisayar (erişim) bağlantı noktasının hızını ve çift yönlülüğünü seçin. Telefon bir anahtara bağlıysa, anahtar üzerindeki bağlantı noktasını telefon ile aynı hıza/çift yöne yapılandırın veya ikisini de otomatik alıverişe yapılandırın. Bu seçeneğin ayarını değiştirirseniz, Anahtar Bağlantı Noktası yapılandırması seçeneğini de aynı ayara değiştirmeniz gerekir.

Alan	Alan Türü veya Seçimleri	Varsayılan	Açıklama
CDP	Açık Kapalı	Açık	Cisco Keşif Protokolünü (CDP) etkinleştirme veya devre dışı bırakma. CDP, Cisco tarafından üretilen tüm ekipmanlarda çalışan bir cihaz keşif protokolüdür. Bir cihaz, CDP kullanarak mevcut olduğunu diğer cihazlara bildirebilir ve ağdaki diğer cihazlarla ilgili bilgiler alabilir.
LLDP-MED	Açık Kapalı	Açık	LLDP-MED'i etkinleştirme veya devre dışı bırakma. LLDP-MED, telefonun keşif protokolünü kullanan cihazlara kendini tanıtmayı sağlar.
Başlatma gecikmesi		3 Saniye	Telefon ilk LLDP-MED paketini göndermeden önce anahtarın yönlendirme durumuna geçebilmesi için bir gecikmeye sebep olacak bir değer ayarlayın. Bazı anahtarların yapılandırmasında, LLDP-MED'in çalışması için bu değeri daha yüksek bir değere yükseltmeniz gerekebilir. Bir gecikme yapılandırmak Yayılan Ağaç Protokolü kullanan ağlar için önemli olabilir. Varsayılan gecikme 3 saniyedir.
VLAN	Açık Kapalı	Kapalı	VLAN'ı etkinleştirme veya devre dışı bırakma. CDP veya LLDP bulunmayan bir VLAN kullandığınızda, bir VLAN kimliği girmenize izin verir. CDP veya LLDP bulunan bir VLAN kullandığınızda, ilgili VLAN manuel olarak girdiğiniz VLAN kimliğine göre önceliklidir.
VLAN Kimliği		1	CDP bulunmayan bir VLAN kullandığınızda (VLAN etkin ve CDP devre dışı), IP telefonu için bir VLAN kimliği girin. Yalnızca ses paketlerinin VLAN kimliği ile etiketlendiğine dikkat edin. VLAN kimliği için 1 değerini kullanmayın. VLAN kimliği 1 olursa ses paketlerini VLAN kimliği ile etiketleyemezsiniz.
PC bağlantı noktası VLAN kimliği		1	Telefonun PC bağlantı noktasından gelen iletişimlere etiketlemek için kullanılan VLAN kimliği değerini girin. Telefon, PC'den gelen tüm etiketsiz çerçeveleri etiketler (zaten etiketi olan çerçeveler etiketlenmez). Geçerli değerler: 0-4095 arası Varsayılan: 0
PC bağlantı noktası yansıtma	Açık Kapalı	Kapalı	PC bağlantı noktasına, bağlantı noktası yansıtma becerisi ekler. Etkinleştirildiğinde, telefondaki paketleri görebilirsiniz. PC bağlantı noktası yansıtma özelliğini etkinleştirmek için <b>Açık</b> ve devre dışı bırakmak için <b>Kapalı</b> seçeneklerini seçin.

Alan	Alan Türü veya Seçimleri	Varsayılan	Açıklama
DHCP VLAN seçeneği			<p>Ses VLAN kimliğini öğrenmek için önceden tanımlanmış bir DHCP VLAN seçeneği girin.</p> <p>CDP, LLDP bulunan bir VLAN kimliği kullandığınızda veya VLAN kimliğini manuel olarak seçtiğinizde, söz konusu VLAN kimliği seçilen DHCP VLAN seçeneğine göre önceliklidir.</p> <p>Geçerli değerler şunlardır:</p> <ul style="list-style-type: none"><li>• Boş</li><li>• 128 - 149</li><li>• 151 - 158</li><li>• 161 - 254</li></ul> <p>Varsayılan değer null'dur.</p> <p>Cisco, DHCP Seçenek 132'yi kullanmanızı önerir.</p>

Çizelge 10: IPv4 Adres Ayarları Alt Menüsü

Alan	Alan Türü veya Seçimleri	Varsayılan	Açıklama
Bağlantı türü	DHCP		<p>Telefonda DHCP'nin etkin olup olmadığını gösterir.</p> <ul style="list-style-type: none"> <li>DNS 1—Telefonun kullandığı birincil Etki Alanı Adı Sistemi (DNS) sunucusunu tanımlar.</li> <li>DNS 2—Telefonun kullandığı ikincil Etki Alanı Adı Sistemi (DNS) sunucusunu tanımlar.</li> <li>DHCP adres serbest bırakma—DHCP'nin atadığı IP adresini serbest bırakır. DHCP'nin etkinleştirilmesi durumunda bu alanı düzenleyebilirsiniz. Telefonu VLAN'dan kaldırmak ve IP adresini tekrar atanması için serbest bırakmak istiyorsanız, bu alanı Evet olarak ayarlayın ve <b>Ayarla</b>'ya basın.</li> </ul>
	Statik IP		<p>DHCP devre dışı bırakıldığında, telefonun İnternet Protokolü (IP) adresini ayarlamanız gerekir.</p> <ul style="list-style-type: none"> <li>Statik IP adresi—Telefona atadığınız IP adresini tanımlar. Telefon, ağdaki DHCP sunucusundan bir IP almak yerine bu IP adresini kullanır.</li> <li>Alt Ağ Maskesi—Telefonun kullandığı alt ağ maskesini tanımlar. DHCP devre dışı bırakıldığında, alt ağ maskesini ayarlamanız gerekir.</li> <li>Ağ geçidi adresi—Telefon tarafından kullanılan varsayılan yönlendiriciyi tanımlar.</li> <li>DNS 1—Telefonun kullandığı birincil Etki Alanı Adı Sistemi (DNS) sunucusunu tanımlar. DHCP devre dışı bırakıldığında, bu alanı manuel olarak ayarlamanız gerekir.</li> <li>DNS 2—Telefonun kullandığı birincil Etki Alanı Adı Sistemi (DNS) sunucusunu tanımlar. DHCP devre dışı bırakıldığında, bu alanı manuel olarak ayarlamanız gerekir.</li> </ul> <p>Bu alanı kullanarak bir IP adresi atadığınızda, ayrıca bir alt ağ maskesi ve ağ geçidi adresi atamanız gerekir. Bu tabloda, Alt Ağ Maskesi ve Varsayılan Yönlendirici alanlarına bakın.</p>

Çizelge 11: IPv6 Adres Ayarları Alt Menüsü

Alan	Alan Türü veya Seçimleri	Varsayılan	Açıklama
Bağlantı türü	DHCP		<p>Telefonda Dinamik Ana Bilgisayar Yapılandırma Protokolünün (DHCP) etkin olup olmadığını belirtir.</p> <ul style="list-style-type: none"> <li>DNS 1—Telefonun kullandığı birincil DNS sunucusunu tanımlar.</li> <li>DNS 2—Telefonun kullandığı ikincil DNS sunucusunu tanımlar.</li> <li>Yayın Yankısı—Telefonun, ff02::1 hedef adresine sahip çok noktaya yayın ICMPv6 mesajlarına yanıt verip vermediğini tanımlar.</li> <li>Oto yapılandırma—Telefonun adres için otomatik yapılandırma kullanıp kullanmadığını tanımlar.</li> </ul>
	Statik IP		<p>DHCP devre dışı bırakıldığında, telefonun İnternet Protokolü (IP) adresini ve aşağıdaki alanların değerlerini ayarlamanız gerekir:</p> <ul style="list-style-type: none"> <li>Statik IP—Telefona atadığınız IP adresini tanımlar. Telefon, ağdaki DHCP sunucusundan bir IP almak yerine bu IP adresini kullanır.</li> <li>Önek uzunluğu—Genel Bir Tek Noktaya Yayın IPv6 adresinin ağın parçası olan bit sayısını tanımlar.</li> <li>Ağ geçidi—Telefon tarafından kullanılan varsayılan yönlendiriciyi tanımlar.</li> <li>Birincil DNS—Telefonun kullandığı birincil DNS sunucusunu tanımlar. DHCP devre dışı bırakıldığında, bu alanı manuel olarak ayarlamanız gerekir.</li> <li>İkincil DNS—Telefonun kullandığı ikincil DNS sunucusunu tanımlar. DHCP devre dışı bırakıldığında, bu alanı manuel olarak ayarlamanız gerekir.</li> <li>Yayın Yankısı—Telefonun, ff02::1 hedef adresine sahip çok noktaya yayın ICMPv6 mesajlarına yanıt verip vermediğini tanımlar.</li> </ul>

## Telefondan Metin ve Menü Girişi

Bir seçenek ayarının değerini düzenlerken, aşağıdaki talimatları izleyin:

- Düzenlemek istediğiniz alanı vurgulamak için gezinti kumandası üzerindeki okları kullanın. Alanı etkinleştirmek için gezinti kumandasındaki **Seç** düğmesine basın. Alan etkinleştirildikten sonra, değerleri girebilirsiniz.
- Numaraları ve harfleri girmek için, tuş takımını üzerindeki tuşları kullanın.
- Harfleri tuş takımını kullanarak girmek için, karşılık gelen bir numara tuşu kullanın. Belirli bir harfi görüntülemek için tuşa bir defa veya daha fazla basın. Örneğin, “a” için **2** tuşuna bir kere, “b” için hızlıca iki kere ve “c” için hızlıca üç kere basın. Durduktan sonra imleç, bir sonraki harfi girmeniz için otomatik olarak ilerler.
- Bir hata yapmanız durumunda, **X** ekran tuşuna basın. Bu ekran tuşu, imlecin solundaki karakteri siler.
- Yaptığınız tüm değişiklikleri atmak için **Ayarla**'ya basmadan önce **Geri**'ye basın.
- Bir nokta işareti girmek için (örneğin, bir IP adresinde), tuş takımında \* karakterine basın.



**Not** Cisco IP Phone, gerektiği durumlarda seçenek ayarlarını sıfırlamak veya geri yüklemek için çeşitli yöntemler sunar.

## Telefondan Kablosuz LAN'ı Ayarlama

Yalnızca Cisco IP Phone 8861 kablosuz LAN'ı destekler.

Telefonun ethernet'e bağlı olmadığından ve doğrudan güç beslemesine sahip olduğundan emin olun.

Wi-Fi kullanıcılarınız için hızlı, güvenli dolaşım yöntemi önerilir.

Eksiksiz yapılandırma bilgileri için, aşağıdaki konumda yer alan *Cisco IP Phone 8800 Kablosuz LAN Dağıtım Kılavuzu*'na bakın:

<http://www.cisco.com/c/en/us/support/collaboration-endpoints/unified-ip-phone-8800-series/products-implementation-design-guides-list.html>

*Cisco IP Phone 8800 Kablosuz LAN Dağıtım Kılavuzu* aşağıdaki yapılandırma bilgilerini içerir:

- Kablosuz ağ yapılandırması
- Cisco IP Phone'da kablosuz ağ yapılandırması

### Yordam

- Adım 1** **Uygulamalar**  düğmesine basın.
- Adım 2** **Ağ yapılandırması** > **Wi-Fi yapılandırması** seçeneklerini belirleyin.
- Adım 3** **Wi-Fi'a Bağlan** ekranında, mevcut Wi-Fi ağlarının (SSID'ler) bir listesini almak için **Tara**'ya tıklayın.
- Adım 4** Tarama tamamlandığında bir SSID seçin ve söz konusu ağa bağlanmak üzere telefonunuzdaki alanları **Tarama Listesi Menüleri**, [sayfa 47](#) tablosunda açıklandığı şekilde ayarlayın.  
Tarama işlemini durdurmak için İptal'e tıklayabilirsiniz.

Telefonunuzun bir SSID ile ilişkilendirilmiş olması durumunda, ilgili SSID bir onay işareti ile tarananlar listesinin en üstünde belirir.

**Adım 5** (İsteğe Bağlı) Telefonunuzu bağlamak istediğiniz bir ağ adı eklemek için **Diğer** seçeneğine tıklayın. Alanları [Wi-Fi Diğer Menüsü](#), [sayfa 48](#) tablosunda gösterildiği gibi ayarlayın.

## Tarama Listesi Menüleri

Alan	Alan Türü veya Seçimler	Varsayılan	Açıklama
Güvenlik modu	Otomatik Yok WEP PSK	Yok	Telefonun WLAN'a erişmek için kullandığı kimlik doğrulaması türünü seçmenize izin verir.
Kullanıcı Kimliği			Ağ profili için bir kullanıcı kimliği girmenize izin verir.
Parola WEP Anahtarı Parola			Oluşturduğunuz ağ profili için parola girmenize izin verir. Parola türü seçtiğiniz güvenlik moduna bağlıdır. <ul style="list-style-type: none"> <li>Parola: Güvenlik modu Otomatiktir.</li> <li>Şifre: Güvenlik modu PSK'dir.</li> <li>WEP Anahtarı: Güvenlik modu WEP'tir.</li> </ul>
802.11 modu	<ul style="list-style-type: none"> <li>Otomatik</li> <li>2,4 GHz</li> <li>5 GHz</li> </ul>	Otomatik	WLAN içerisinde kullanılan kablosuz sinyal standardını seçmenize izin verir.

## Wi-Fi Diğer Menüleri

Alan	Alan Türü veya Seçimler	Varsayılan	Açıklama
Güvenlik modu	EAP-FAST PEAP-GTC PEAP (MSCHAPV2) PSK WEP Yok	Yok	Telefonun WLAN'a erişmek için kullandığı kimlik doğrulaması türünü seçmenize izin verir.
Ağ adı			Wi-Fi profili için benzersiz bir ad girmenize izin verir. Bu ad, telefonda görüntülenir.
Kullanıcı Kimliği			Ağ profili için bir kullanıcı kimliği girmenize izin verir.
Parola			Ağ profili için bir parola girmenize izin verir.
802.11 modu	<ul style="list-style-type: none"> <li>Otomatik</li> <li>2,4 GHz</li> <li>5 GHz</li> </ul>	Otomatik	WLAN içerisinde kullanılan kablosuz sinyal standardını seçmenize izin verir.

## Telefon Web Sayfasından Wi-Fi'ı Açma veya Kapatma

Telefon web sayfasından telefonunuzun kablosuz LAN'ını etkinleştirebilir veya devre dışı bırakabilirsiniz. Wi-Fi'ı açtığınızda telefon kablosuz bir ağa otomatik veya manuel olarak bağlanır.

### Başlamadan önce

- Telefonun yönetim web sayfasına erişme. Bkz. [Telefon Web Sayfasına Erişme, sayfa 90](#).

### Yordam

**Adım 1** Ses > Sistem seçeneklerini belirleyin.

**Adım 2** Wi-Fi Ayarları alanını [Wi-Fi Ayarları, sayfa 274](#) tablosunda açıklandığı şekilde ayarlayın.



# Telefon Web Sayfasından ve XML Hazırlama Sunucusundan Wi-Fi Profili Ayarlama

Wi-Fi profilini telefon web sayfasından ya da uzaktan cihaz profil yeniden eşitlemeden yapılandırabilir ve ardından profili mevcut Wi-Fi ağlarıyla ilişkilendirebilirsiniz. Bu Wi-Fi profilini kullanarak bir Wi-Fi'a bağlanabilirsiniz. En fazla dört profili yapılandırabilirsiniz.

Profil, telefonların Wi-Fi ile telefon sunucusuna bağlanması için gereken parametreleri içerir. Wi-Fi profili oluşturduğunuzda ve kullandığınızda, sizin veya kullanıcılarınızın kablosuz ağı bireysel telefonlar için yapılandırması gerekmez.

Wi-Fi profili, kullanıcının telefondaki Wi-Fi yapılandırmasında değişiklik yapmasını engellemeye veya bu değişiklikleri sınırlamanıza olanak verir.

Bir Wi-Fi profili kullandığınız sırada tuşları ve parolaları koruyabilmeniz için, TFTP şifrelemesinin etkinleştirildiği güvenli bir profil kullanmanızı öneririz.

Telefonları EAP-FAST, PEAP-MSCHAPV veya PEAP-GTC kimlik doğrulamasını veya güvenlik modunu kullanacak şekilde ayarladığınızda, kullanıcılarınızın telefonda oturum açmak için bireysel kullanıcı kimliklerine ve parolalara ihtiyacı olur.

## Başlamadan önce

- Telefonun yönetim web sayfasına erişme. Bkz. [Telefon Web Sayfasına Erişme, sayfa 90](#).

## Yordam

**Adım 1** Ses > Sistem seçeneklerini belirleyin.

**Adım 2** Wi-Fi Profili alanlarını [Wi-Fi Profili \(n\)](#), sayfa 274 tablosunda açıklandığı şekilde ayarlayın.

Ayrıca XML Yapılandırma dosyasındaki Wi-Fi profilini aşağıdaki biçimde de yapılandırabilirsiniz:

```
<!-- Wi-Fi Settings -->
<Phone-wifi-on ua="rw">Yes</Phone-wifi-on>
<!-- Wi-Fi Profile 1 -->
<Network_Name_1_ ua="rw">cisco</Network_Name_1_>
<Security_Mode_1_ ua="rw">Auto</Security_Mode_1_>
<!--
available options: Auto|EAP-FAST|PEAP-GTC|PEAP-MSCHAPV2|PSK|WEP|None
-->
<Wi-Fi_User_ID_1_ ua="rw"></Wi-Fi_User_ID_1_>
<!--
<Wi-Fi_Password_1_ ua="rw"></Wi-Fi_Password_1_>
-->
<!-- <WEP_Key_1_ ua="rw"/> -->
<!-- <PSK_Passphrase_1_ ua="rw"/> -->
<Frequency_Band_1_ ua="rw">Auto</Frequency_Mode_1_>
<!-- available options: Auto|2.4 GHz|5 GHz -->
<Wi-Fi_Profile_Order_1_ ua="rw">2</Wi-Fi_Profile_Order_1_>
<!-- available options: 1|2|3|4 -->
<!-- Wi-Fi Profile 2 -->
<Network_Name_2_ ua="rw">ltwpa</Network_Name_2_>
<Security_Mode_2_ ua="rw">PSK</Security_Mode_2_>
<!--
```

```

available options: Auto|EAP-FAST|PEAP-GTC|PEAP-MSCHAPV2|PSK|WEP|None
-->
<Wi-Fi_User_ID_2_ ua="rw"/>
<!-- <Wi-Fi_Password_2_ ua="rw"/> -->
<!-- <WEP_Key_2_ ua="rw"/> -->
<!--
<PSK_Passphrase_2_ ua="rw">*****</PSK_Passphrase_2_>
-->
<Frequency_Band_2_ ua="rw">Auto</Frequency_Mode_2_>
<!-- available options: Auto|2.4 GHz|5 GHz -->
<Wi-Fi_Profile_Order_2_ ua="rw">1</Wi-Fi_Profile_Order_2_>
<!-- available options: 1|2|3|4 --><!--
<!--Wi-Fi Profile 3 -->
<Network_Name_3_ ua="rw">ltgtc</Network_Name_3_>
<Security_Mode_3_ ua="rw">Auto</Security_Mode_3_>
<!--
available options: Auto|EAP-FAST|PEAP-GTC|PEAP-MSCHAPV2|PSK|WEP|None
-->
<Wi-Fi_User_ID_3_ ua="rw">83233</Wi-Fi_User_ID_3_>
<!--
<Wi-Fi_Password_3_ ua="rw">*****</Wi-Fi_Password_3_>
-->
<!-- <WEP_Key_3_ ua="rw"/> -->
<!-- <PSK_Passphrase_3_ ua="rw"/> -->
<Frequency_Band_3_ ua="rw">Auto</Frequency_Mode_3_>
<!-- available options: Auto|2.4 GHz|5 GHz -->
<Wi-Fi_Profile_Order_3_ ua="rw">4</Wi-Fi_Profile_Order_3_>
<!-- available options: 1|2|3|4 -->
<!-- Wi-Fi Profile 4 -->
<Network_Name_4_ ua="rw">blizzard</Network_Name_4_>
<Security_Mode_4_ ua="rw">Auto</Security_Mode_4_>
<!--
available options: Auto|EAP-FAST|PEAP-GTC|PEAP-MSCHAPV2|PSK|WEP|None
-->
<Wi-Fi_User_ID_4_ ua="rw"></Wi-Fi_User_ID_4_>
<!--
<Wi-Fi_Password_4_ ua="rw"></Wi-Fi_Password_4_>
-->
<!-- <WEP_Key_4_ ua="rw"/> -->
<!-- <PSK_Passphrase_4_ ua="rw"/> -->
<Frequency_Band_4_ ua="rw">Auto</Frequency_Mode_4_>
<!-- available options: Auto|2.4 GHz|5 GHz -->
<Wi-Fi_Profile_Order_4_ ua="rw">3</Wi-Fi_Profile_Order_4_>
<!-- available options: 1|2|3|4 -->

```

**Adım 3****Adım 4** Tüm Değişiklikleri Gönder seçeneğine tıklayın.

Telefonda etkin bir çağrı varsa değişiklikleri kaydedemezsiniz.

## Telefon Başlangıcını Doğrulama

Cisco IP Phone'a güç bağlandıktan sonra, telefon otomatik olarak bir başlangıç teşhis sürecinde döngüye girer.

**Yordam**

**Adım 1** Ethernet Üzerinden Güç kullanıyorsanız, LAN kablosunu Ağ bağlantı noktasına takın.

**Adım 2** Küp jeneratör kullanıyorsanız, jeneratörü telefona bağlayın ve jeneratörü bir elektrik çıkışına takın.

Bu düğmeler, telefon donanımı kontrol ederken başlatma sürecinin çeşitli aşamaları boyunca, sırayla turuncu ve ardından yeşil yanar.

Telefon bu aşamaları başarıyla tamamlarsa, düzgün başlatılmış demektir.

## Video İletim Çözünürlüğü Kurulumu

Cisco IP Phone 8845 ve 8865 aşağıdaki video biçimlerini destekler:

- 720p (1280x720)
- WVGA (800x480)
- 360p (640x360)
- 240p (432x240)
- VGA (640x480)
- CIF (352x288)
- SIF (352x240)
- QCIF (176x144)

Video destekli Cisco IP Phone'lar, telefon yapılandırmasını ve telefon ekranı sınırlamalarını temel alarak en iyi bant genişliği ve çözünürlüğü eşleşmesini yapar.

Bir sonraki tablo, desteklenen her bir video türü için kare/saniye cinsinden çözünürlükleri gösterir.

Video türü	Video çözünürlüğü	Saniyedeki kare sayısı (fps)	Video bit hızı aralığı
720p	1280 x 720	30	1360–2500 kbps
720p	1280 x 720	15	790-1359 kbps
WVGA	800 x 480	30	660-789 kbps
WVGA	800 x 480	15	350-399 kbps
360p	640 x 360	30	400-659 kbps
360p	640 x 360	15	210–349 kbps
240p	432 x 240	30	180–209 kbps

Video türü	Video çözünürlüğü	Saniyedeki kare sayısı (fps)	Video bit hızı aralığı
240p	432 x 240	15	64–179 kbps
VGA	640 x 480	30	520–1500 kbps
VGA	640 x 480	15	280–519 kbps
CIF	352 x 288	30	200-279 kbps
CIF	352 x 288	15	120-199 kbps
SIF	352 x 240	30	200-279 kbps
SIF	352 x 240	15	120-199 kbps
QCIF	176 x 144	30	94-119 kbps
QCIF	176 x 144	15	64-93 kbps

## Ses Codec'lerini Yapılandırma

Bir codec kaynağı, sonuç olarak bağlantı için seçilmese bile, etkin bir çağrının SDP codec listesine dahil edilmesi durumunda tahsis edilmiş olarak değerlendirilir. Optimum ses codec'i anlaşması, bazen Cisco IP Phone'un bir codec adını uzak uç cihaz veya ağ geçidi codec adı ile eşleştirebilme yeteneğine bağlıdır. Telefon, ağ yöneticisinin desteklenen çeşitli codec'leri tek tek adlandırmasına izin verir ve böylece, doğru codec uzak uç ekipmanla başarılı şekilde anlaşır.

Cisco IP Phone ses codec'i önceliğini destekler. En fazla üç codec seçebilirsiniz. Yönetici her bir hat için kullanılan düşük bit hızlı codec'i seçebilir. G.711a ve G.711u her zaman etkindir.

### Başlamadan önce

Telefonun yönetim web sayfasına erişme. Bkz. [Telefon Web Sayfasına Erişme, sayfa 90](#).

### Yordam

- 
- Adım 1** Ses > Dahili(n) seçeneklerini belirleyin; n bir dahili hat numarasıdır.
  - Adım 2** Ses Yapılandırması bölümünde, parametreleri yapılandırın.
  - Adım 3** Tüm Değişiklikleri Gönder seçeneğine tıklayın.
- 

## Ses Codec'ini Yapılandırma

Video codec'leri dijital videoların sıkıştırılmasını veya açılmasını sağlar. Video codec'lerini telefon web sayfasından etkinleştirebilir veya devre dışı bırakabilirsiniz.

Cisco IP Phone 8845 ve 8865; H.264 Yüksek Profil paketizasyon modu 1, Temel Profil Modu 0 ve Temel Profil paketizasyon modu 0 codec'lerini destekler.

Tüm codec'ler için, Gerçek Zamanlı Protokol (RTP) yük türü dinamiktir ve bunu telefonun web sayfasında şu yol üzerinden değiştirebilirsiniz: **Yönetici Girişi > Gelişmiş > Ses > SIP > SDP Yük Türü**. Daha fazla bilgi için bkz. [SDP Yük Türleri, sayfa 285](#).

### Yordam

- 
- Adım 1** Telefon web sayfasında, **Yönetici Oturum Açma > Gelişmiş > Ses > Dahili** seçeneğini işaretleyin.
- Adım 2** **Video Yapılandırma** bölümündeki alanları [Video Yapılandırması, sayfa 327](#) bölümünde açıklandığı şekilde ayarlayın.
- Adım 3** **Tüm Değişiklikleri Gönder** seçeneğine tıklayın.
- 

## İsteğe Bağlı Ağ Sunucularını Ayarlama

İsteğe bağlı ağ sunucuları DNS arama, ağ zamanı, kayıt ve cihaz keşfi gibi kaynaklar sağlar. Ayrıca, kullanıcı telefonuna PC bağlantı noktası yansıtması eklemenizi sağlar. Kullanıcı da bu hizmeti telefondan etkinleştirebilir veya devre dışı bırakabilir.

### Başlamadan önce

Telefonun yönetim web sayfasına erişme. Bkz. [Telefon Web Sayfasına Erişme, sayfa 90](#).

### Yordam

- 
- Adım 1** **Ses > Sistem** seçeneklerini belirleyin.
- Adım 2** **İsteğe Bağlı Ağ Yapılandırması** bölümündeki alanları [İsteğe Bağlı Ağ Yapılandırması, sayfa 271](#) bölümünde açıklandığı şekilde ayarlayın.
- Adım 3** **Tüm Değişiklikleri Gönder** seçeneğine tıklayın.
- 

## VLAN Ayarları

Sanal bir LAN (VLAN) kullandığınızda yazılım, telefonunuzun ses paketlerini VLAN kimliği ile etiketler.

**Ses > Sistem** penceresindeki VLAN Ayarları bölümünde, farklı ayarları yapılandırabilirsiniz:

- LLDP-MED
- Cisco Keşif Protokolü (CDP)
- Ağ Başlatma Gecikmesi
- VLAN Kimliği (manuel)

- DHCP VLAN Seçeneği

Multiplatform telefonlar VLAN kimlik bilgilerini almak için bu dört yöntemi destekler. Telefon VLAN kimlik bilgilerini aşağıdaki sırayla almaya çalışır:

1. LLDP-MED
2. Cisco Keşif Protokolü (CDP)
3. VLAN Kimliği (manuel)
4. DHCP VLAN Seçeneği

## Cisco Keşif Protokolü

Cisco Keşif Protokolü (CDP) anlaşmaya dayanır ve Cisco IP Phone'un hangi sanal LAN'da (VLAN) bulunduğunu belirler. Bir Cisco anahtar kullanıyorsanız, Cisco Keşif Protokolü (CDP) mevcuttur ve varsayılan olarak etkinleştirilmiştir. CDP aşağıdaki özniteliklere sahiptir:

- Komşu cihazların protokol adreslerini alır ve bu cihazların platformlarını keşfeder.
- Yönlendiricinizin kullandığı arabirimlerle ilgili bilgiler gösterir.
- Ortam ve protokolden bağımsızdır.

CDP bulunmayan bir VLAN kullanıyorsanız Cisco IP Phone için bir VLAN kimliği girmelisiniz.

## LLDP-MED

Cisco IP Phone, Katman 2 otomatik keşif mekanizması kullanan Cisco veya diğer Üçüncü Taraf ağ bağlantı cihazları ile dağıtımda Medya Uç Noktası Cihazları (LLDP-MED) için Bağlantı Katmanı Keşif Protokolünü destekler. LLDP-MED uygulaması, Mayıs 2005 tarihli IEEE 802.1AB (LLDP) Belirtimi ve Nisan 2006 tarihli ANSI TIA-1057'ye uygun olarak gerçekleştirilmiştir.

Cisco IP Phone, Medya Uç Noktası Keşif Referans Modeli ve Tanımı'na göre (ANSI TIA-1057 Bölüm 6), Ağ Bağlantı Cihazlarına doğrudan LLDP-MED bağlantıları ile bir LLDP-MED Medya Uç Noktası Sınıf III cihazı olarak çalışır.

Cisco IP Phone, bir LLDP-MED Medya Uç Noktası sınıf III cihazı olarak, yalnızca aşağıdaki sınırlı Tür-Uzunluk-Değer (TLV) dizisini destekler:

- Şasi Kimliği TLV'si
- Bağlantı Noktası Kimliği TLV'si
- Canlı TLV Süresi
- Bağlantı Noktası Açıklama TLV'si
- Sistem Adı TLV'si
- Sistem Özellikleri TLV'si
- IEEE 802.3 MAC/PHY Yapılandırma/Durum TLV'si (yalnızca kablolu ağ için)
- LLDP-MED Özellikleri TLV'si

- LLDP-MED Ağ Politikası TLV'si (yalnızca uygulama türü=Ses için)
- LLDP-MED MDI-Aracılığıyla-Genişletilmiş Güç TLV'si (yalnızca kablolu ağ için)
- LLDP-MED Üretici Yazılımı Revizyon TLV'si
- LLDPDU TLV'si Sonu

Giden LLDPDU, uygulanabiliyorsa tüm önceki TLV'leri kapsar. Gelen LLDPDU'da, aşağıdaki TLV'lerden birinin eksik olması durumunda LLDPDU atılır. Diğer hiçbir TLV doğrulanmaz ve yoksayılır.

- Şasi Kimliği TLV'si
- Bağlantı Noktası Kimliği TLV'si
- Canlı TLV Süresi
- LLDP-MED Özellikleri TLV'si
- LLDP-MED Ağ Politikası TLV'si (yalnızca uygulama türü=Ses için)
- LLDPDU TLV'si Sonu

Uygulanabiliyorsa, Cisco IP Phone kapatma LLDPDU'sunu gönderir. LLDPDU çerçevesi aşağıdaki TLV'leri içerir:

- Şasi Kimliği TLV'si
- Bağlantı Noktası Kimliği TLV'si
- Canlı TLV Süresi
- LLDPDU TLV'si Sonu

Cisco IP Phone'lardaki LLDP-MED uygulamasında bazı kısıtlamalar bulunmaktadır:

- Komşu bilgilerinin depolanması ve geri alınması desteklenmez.
- SNMP ve ilgili MIB'ler desteklenmez.
- İstatistiksel sayaçların depolanması ve geri alınması desteklenmez.
- TLV'lerin tam doğrulanması gerçekleşmez; telefona uygulanmayan TLV'ler yoksayılır.
- Protokol durumu makineleri, standartlarda ifade edildiği gibi yalnızca referans için kullanılır.

## Şasi Kimliği TLV'si

Giden LLDPDU için, TLV alt tip=5'i destekler (Ağ Adresi). IP adresi bilindiğinde, Şasi Kimliğinin değeri bir INAN adresi aile numarası sekizli dizisidir ve ardından, sesli iletişim için kullanılan IPv4 adresinin sekizli dizesi gelir. IP adresinin bilinmediği durumlarda, Şasi Kimliğinin değeri 0.0.0.0'dır. Yalnızca IPv4 INAN adresi ailesi desteklenir. Şu anda, Şasi Kimliği için IPv6 adresi desteklenmez.

Gelen LLDPDU için, MSAP tanımlayıcısını oluşturmak üzere Şasi Kimliği genel olmayan bir değer olarak ele alınır. Değer, alt tipi ile doğrulanmaz.

Şasi Kimliği TLV'si birinci TLV olarak zorunludur. Giden ve gelen LLDPDU'lar için yalnızca bir Şasi Noktası Kimliği TLV'sine izin verilir.

## Bağlantı Noktası Kimliği TLV'si

Giden LLDPDU için, TLV alt tip=3'ü destekler (MAC adresi). Ethernet bağlantı noktasının 6 sekizli MAC adresi, Bağlantı Noktası Kimliği değer için kullanılır.

Gelen LLDPDU için, MSAP tanımlayıcısını oluşturmak üzere Bağlantı Noktası Kimliği TLV'si genel olmayan bir değer olarak ele alınır. Değer, alt tipi ile doğrulanmaz.

Bağlantı Noktası Kimliği TLV'si ikinci TLV olarak zorunludur. Giden ve gelen LLDPDU'lar için yalnızca bir Bağlantı Noktası Kimliği TLV'sine izin verilir.

## Canlı TLV Süresi

Giden LLDPDU için, Canlı TTL Süresi değeri 180 saniyedir. Bu, standart öneri olan 120 saniyelik değerden farklıdır. LLDPDU kapatma için, TTL değeri her zaman 0'dır.

Canlı TLV Süresi üçüncü TLV olarak zorunludur. Giden ve gelen LLDPDU'lar için yalnızca Canlı TLV Süresine izin verilir.

## LLDPDU TLV'si Sonu

Değer iki sekizlidir; hepsi sıfır. Bu TLV zorunludur ve giden ve gelen LLDPDU'lar için yalnızca bir taneye izin verilir.

## Bağlantı Noktası Açıklama TLV'si

Giden LLDPDU'da, bağlantı noktası açıklama değeri olan Bağlantı Noktası Açıklama TLV'si, CDP için "Bağlantı Noktası Kimliği TLV'si" ile aynı olmalıdır. Gelen LLDPDU'da, Bağlantı Noktası TLV'si yoksa ve doğrulanmaz. Giden ve gelen LLDPDU'lar için yalnızca bir Bağlantı Noktası Açıklama TLV'sine izin verilir.

## Sistem Adı TLV'si

Cisco IP Phone için değer, SEP+MAC adresidir.

**Örnek:** SEPAC44F211B1D0

Gelen LLDPDU'da, Sistem Adı TLV'si yoksa ve doğrulanmaz. Giden ve gelen LLDPDU'lar için yalnızca bir Sistem Adı TLV'sine izin verilir.

## Sistem Özellikleri TLV'si

Giden LLDPDU için, Sistem Özellikleri TLV'sinde, 2 sekizli sistem özellikleri alanının bit değerleri, PC bağlantı noktalı bir telefon için Bit 2 (Köprü) ve Bit 5 (Telefon) olarak ayarlanmalıdır. Telefonun PC bağlantı noktası olmaması durumunda, yalnızca Bit 5 ayarlanmalıdır. Aynı sistem özelliği değeri etkinleştirilen özellik alanı için ayarlanmalıdır.

Gelen LLDPDU için, Sistem Özellikleri TLV'si yoksa ve doğrulanmaz. TLV, MED cihaz türüyle anlam olarak doğrulanmaz.

Sistem Özellikleri TLV'si giden LLDPDU'lar için zorunludur. Yalnızca bir Sistem Özellikleri TLV'sine izin verilir.



## TLV Yönetim Adresi

TLV, ağ yönetimi aracılığıyla keşfe yardımcı olmak için, yerel LLDP temsilcisi (daha yüksek katmanlı varlıklara ulaşmak için kullanılabilir) ile ilişkili bir adresi tanımlar. TLV hem sistem arabirimi numarası hem de bu yönetim adresiyle ilişkilendirilmiş bir nesne tanımlayıcısının (OID) eklenmesini sağlar (biri ya da ikisi biliniyorsa).

- TLV bilgi dizesi uzunluğu—Bu alan, TLV bilgi dizesindeki tüm alanların uzunluğunu (sekizli olarak) içerir.
- Yönetim adresi dize uzunluğu—Bu alan, yönetim adresi alt tipi ve yönetim adresi alanlarının uzunluğunu (sekizli olarak) içerir.

## Sistem Açıklama TLV'si

TLV ağ yönetiminin sistem açıklamasını tanıtmayı sağlar.

- TLV bilgi dizesi uzunluğu—Bu alan, sistem açıklamasının tam uzunluğunu (sekizli olarak) gösterir.
- Sistem açıklaması—Bu alan, ağ varlığının metinsel açıklaması olan alfasayısal bir dize içerir. Sistem açıklaması sistem donanım türü, yazılım işletim sistemi ve ağ yazılımı özelliklerinin tam adını ve sürüm kimliğini kapsar. Uygulamaların IETF RFC 3418'i desteklemesi durumunda, sysDescr nesnesi bu alanda kullanılmalıdır.

## IEEE 802.3 MAC/PHY Yapılandırma/Durum TLV'si

TLV otomatik anlaşma amacıyla değil sorun giderme amacıyla kullanılır. Gelen LLDPDU için, TLV yoksayılr ve doğrulanmaz. Giden LLDPDU için, TLV sekizli değeri otomatik anlaşma desteği/durumu aşağıdaki gibi olmalıdır:

- Bit 0—1 olarak ayarlandığında otomatik anlaşma desteği özelliğinin desteklendiği belirtilir.
- Bit 1—1 olarak ayarlandığında otomatik anlaşma durumunun etkinleştirildiği belirtilir.
- Bit 2-7—0 olarak ayarlanır.

2 sekizli PMD otomatik anlaşma tanıttılan beceri alanı için bit değerleri şöyle ayarlanmalıdır:

- Bit 13—10BASE-T yarıtm çift yönlü mod
- Bit 14—10BASE-T tam çift yönlü mod
- Bit 11—100BASE-TX yarıtm çift yönlü mod
- Bit 10—100BASE-TX tam çift yönlü mod
- Bit 15—Bilinmiyor

Bit 10, 11, 13 ve 14 ayarlanmalıdır.

2 sekizli operasyonel MAU tipi değeri, gerçek operasyonel MAU tipini yansıttak şekilde ayarlanmalıdır:

- 16—100BASE-TX tam çift yönlü
- 15—100BASE-TX yarıtm çift yönlü
- 11—10BASE-T tam çift yönlü

- 10—10BASE-T yarım çift yönlü

Örneğin, genellikle, telefon 100BASE-TX tam çift yönlü olarak ayarlanır. 16 değeri ayarlanmalıdır. TLV kablolu bir ağ için isteğe bağlıdır ve kablosuz bir ağ için geçerli değildir. Telefon bu TLV'yi yalnızca kablolu moddayken gönderir. Telefon giden LLDPDU TLV'de otomatik anlaşma için değil belirli hız/yönlülük için ayarlandığında, sekizli değeri otomatik anlaşma desteği/durumu için bit 1, otomatik anlaşmanın devre dışı bırakıldığını belirtmek üzere net (0) olmalıdır. 2 sekizli PMD otomatik anlaşma tanımlanan beceri alanı bilinmeyen belirtmek üzere 0x8000 olarak ayarlanmalıdır.

## LLDP-MED Özellikleri TLV'si

Giden LLDPDU'da, 2-sekizli özellik alanı için, TLV'de aşağıdaki bit dizisine sahip cihaz tip 3 (Uç Nokta Sınıf III) bulunması gerekir:

Bit Konumu	Özellik
0	LLDP-MED Özellikleri
1	Ağ Politikası
4	MID-PD Aracılığıyla Genişletilmiş Güç
5	Envanter

Gelen TLV için, LLDP-MED TLV mevcut değilse LLDPDU atılır. LLDP-MED özellikleri TLV'si zorunludur ve giden ve gelen LLDPDU'lar için yalnızca bir taneye izin verilir. LLDP-MED Özellikleri TLV'sinden daha önce mevcut olmaları durumunda, diğer tüm LLDP-MED TLV'leri yoksayılr.

## Ağ Politikası TLV'si

TLV'de giden LLDPDU için, VLAN veya DSCP belirlenmeden önce, Bilinmeyen Politika Bayrağı (U) 1 olarak ayarlanır. VLAN ayarı veya DSCP biliniyorsa değer 0 olarak ayarlanır. Politika bilinmediğinde, diğer tüm değerler 0 olarak ayarlanır. VLAN belirlenmeden veya kullanılmadan önce, Etiketli Bayrak (T) 0 olarak ayarlanır. Etiketli VLAN (VLAN kimliği > 1) telefon için kullanılırsa Etiketli Bayrak (T) 1 olarak ayarlanır. Ayrılmış (X) her zaman 0 olarak ayarlanır. VLAN'ın kullanılması durumunda, karşılık gelen VLAN kimliği ve L2 önceliği buna göre ayarlanır. VLAN kimliği geçerli değeri 1-4094 arasında değişir. Bununla birlikte, VLAN kimliği=1 asla kullanılmaz (sınırlama). DSCP kullanılması durumunda, 0-63 arasındaki değer aralığı buna göre ayarlanır.

TLV'de gelen LLDPDU için, farklı uygulama türlerinde Birden Fazla Ağ Politikası TLV'lerine izin verilir.

## LLDP-MED MDI-Aracılığıyla-Genişletilmiş Güç TLV'si

Giden LLDPDU TLV'sinde, Güç Türü ikili değeri, telefonun güç türünün PD Cihazı olduğunu göstermek için "0 1" olarak ayarlanır. Telefonun güç kaynağı "1 1" ikili değeriyle "PSE ve yerel" olarak ayarlanır. Güç Değeri maksimum güç değerine ayarlanırken, Güç Önceliği bilinmeyen önceliği göstermek için "0 0 0 0" ikili değerine ayarlanır. Cisco IP Phone için Güç Değeri 12900 mW'tır.

Gelen LLDPDU için, TLV yoksayılr ve doğrulanmaz. Giden ve gelen LLDPDU'lar için yalnızca bir TLV'ye izin verilir. Telefon yalnızca kablolu ağ için TLV gönderir.

LLDP-MED standardı orijinal olarak Ethernet bağlamında planlanmıştır. Kablosuz Ağların LLDP-MED standardı için tartışmalar devam etmektedir. ANSI-TIA 1057, Ek C, C.3 VoWLAN için Geçerli TLV, tablo

24'e bakın. Kablosuz ağ bağlamında TLV'nin geçerli olmaması önerilir. Bu TLV'nin PoE ve Ethernet bağlamında kullanılması hedeflenir. TLV, eklenirse, ağ yönetimi için herhangi bir değer veya anahtar için güç politikası ayarı sağlamaz.

## LLDP-MED Envanter Yönetimi TLV'si

Bu TLV, Cihaz Sınıf III için isteğe bağlıdır. Giden LLDPDU için, yalnızca Üretici Yazılımı Revizyon TLV'sini destekliyoruz. Üretici Yazılımı Revizyon değeri telefonun üretici yazılımı sürümüdür. Gelen LLDPDU için, TLV'ler yoksayılır ve doğrulanmaz. Giden ve gelen LLDPDU'lar için yalnızca bir Üretici Yazılımı Revizyon TLV'sine izin verilir.

## Son Ağ Politikası Çözümü ve QoS

### Özel VLAN'lar

VLAN=0, VLAN=1 ve VLAN=4095, etiketsiz bir VLAN ile aynı şekilde ele alınır. VLAN etiketsiz olduğu için Hizmet Sınıfı (CoS) geçerli değildir.

### SIP Modu İçin Varsayılan QoS

CDP veya LLDP-MED'de ağ politikası olmaması durumunda, varsayılan ağ politikası kullanılır. CoS, belirli dahili hat için yapılandırmaya bağlıdır. Yalnızca manuel VLAN etkinleştirildiğinde ve manuel VLAN kimliği 0, 1 veya 4095'e eşit olmadığında geçerlidir. Hizmet Türü (ToS), belirli dahili hat için yapılandırmaya bağlıdır.

### CDP İçin QoS Çözümü

CDP'den gelen geçerli bir ağ politikası varsa:

- VLAN=0, 1 veya 4095'se VLAN ayarlanmaz veya VLAN etiketlenmez. CoS geçerli değildir ancak DSCP geçerlidir. ToS önceden açıklandığı gibi varsayılanaya dayanır.
- VLAN > 1 ve VLAN < 4095 ise VLAN buna uygun olarak ayarlanır. CoS ve ToS önceden açıklandığı gibi varsayılanaya dayanır. DSCP geçerlidir.
- Telefon, hızlı başlatma dizisini yeniden yükler ve yeniden başlatır.

### LLDP-MED İçin QoS Çözümü

CoS geçerliyse ve CoS = 0 ise, daha önce anlatıldığı gibi belirli dahili için varsayılan kullanılır. Ancak giden LLDPDU TLV'si için L2 Önceliğinde gösterilen değer, dahili 1'de kullanılan değere bağlıdır. CoS geçerliyse ve CoS != 0 ise, CoS tüm dahililer için kullanılır.

DSCP (ToS ile eşleştirilmiş) geçerliyse ve DSCP = 0 ise, daha önce anlatıldığı gibi belirli dahili için varsayılan kullanılır. Ancak giden LLDPDU TLV'si için DSCP'de gösterilen değer, dahili 1'de kullanılan değere bağlıdır. DSCP geçerliyse ve DSCP != 0 ise, DSCP tüm dahililer için kullanılır.

VLAN > 1 ve VLAN < 4095 ise VLAN buna uygun olarak ayarlanır. CoS ve ToS önceden açıklandığı gibi varsayılanaya dayanır. DSCP geçerlidir.

LLDP-MED PDU ses uygulaması için geçerli bir ağ politikası olması ve etiketlenen bayrağın ayarlanması durumunda VLAN, L2 Önceliği (CoS) ve DSCP (ToS ile eşleştirilmiş) özelliklerinin tümü geçerlidir.

LLDP-MED PDU ses uygulaması için geçerli bir ağ politikası olması ve etiketlenen bayrağın ayarlanmaması durumunda yalnızca DSCP (ToS ile eşleştirilmiş) geçerlidir.

Cisco IP Phone hızlı başlatma dizisini yeniden yükler ve yeniden başlatır.

## CDP ile Birlikte Kullanım

CDP ve LLDP-MED etkinleştirilirse VLAN ağ politikası, keşif modlarından biriyle ayarlanan veya değiştirilen son politikayı belirler. LLDP-MED ve CDP etkinleştirilirse telefon, başlangıçta CDP ve LLDP-MED PDU'larını gönderir.

Ağ bağlantı cihazlarının CDP ve LLDP-MED modları için tutarsız yapılandırması ve davranışı, farklı VLAN'lara geçiş sebebiyle telefonda sarsak bir yeniden başlatma davranışı ile sonuçlanabilir.

VLAN'ın CDP ve LLDP-MED tarafından oluşturulmaması durumunda, manuel olarak yapılandırılan VLAN kimliği kullanılır. VLAN kimliği manuel olarak yapılandırılmazsa VLAN desteklenmez. DSCP kullanılır ve uygulanabiliyorsa ağ politikası LLDP-MED'i belirler.

## LLDP-MED ve Birden Fazla Ağ Cihazı

Ağ politikası için aynı uygulama türünü kullanabilirsiniz. Bununla birlikte, telefonlar birden fazla ağ bağlantı cihazından farklı Katman 2 veya Katman 3 QoS Ağ politikaları alır. Bu durumda, son geçerli ağ politikası kabul edilir.

## LLDP-MED ve IEEE 802.X

Cisco IP Phone, IEEE 802.X'i desteklemez ve 802.1X kablolu ortamda çalışmaz. Ancak, ağ cihazlarında IEEE 802.1X veya Kapsayıcı Ağaç Protokolleri anahtarlardan hızlı başlangıç yanıtları alınmasında gecikmeye yol açabilir.

## VLAN Ayarlarını Yapılandırma

### Başlamadan önce

Telefonun yönetim web sayfasına erişme. Bkz. [Telefon Web Sayfasına Erişme, sayfa 90](#).

### Yordam

- 
- Adım 1** Ses > Sistem seçeneklerini belirleyin.
  - Adım 2** VLAN Ayarları bölümündeki alanları yapılandırın.
  - Adım 3** Tüm Değişiklikleri Gönder seçeneğine tıklayın.
- 

## Telefon Web Sayfasından DHCP VLAN Seçeneğini Ayarlama

Telefonunuz için ses VLAN'ı yapılandırmak için önceden tanımlanmış bir DHCP seçeneği kullanabilirsiniz.

**Başlamadan önce**

- Telefonun yönetim web sayfasına erişme. Bkz. [Telefon Web Sayfasına Erişme, sayfa 90](#).
- CDP/LLDP'yi ve manuel VLAN'ı devre dışı bırakın.

**Yordam**

- 
- Adım 1** Ses > **Sistem** seçeneklerini belirleyin.
- Adım 2** **VLAN Ayarları** bölümündeki **DHCP VLAN Seçeneği** alanına bir değer girin.
- Alan, varsayılan olarak boştur.
- Geçerli değerler şunlardır:
- Boş
  - 128 - 149
  - 151 - 158
  - 161 - 254
- Ses VLAN'ı yapılandırmasını devre dışı bırakmak için, **DHCP VLAN Seçeneği** değerini **Null** olarak belirleyin.
- Cisco, DHCP Seçenek 132'yi kullanmanızı önerir.
- Adım 3** **Tüm Değişiklikleri Gönder** seçeneğine tıklayın.

**Sonraki adım**

Ses > **Sistem** sekmesindeki **VLAN Ayarları** bölümünde, bu ayarları yapılandırabilirsiniz:

- Cisco Keşif Protokolü (CDP)
- LLDP-MED
- Ağ Başlatma Gecikmesi
- VLAN Kimliği
- DHCP VLAN Seçeneği

# SIP ve NAT Yapılandırma

## SIP ve Cisco IP Phone

Cisco IP Phone'da, SIP destekleyen tüm BT hizmet sağlayıcıları ile birlikte çalışmaya izin veren Oturma Başlatma Protokolü (SIP) kullanılır. SIP bir IP ağındaki sesli iletişim oturumlarını denetleyen IETF tanımlı bir sinyal protokolüdür.

SIP sinyal ve oturum yönetimi işlevlerini bir paket telefon ağı içerisinde ele alır. *Sinyalleme*, çağrı bilgilerinin ağ sınırları boyunca taşınmasına olanak verir. *Oturum yönetimi*, uçtan uca bir çağrının özneliklerini denetler.

Tipik ticari IP telefon dağıtımlarında, tüm çağrılar bir SIP Proxy Sunucusundan geçer. Çağrı alan telefona SIP kullanıcı aracı sunucusu (USA) ve çağrı isteğinde bulunan telefona kullanıcı aracı istemcisi (UAC) denir.

SIP mesaj yönlendirmesi dinamiktir. Bir SIP proxy sunucusu bir bağlantı için bir UAS'dan istek alır ancak UAC'yi bulamazsa proxy, mesajı ağdaki başka bir SIP proxy sunucusuna iletir. UAC bulunduğu, yanıt UAS'a geri yönlendirilir ve iki UA doğrudan eşler arası oturum kullanılarak bağlantı. Ses trafiği, Gerçek Zamanlı Protokol (RTP) kullanılarak dinamik olarak atanan bağlantı noktaları üzerinden UA'lar arasında aktarılır.

RTP ses ve video gibi gerçek zamanlı verileri aktarır; RTP verilerin gerçek zamanlı olarak teslim edilmesini garanti etmez. RTP, akış verilerini desteklemek üzere gönderme ve alma uygulamaları için mekanizmalar sağlar. Genellikle, RTP UDP'nin üstünde çalışır.

## TCP Üzerinden SIP

Cisco IP Phone, durum odaklı iletişimleri garanti etmek için SIP aktarım protokolü olarak TCP kullanabilir. Bu protokol, kayıp paketlerin yeniden aktarımını temin ederek *garantili teslim* sağlar. TCP, SIP paketlerinin gönderildikleri sırayla alınmalarını da garanti eder.

TCP, şirket güvenlik duvarları ile UDP bağlantı noktası engelleme sorununun üstesinden gelir. TCP sayesinde, internette gezinme veya e-ticaret gibi temel etkinlikler için TCP zaten kullanımda olduğundan, yeni bağlantı noktalarının açılması veya paketlerin iptal edilmesi gerekmez.

## SIP Proxy Artıklığı

Ortalama bir SIP Proxy Sunucusu on binlerce aboneyi yönetebilir. Yedek sunucu, etkin bir sunucunun bakım için geçici olarak devre dışı kalabilmesine izin verir. Cisco telefonlar, hizmet aksaklıklarını en aza indirmek veya ortadan kaldırmak için yedek SIP Proxy Sunucuların kullanımını destekler.

Statik bir proxy sunucuları listesi her zaman yeterli değildir. Sahip olduğunuz kullanıcı aracı farklı etki alanlarına hizmet ettiğinde. Örneğin, her Cisco IP Phone etki alanı için statik bir proxy sunucuları listesi yapılandırmak istemediğinizde.

Proxy artıklılığını desteklemenin kolay bir yolu, Cisco IP Phone yapılandırma profilinde bir SIP Proxy Sunucusu yapılandırmaktır. DNS SRV kayıtları, telefonların SIP mesajlarında adlandırılan bir etki alanındaki SIP Proxy Sunucusu ile iletişime geçmesini talimat verir. Telefon DNS sunucusuna danışır. DNS sunucusu yapılandırılırsa, ana bilgisayar adları, öncelik, dinleme bağlantı noktaları vb. ile etki alanı için SIP Proxy Sunucularının listesini içeren bir SRV kaydı döndürür. Cisco IP Phone öncelik sıralarına göre ana bilgisayarlarla iletişim kurmaya çalışır.

Cisco IP Phone düşük öncelikli bir proxy sunucusu kullanıyorsa telefon periyodik olarak yüksek öncelikli proxy'yi araştırır ve uygun olduğunda yüksek öncelikli proxy'ye geçer.

## İkili Kayıt

Telefon her zaman birincil (veya birincil giden) ve alternatif (veya alternatif giden) proxy'lere kaydolar. Telefon, kayıt sonrası önce birincil proxy üzerinden Invite ve Non-Invite SIP mesajları gönderir. Birincil proxy'nin yeni INVITE mesajına yanıt vermemesi durumunda, zaman aşımı sonrası, telefon alternatif proxy ile bağlantı kurmaya çalışır. Telefon birincil proxy'ye kaydolamazsa, birincil proxy'yi denemeden alternatif proxy'ye bir INVITE mesajı gönderir.

Hat başına temelinde ikili kayıt desteklenir. Eklenen üç parametre web kullanıcı arabirimi ve uzaktan hazırlama aracılığıyla yapılandırılabilir:

- Alternatif Proxy—Varsayılan boştur.
- Alternatif Giden Proxy—Varsayılan boştur.
- İkili Kayıt—Varsayılan HAYIR'dır (kapalı).

Parametreleri yapılandırdıktan sonra, özelliklerin etkin olması için telefonu yeniden başlatın.



**Not** Özelliğin doğru şekilde çalışması için, birincil proxy (veya birincil giden proxy) ve alternatif proxy (veya alternatif giden proxy) için bir değer belirleyin.

### İkili Kayıt ve DNS SRV Kısıtlamaları

- İkili Kayıt etkinleştirildiğinde, DNS SRV Proxy Geri Dönüş veya Kurtarma mekanizmaları devre dışı bırakılmalıdır.
- İkili Kayıt başka Geri Dönüş veya Kurtarma mekanizmaları ile birlikte kullanmayın. Örneğin: Broadsoft mekanizması.
- Özellik isteği için kurtarma mekanizması yoktur. Bununla birlikte, yönetici birincil ve alternatif proxy'nin kayıt durumunun hızlı bir şekilde güncellemek için yeniden kayıt süresini ayarlayabilir.

### İkili Kayıt ve Alternatif Proxy

İkili Kayıt parametresi **HAYIR** olarak ayarlandığında, Alternatif Proxy yoksayılr.

### Yük Devretme ve Kurtarma Kaydı

- Yük Devretme—Aktarım zaman aşımı/hatası veya TCP bağlantı hataları meydana geldiğinde telefon yük devreder; Yedek RSC Deneme ve Kayıt RSC'sini Yeniden Deneme değerleri doldurulduysa.
- Kurtarma—Telefon ikincil proxy'ye kayıtlı veya etkin şekilde bağlı durumdayken birincil proxy'de yeniden kayıt olmayı dener.

Bir hata olduğunda, yük devretme parametresi yük devretme davranışını kontrol ederken otomatik kayıt. Bu parametre evet olarak ayarlandığında, telefon yük devretme veya kurtarma sonrası yeniden kayıt olur.

### Geri Dönüş Davranışı

Mevcut kayıt süresi sona erdiğinde veya Proxy Yük Devretme Ara etkinleştirildiğinde yük devretme meydana gelir.

Proxy Yük Devretme Ara aşılrsa tüm yeni SIP mesajları birincil proxy'ye gider.

Örneğin, Kayıt Sona Erme Süresi değeri 3600 saniye ve Proxy Yük Devretme Ara 600 saniye olduğunda, yük devretme 600 saniye sonra tetiklenir.

Kayıt Sona Erme Süresi değeri 800 saniye ve Proxy Yük Devretme Ara 1000 saniye olduğunda, yük devretme 800 saniye sonra tetiklenir.

Birincil sunucuya başarıyla kaydılduktan sonra, tüm SIP mesajları birincil sunucuya gider.

## RFC3311

Cisco IP Phone, SIP GÜNCELLEME Yöntemi RFC-3311'i destekler.

### SIP NOTIFY XML-Hizmeti

Cisco IP Phone, SIP NOTIFY XML Hizmeti olayını destekler. Bir XML Hizmeti olayı ile birlikte SIP NOTIFY mesajı alındığında, mesajın doğru kimlik bilgilerine sahip olmaması durumunda telefon, NOTIFY mesajını 401 yanıtı ile sınırlar. İstemci, IP telefonunun ilgili hattı için SIP hesap parolasıyla MD5 özetini kullanarak doğru kimlik bilgilerini sağlamalıdır.

Mesaj gövdesi XML olayı mesajını içerebilir. Örnek:

```
<CiscoIPPhoneExecute>
  <ExecuteItem Priority="0" URL="http://xmlserver.com/event.xml"/>
</CiscoIPPhoneExecute>
```

Kimlik Doğrulaması:

```
challenge = MD5( MD5(A1) ":" nonce ":" nc-value ":" cnonce ":" qop-value
":" MD5(A2) )
where A1 = username ":" realm ":" passwd
and A2 = Method ":" digest-uri
```

## SIP Yapılandırması

Cisco IP Phone SIP ayarları telefon ve dahililer için genel olarak yapılandırılır.

### Temel SIP Parametrelerini Yapılandırma

#### Başlamadan önce

Telefonun yönetim web sayfasına erişme. Bkz. [Telefon Web Sayfasına Erişme, sayfa 90](#).

#### Yordam

- 
- Adım 1** Ses > SIP seçeneklerini belirleyin.
  - Adım 2** SIP Parametreleri bölümünde, SIP parametrelerini [SIP Parametreleri, sayfa 277](#) bölümünde açıkladığı şekilde ayarlayın.
  - Adım 3** Tüm Değişiklikleri Gönder seçeneğine tıklayın.
- 

### SIP Zamanlayıcı Değerlerini Yapılandırma

#### Başlamadan önce

Telefonun yönetim web sayfasına erişme. Bkz. [Telefon Web Sayfasına Erişme, sayfa 90](#).



### Yordam

- 
- Adım 1** Ses > SIP seçeneklerini belirleyin.
- Adım 2** SIP Zamanlayıcı Değerleri bölümünde, SIP zamanlayıcı değerlerini SIP Zamanlayıcı Değerleri (sn.), sayfa 280 bölümünde anlatıldığı şekilde saniye cinsinden ayarlayın.
- Adım 3** Tüm Değişiklikleri Gönder seçeneğine tıklayın.
- 

## Yanıt Durumu Kodu İşlemeyi Yapılandırma

### Başlamadan önce

Telefonun yönetim web sayfasına erişme. Bkz. [Telefon Web Sayfasına Erişme, sayfa 90](#).

### Yordam

- 
- Adım 1** Ses > SIP seçeneklerini belirleyin.
- Adım 2** Yanıt Durumu Kodu İşlemeyi Yapılandırma bölümünde, değerleri belirtilen şekilde ayarlayın:
- **Yedek RSC Deneme**—Mevcut istek için yedek bir sunucuyu yeniden deneyen SIP yanıt kodu. Varsayılanlar boş. Örneğin, 500 sayısal değerini veya birden fazla değer mümkünse bir sayısal değer ile joker karakter kombinasyonunu girebilirsiniz. Daha sonra, 500 aralığındaki tüm SIP Yanıt mesajlarını temsil etmek için 5?? değerini kullanabilirsiniz. Birden fazla aralık kullanmak isterseniz 5?? ve 6?? değerlerini sınırlandırmak için bir virgül (",") ekleyebilirsiniz.
  - **Kayıt RSC'sini Yeniden Deneme**—Son kayıt sırasında başarısız olduktan sonra, telefonun kayıta tekrar denediği SIP yanıt kodu. Varsayılanlar boş. Örneğin, 500 sayısal değerini veya birden fazla değer mümkünse bir sayısal değer ile joker karakter kombinasyonunu girebilirsiniz. Daha sonra, 500 aralığındaki tüm SIP Yanıt mesajlarını temsil etmek için 5?? değerini kullanabilirsiniz. Birden fazla aralık kullanmak isterseniz 5?? ve 6?? değerlerini sınırlandırmak için bir virgül (",") ekleyebilirsiniz.
- Adım 3** Tüm Değişiklikleri Gönder seçeneğine tıklayın.
- 

## NTP Sunucusunu Yapılandırma

NTP sunucularını IPv4 ve IPv6 ile yapılandırabilirsiniz. NTP sunucusunu ayrıca DHCPv4 seçenek 42 veya DHCPv6 seçenek 56 ile de yapılandırabilirsiniz. NTP'yi Birincil NTP Sunucusu ve İkincil NTP sunucusu parametreleri ile yapılandırmak, NTP'yi DHCPv4 seçenek 42 veya DHCPv4 seçenek 56 ile yapılandırmaktan daha yüksek bir önceliğe sahiptir.

### Başlamadan önce

Telefonun yönetim web sayfasına erişme. Bkz. [Telefon Web Sayfasına Erişme, sayfa 90](#).

**Yordam**

- 
- Adım 1** Ses > Sistemler seçeneklerini belirleyin.
- Adım 2** İsteğe Bağlı Ağ Yapılandırması bölümünde, Birincil NTP Sunucusu ve İkincil NTP Sunucusu alanlarına IPv4 ve IPv6 adresini girin.
- Adım 3** Tüm Değişiklikleri Gönder seçeneğine tıklayın.
- 

**RTP Parametrelerini Yapılandırma****Başlamadan önce**

Telefonun yönetim web sayfasına erişme. Bkz. [Telefon Web Sayfasına Erişme, sayfa 90](#).

**Yordam**

- 
- Adım 1** Ses > SIP seçeneklerini belirleyin.
- Adım 2** RTP Parametreleri bölümünde, Gerçek Zamanlı Aktarım Protokolü (RTP) parametresini [RTP Parametreleri, sayfa 284](#) bölümünde açıklandığı şekilde ayarlayın.
- Adım 3** Tüm Değişiklikleri Gönder seçeneğine tıklayın.
- 

**Çift Modda SIP ve RTP Davranışını Kontrol Etme**

Telefon çift moddayken SIP IP Tercih ve SDP IP Tercih alanları ile SIP ve RTP parametrelerini kontrol edebilirsiniz.

SIP IP Tercih parametresi, telefonun çift moddayken hangi IP adresini öncelikli olarak denediğini tanımlar.

**Çizelge 12: SIP IP Tercih ve IP Modu**

IP Modu	SDP IP Tercih	DNS'den Adres Listesi, Öncelik, Sonuç P1- Birinci Öncelikli Adres P2- İkinci Öncelikli Adres	Yük Devretme Sırası
İkili Mod	IPv4	P1- 1.1.1.1, 2009:1:1:1 P2 - 2.2.2.2, 2009:2:2:2 <b>Sonuç:</b> Telefon, SIP mesajlarını ilk önce 1.1.1.1'e gönderir.	1.1.1.1 ->2009:1:1:1 -> 2.2.2.2 -> 2009:2:2:2
İkili Mod	IPv6	P1- 1.1.1.1, 2009:1:1:1 P2 - 2.2.2.2, 2009:2:2:2 <b>Sonuç:</b> Telefon, SIP mesajlarını ilk önce 2009:1:1:1'e gönderir.	2009:1:1:1 -> 1.1.1.1 -> 2009:2:2:2 -> 2.2.2.2

IP Modu	SDP IP Tercihi	DNS'den Adres Listesi, Öncelik, Sonuç P1- Birinci Öncelikli Adres P2- İkinci Öncelikli Adres	Yük Devretme Sırası
İkili Mod	IPv4	P1- 2009:1:1:1::1 P2 - 2.2.2.2, 2009:2:2:2::2 <b>Sonuç:</b> Telefon, SIP mesajlarını ilk önce 2009:1:1:1::1'e gönderir.	2009:1:1:1:1 -> 2.2.2.2 -> 2009:2:2:2:2
İkili Mod	IPv6	P1- 2009:1:1:1::1 P2 - 2.2.2.2, 2009:2:2:2::2 <b>Sonuç:</b> Telefon, SIP mesajlarını ilk önce 1.1.1.1'e gönderir.	2009:1:1:1:1 -> 2009:2:2:2:2 ->2.2.2.2
Yalnızca IPv4	IPv4 veya IPv6	P1 - 1.1.1.1, 2009:1:1:1::1 P2 - 2.2.2.2, 2009:2:2:2::2 <b>Sonuç:</b> Telefon, SIP mesajlarını ilk önce 1.1.1.1'e gönderir.	1.1.1.1 -> 2.2.2.2
Yalnızca IPv6	IPv4 veya IPv6	P1 - 1.1.1.1, 2009:1:1:1::1 P2 - 2.2.2.2, 2009:2:2:2::2 <b>Sonuç:</b> Telefon, SIP mesajlarını ilk önce 2009:1:1:1::1'e gönderir.	2009:1:1:1:1 -> 2009:2:2:2:2

SDP IP Tercihi - ALTC çift modda eşlerin RTP adresi ailesi alışverişine yardımcı olur.

### Başlamadan önce

Telefonun yönetim web sayfasına erişme. Bkz. [Telefon Web Sayfasına Erişme](#), sayfa 90.

### Yordam

- 
- Adım 1** Ses > SIP seçeneklerini belirleyin.
- Adım 2** SIP Parametreleri bölümünde, SIP IP Tercihi alanında IPv4 veya IPv6 öğesini seçin.
- Adım 3** RTP Parametreleri bölümünde, SDP IP Tercihi alanında IPv4 veya IPv6 öğesini seçin.
- Ayrıntılar için [RTP Parametreleri](#), sayfa 284 içerisindeki SDP IP Tercihi bölümüne bakın.
- 

## SDP Yük Türlerini Yapılandırma

Yalnızca Cisco IP Phone bir Oturum Açıklama Protokolü (SDP) teklifi sunduğunda, yapılandırılan dinamik yükler giden çağrılar için kullanılır. SDP teklifine sahip gelen çağrılarda, telefon arayanın atadığı dinamik yük türünü izler.

Cisco IP Phone, giden SDP'de yapılandırılan codec adlarını kullanır. 0-95 standart yük türleri bulunan gelen SDP'de, telefon codec adlarını yoksayar. Dinamik yük türlerinde telefon, codec'leri yapılandırılan codec adlarına göre (karşılaştırma büyük/küçük harflere duyarlıdır) tanımlar.

### Başlamadan önce

Telefonun yönetim web sayfasına erişme. Bkz. [Telefon Web Sayfasına Erişme, sayfa 90](#).

### Yordam

- 
- Adım 1** Ses > SIP seçeneklerini belirleyin.
- Adım 2** SDP Yük Türleri bölümünde, değerleri [SDP Yük Türleri, sayfa 285](#) bölümünde belirtilen şekilde ayarlayın.
- **AVT Dinamik Yük**—Standart olmayan herhangi bir veri. Gönderici ve alıcı bir numarada anlaşmalıdır. 96 ile 127 arasında değişir. Varsayılan: 101.
- Adım 3** Tüm Değişiklikleri Gönder seçeneğine tıklayın.
- 

## Dahili Hatlar İçin SIP Ayarlarını Yapılandırma

### Başlamadan önce

Telefonun yönetim web sayfasına erişme. Bkz. [Telefon Web Sayfasına Erişme, sayfa 90](#).

### Yordam

- 
- Adım 1** Ses > Dahili(n) seçeneklerini belirleyin; n bir dahili hat numarasıdır.
- Adım 2** SIP Ayarları bölümünde, parametre değerlerini [SIP Ayarları, sayfa 329](#) bölümünde açıklandığı şekilde ayarlayın.
- Adım 3** Tüm Değişiklikleri Gönder seçeneğine tıklayın.
- 

## SIP Proxy Sunucusunu Yapılandırma

### Başlamadan önce

Telefonun yönetim web sayfasına erişme. Bkz. [Telefon Web Sayfasına Erişme, sayfa 90](#).

### Yordam

- 
- Adım 1** Ses > Dahili(n) seçeneklerini belirleyin; n bir dahili hat numarasıdır.
- Adım 2** Proxy ve Kayıt bölümünde, parametre değerlerini [Proxy ve Kayıt, sayfa 335](#) bölümünde açıklandığı şekilde ayarlayın.

**Adım 3** Tüm Değişiklikleri Gönder seçeneğine tıklayın.

---

## Abone Bilgileri Parametrelerini Yapılandırma

### Başlamadan önce

Telefonun yönetim web sayfasına erişme. Bkz. [Telefon Web Sayfasına Erişme, sayfa 90](#).

### Yordam

---

**Adım 1** Ses > Dahili(n) seçeneklerini belirleyin; n bir dahili hat numarasıdır.

**Adım 2** Abone Bilgileri bölümünde, parametre değerlerini [Abone Bilgileri, sayfa 338](#) bölümünde açıklandığı şekilde ayarlayın.

**Adım 3** Tüm Değişiklikleri Gönder seçeneğine tıklayın.

---

## Telefonlarla Çapraz NAT Yönetimi

Ağ Adresi Çevirisi (NAT), İnternet üzerinde bağlantılar kurmak üzere birden fazla cihazın tek, ortak, yönlendirilebilir bir IP adresini paylaşabilmesini sağlar. NAT, ortak ve özel IP adreslerini çevirmek üzere, birçok geniş bant erişim cihazlarında bulunur. NAT'ın VoIP ile birlikte kullanılması için NAT geçişi gerekir. Tüm hizmet sağlayıcılar NAT geçişi sağlamaz. Hizmet sağlayıcınızın NAT geçişi sağlamaması durumunda, birkaç seçeneğiniz bulunur:

- Oturum Sınırı Denetleyicisi İle NAT Eşlemesi
- SIP-ALG Yönlendirici İle NAT Eşlemesi
- Statik IP Adresi İle NAT Eşlemesi
- STUN İle NAT Eşlemesi

## NAT Eşlemesi Etkinleştirme

NAT parametrelerini ayarlamak için NAT eşleşmesini etkinleştirmelisiniz.

### Başlamadan önce

Telefonun yönetim web sayfasına erişme. Bkz. [Telefon Web Sayfasına Erişme, sayfa 90](#).

### Yordam

---

**Adım 1** Ses > Dahili(n) seçeneklerini belirleyin.

**Adım 2** Alanları, [NAT Ayarları, sayfa 328](#) içinde açıklanan şekilde ayarlayın.

**Adım 3** Tüm Değişiklikleri Gönder seçeneğine tıklayın.

---

## Oturum Sınırı Denetleyicisi İle NAT Eşlemesi

Oturum Sınırı Denetleyicisi ile NAT eşlemesini destekleyen bir hizmet sağlayıcı seçmenizi öneririz. Hizmet sağlayıcı ile sağlanan NAT eşlemesi sayesinde, bir yönlendirici seçmek için daha fazla seçeneğe sahip olursunuz.

## SIP-ALG Yönlendirici İle NAT Eşlemesi

NAT eşlemesi, SIP Uygulama Katmanı Ağ Geçidine (ALG) sahip bir yönlendirici kullanarak elde edilir. Bir SIP-ALG yönlendirici kullandığınızda hizmet sağlayıcı seçmede daha fazla seçeneğe sahip olursunuz.

## Statik IP Adresi İle NAT Eşlemesi

Hizmet sağlayıcı ile birlikte çalışmayı garanti etmek için NAT eşlemesini yapılandırabilirsiniz.

- Statik ve harici (ortak) bir IP adresiniz olması gerekir.
- Yönlendiricide kullanılan NAT mekanizması simetrik olmalıdır. Daha fazla bilgi için bkz. [Simetrik veya Asimetrik NAT Belirleme, sayfa 72](#).

Yalnızca, hizmet sağlayıcı ağı Oturum Sınırı Denetleyicisi işlevselliği sağlamadığında NAT eşlemesi kullanın.

### Başlamadan önce

Telefonun yönetim web sayfasına erişme. Bkz. [Telefon Web Sayfasına Erişme, sayfa 90](#).

### Yordam

---

**Adım 1** Ses > SIP seçeneklerini belirleyin.

**Adım 2** NAT Destek Parametreleri bölümünde, Alınanları VIA'da İşle, Alınanları VIA'ya Ekle, Adr VIA'da Değiştir, rport'u VIA'da İşle, rport'u VIA'ya Ekle ve Ynt Kynk Bğl Nkts Gönder alanlarını Evet olarak ayarlayın.

**Adım 3** NAT Destek Parametreleri bölümündeki NAT Canlı Tutma Ara alanı için bir değer belirleyin.

**Adım 4** HARİCİ IP alanına yönlendiricinizin ortak IP adresini girin.

**Adım 5** Dahili(n) sekmesine tıklayın.

**Adım 6** NAT Ayarları bölümündeki NAT Eşlemesi Etkinleştirme alanını Evet olarak işaretleyin.

**Adım 7** (İsteğe Bağlı) NAT Canlı Tut Özelliğini Etkinleştirme ayarını Evet olarak belirleyin.

Hizmet sağlayıcı, NAT bağlantı noktalarını açık tutmak için, telefonun NAT canlı tutma mesajlarını göndermesini gerektirebilir. Gereklilikleri belirlemek için hizmet sağlayıcınızla iletişime geçin.

**Adım 8** Tüm Değişiklikleri Gönder seçeneğine tıklayın.

---

**Sonraki adım**

SIP trafiğine izin vermek için yönlendiricinizdeki güvenlik duvarı ayarlarınızı yapılandırın.

**STUN ile NAT eşlemesi yapılandırma**

Hizmet sağlayıcı ağının Oturum Sınırı Denetleyicisi işlevselliği sağlamaması ve diğer gereksinimlerin karşılanması durumunda, NAT eşlemesini keşfetmek üzere NAT (STUN) için Oturum Aşılması Yardımcı Programlarını kullanmak mümkündür. STUN protokolü, ağ adresi çeviricisinin varlığını keşfetmek ve NAT'ın, uzak ana bilgisayarlara Kullanıcı Veri Birimi Protokolü (UDP) bağlantıları için tahsis ettiği eşleştirilen (ortak) IP adresini (NAT adresleri) ve bağlantı numarasını almak üzere bir ağ adresi çeviricisinin (NAT) arkasında çalışan uygulamalara izin verir. Protokol, NAT'ın karşı tarafında bulunan (ortak) bir üçüncü taraf ağ sunucusundan (STUN sunucusu) yardım gerektirir (genellikle ortak İnternet). Bu seçenek son çare olarak göz önünde bulundurulur ve yalnızca başka yöntemler mevcut olmadığında kullanılmalıdır. STUN kullanmak için:

- Yönlendirici asimetrik NAT olmalıdır. Bkz. [Simetrik veya Asimetrik NAT Belirleme, sayfa 72](#).
- STUN sunucusu yazılımı çalıştıran bir bilgisayar ağda mevcut olmalıdır. Ayrıca, ortak bir STUN sunucusu da kullanılabilir veya kendi STUN sunucunuzu kurabilirsiniz.

**Başlamadan önce**

Telefonun yönetim web sayfasına erişme. Bkz. [Telefon Web Sayfasına Erişme, sayfa 90](#).

**Yordam**

- 
- Adım 1** Ses > SIP seçeneklerini belirleyin.
- Adım 2** NAT Destek Parametreleri bölümünde, Alınanları VIA'da İşle, Alınanları VIA'ya Ekle, Adr VIA'da Değiştir, rport'u VIA'da İşle, rport'u VIA'ya Ekle ve Ynt Kynk Bğl Nkts Gönder alanlarını Evet olarak ayarlayın.
- Adım 3** NAT Destek Parametreleri bölümündeki STUN Etkinleştirme alanını Evet olarak işaretleyin.
- Adım 4** STUN Sunucusu alanına STUN sunucunuzun IP adresini girin.
- Adım 5** Dahili(n) sekmesine tıklayın.
- Adım 6** NAT Ayarları bölümündeki NAT Eşlemesi Etkinleştirme alanını Evet olarak işaretleyin.
- Adım 7** (İsteğe Bağlı) NAT Canlı Tut Özelliğini Etkinleştirme ayarını Evet olarak belirleyin.
- Hizmet sağlayıcı, NAT bağlantı noktalarını açık tutmak için, telefonun NAT canlı tutma mesajlarını göndermesini gerektirebilir. Gereklilikleri belirlemek için hizmet sağlayıcınızla iletişime geçin.
- Adım 8** Tüm Değişiklikleri Gönder seçeneğine tıklayın.
- 

**Sonraki adım**

SIP trafiğine izin vermek için yönlendiricinizdeki güvenlik duvarı ayarlarınızı yapılandırın.

## Simetrik veya Asimetrik NAT Belirleme

STUN simetrik NAT bulunan yönlendiricilerde çalışmaz. Simetrik NAT ile IP adresleri, dahili bir IP adresinden ve bağlantı noktasından harici, yönlendirilebilir bir hedef IP adresine ve bağlantı noktasına eşleştirilir. Aynı kaynak IP adresinden ve bağlantı noktasından başka bir hedefe başka bir paket gönderilirse, farklı bir IP adresi ve bağlantı noktası numarası kombinasyonu kullanılır. Bu yöntem kısıtlayıcıdır çünkü harici bir ana bilgisayar, dahili ana bilgisayardaki belirli bir bağlantı noktasına yalnızca dahili ana bilgisayarın daha önce ilgili bağlantı noktasından harici ana bilgisayara bir paket göndermiş olması koşuluyla bir paket gönderebilir.

Bu prosedürde bir sistem günlüğü sunucusunun yapılandırıldığı ve sistem günlüğü mesajlarını almaya hazır olduğu varsayılır.

Yönlendiricinin Simetrik veya Asimetrik NAT Kullandığını Belirlemek İçin:

### Yordam

- 
- Adım 1** PC'nizdeki güvenlik duvarının çalışmıyor olduğunu doğrulayın. (Sistem günlüğü bağlantı noktasını engelleyebilir.) Varsayılan olarak, sistem günlüğü bağlantı noktası 514'tür.
- Adım 2** **Ses > Sistem'e** tıklayın ve **İsteğe Bağlı Ağ Yapılandırması**'na gidin.
- Adım 3** Bağlantı noktası numarasının varsayılan 514'ten farklı olması durumunda, **Sistem Günlüğü Sunucusu**'nun IP adresini girin. Varsayılan olması durumunda, bağlantı noktası numarasını eklemek gerekli değildir.
- Adres ve bağlantı noktası numarası Cisco IP Phone'dan ulaşılabilir olmalıdır. Bağlantı noktası numarası, günlük çıktı dosyası adında görünür. Varsayılan çıktı dosyası adı: `syslog.514.log` (bağlantı noktası numarası belirtilmemişse).
- Adım 4** **Hata Ayıklama Seviyesini, Hata, Bildirim** veya **Hata Ayıklama** olarak ayarlayın.
- Adım 5** SIP sinyal mesajlarını yakalamak için, **Dahili** sekmesine tıklayın ve **SIP Ayarları**'na gidin. **SIP Hata Ayıklama Seçeneğini, Tam** olarak ayarlayın.
- Adım 6** Yönlendiricinizin kullandığı NAT türü ile ilgili bilgi toplamak için, **SIP** sekmesine tıklayın ve **NAT Destek Parametreleri**'ne gidin.
- Adım 7** **Ses > SIP**'ye tıklayın ve **NAT Destek Parametreleri**'ne gidin.
- Adım 8** **STUN Testi Etkinleştirme** seçeneğini **Evet** olarak ayarlayın.
- Adım 9** Günlük dosyasındaki hata ayıklama mesajlarını görüntüleyerek NAT türünü belirleyin. Mesajlar cihazın simetrik NAT kullandığını gösterirse STUN kullanamazsınız.
- Adım 10** **Tüm Değişiklikleri Gönder** seçeneğine tıklayın.
- 

## Arama Planı

### Arama Planına Genel Bakış

Arama planları rakamların nasıl yorumlanacağını ve aktarılacağını belirler. Ayrıca, aranan numaranın kabul edilmesini veya reddedilmesini de belirler. Aramayı kolaylaştırmak veya uzun mesafeli ya da uluslararası gibi belirli tür çağrıları engellemek için bir arama planı kullanabilirsiniz.

IP telefonunda arama planları yapılandırmak için telefon web kullanıcı arabirimini kullanın.



Bu bölümde arama planları ile ilgili anlamamız gereken bilgiler ve kendi arama planlarınızı yapılandırmak için ihtiyacınız olan prosedürler bulunur.

Cisco IP Phone çeşitli seviyede arama planlarına sahiptir ve rakam dizisini işler.

Kullanıcı telefondaki hoparlör düğmesine bastığında, aşağıdaki olay dizisi başlatılır:

1. Telefon çevrilen rakamları toplamaya başlar. Rakamlar Arası zamanlayıcı, rakamlar arasında geçen süreyi izlemeye başlar.
2. Rakamlar Arası zamanlayıcı değerine ulaşırsa veya başka sonlandırıcı bir olay meydana gelirse telefon, çevrilen rakamları IP telefonu arama planıyla karşılaştırır. Bu arama planı, telefon web kullanıcı arabirimindeki **Arama Planı** bölümünde yer alan **Ses > Dahili(n)** seçenekleri ile yapılandırılır.

## Rakam Dizileri

Arama planı | karakteriyle birbirinden ayrılan bir rakam dizisi içerir. Tüm dizi koleksiyonu parantez içine alınır. Arama planındaki her rakam dizisi, kullanıcının bastığı tuşlarla ayrı ayrı eşleşen bir dizi öğeden oluşur.

Beyaz boşluk yoksa, ancak okunabilirlik için kullanılabilir.

Rakam Dizisi	İşlev
0 1 2 3 4 5 6 7 8 9 0 * #	Telefon tuş takımında kullanıcının basması gereken tuşları temsil eden karakterler.
x	Telefon tuş takımındaki herhangi bir karakter.
[sequence]	Köşeli parantez içine alınan karakterler kabul edilen tuş basma işlemlerinin listesini oluşturur. Kullanıcı listedeki tuşların herhangi birine basabilir. Örneğin, [2-9] gibi sayısal bir aralık, kullanıcının 2 ile 9 arasında herhangi bir rakama basmasına izin verir. Sayısal bir aralık başka karakterler de içerebilir. Örneğin, [35-8*] kullanıcının 3, 5, 6, 7, 8 veya * karakterlerine basmasına izin verir.
. (nokta)	Nokta, öge tekrarını gösterir. Arama planında 0 veya daha fazla giriş kabul edilir. Örneğin, 01. kullanıcının 0, 01, 011, 0111 vb. girişler yapmasına izin verir.

Rakam Dizisi	İşlev
<dialled:substituted>	<p>Bu biçim, dizi aktarıldığında belirli <i>çevrilen</i> rakamların yerini <i>değiştirilen</i> karakterlerin aldığı gösterir. <i>Çevrilen</i> rakamlar sıfır ile 9 arasında olabilir. Örnek:</p> <p>&lt;8:1650&gt;xxxxxxxx</p> <p>Kullanıcı 8'e ve ardından yedi basamaklı bir numarayı bastığında, sistem çevrilen 8'i otomatik olarak 1650 dizisiyle değiştirir. Kullanıcı <b>85550112</b> numarasını çevirirse, sistem bunu <b>16505550112</b> olarak aktarır.</p> <p><i>Çevrilen</i> parametresi boş ve <i>değiştirilen</i> alanında bir değer var ise, hiçbir rakam değiştirilmez ve <i>değiştirilen</i> değeri her zaman aktarılan dizinin başına eklenir. Örnek:</p> <p>&lt;:1&gt;xxxxxxxxxxxx</p> <p>Kullanıcı <b>9725550112</b> numarasını çevirdiğinde, 1 rakamı dizinin başına eklenir; sistem, numarayı <b>19725550112</b> olarak aktarır.</p>
, (virgül)	<p>Rakamlar arasında duyulan (ve yerleştirilen) diziler arası bir ses, bir dış hat çevir sesi çalar. Örnek:</p> <p>9, 1xxxxxxxxxxxx</p> <p>Kullanıcı 9'a bastıktan sonra bir dış hat çevir sesi duyulur. Ses, kullanıcı 1'e basana kadar devam eder.</p>
! (ünlem işareti)	<p>Arama dizisi desenini yasaklar. Örnek:</p> <p>1900xxxxxxxx!</p> <p>1900 ile başlayan tüm 11 basamaklı dizileri reddeder.</p>
*xx	Kullanıcının 2 basamaklı bir yıldız kodu girmesine izin verir.
S0 veya L0	Rakamlar Arası Zamanlayıcı Ana Geçersiz Kılma için, rakamlar arası kısa zamanlayıcıyı 0 saniyeye indirmek üzere S0 veya rakamlararası uzun zamanlayıcıyı 0 saniyeye indirmek üzere L0 ifadelerini girin.
o	<p>Duraklatmak için P, duraklatma süresi (saniye) ve bir boşluk girin. Bu özellik genellikle yardım hattı ve destek hattı uygulamalarında, yardım hattında 0 gecikme ve destek hattında sıfır olmayan bir gecikme ile kullanılır. Örnek:</p> <p>P5</p> <p>5 saniyelik bir duraklama oluşur.</p>

## Rakam Dizisi Örnekleri

Aşağıdaki örneklerde bir arama planına girebileceğiniz rakam dizileri gösterilir.

Eksiksiz bir arama planı girişinde, diziler bir kanal karakteriyle () birbirinden ayrılır ve dizilerin tamamı parantez içine alınır:

```
( [1-8]xx | 9, xxxxxxxx | 9, <:1>[2-9]xxxxxxxxxx | 8, <:1212>xxxxxxxx | 9, 1 [2-9] xxxxxxxxxx
| 9, 1 900 xxxxxxxx ! |
9, 011xxxxxxxx. | 0 | [49]11 ) | [*#]xx[*#] | #xx+xxxxxxxxxxxx*xxxxxxxxxxxx
```

- Sisteminizdeki dahili numaralar:

```
( [1-8]xx | 9, xxxxxxxx | 9, <:1>[2-9]xxxxxxxxxx | 8, <:1212>xxxxxxxx | 9, 1 [2-9] xxxxxxxxxx
| 9, 1 900 xxxxxxxx ! | 9, 011xxxxxxxx. | 0 | [49]11 )
```

[1-8]xx Kullanıcının 1-8 ile başlayan üç basamaklı herhangi bir numarayı aramasını sağlar. Sisteminizde dört basamaklı dahili numaralar kullanılıyorsa aşağıdaki diziyi girin: [1-8]xxx

- Yedi basamaklı numaralarla yerel çağrı:

```
( [1-8]xx | 9, xxxxxxxx | 9, <:1>[2-9]xxxxxxxxxx | 8, <:1212>xxxxxxxx | 9, 1 [2-9] xxxxxxxxxx
| 9, 1 900 xxxxxxxx ! | 9, 011xxxxxxxx. | 0 | [49]111)
```

9, xxxxxxxx Kullanıcı 9'a bastıktan sonra, harici bir çevir sesi duyulur. Kullanıcı yerel bir çağrıya olduğu gibi herhangi bir yedi basamaklı numara girebilir.

- 3 basamaklı alan kodu ve 7 basamaklı yerel numara ile yerel arama:

```
( [1-8]xx | 9, xxxxxxxx | 9, <:1>[2-9]xxxxxxxxxx | 8, <:1212>xxxxxxxx | 9, 1 [2-9] xxxxxxxxxx
| 9, 1 900 xxxxxxxx ! | 9, 011xxxxxxxx. | 0 | [49]11 )
```

9, <:1>[2-9]xxxxxxxxxx Bu örnek, yerel alan kodu gereken durumlarda kullanışlıdır. Kullanıcı 9'a bastıktan sonra, harici bir çevir sesi duyulur. Kullanıcı 2-9 ile başlayan 10 basamaklı bir numara girmelidir. Sistem, numarayı operatöre aktarmadan önce 1 önekini otomatik olarak ekler.

- Otomatik olarak eklenen 3 basamaklı alan koduyla yerel arama:

```
( [1-8]xx | 9, xxxxxxxx | 9, <:1>[2-9]xxxxxxxxxx | 8, <:1212>xxxxxxxx | 9, 1 [2-9] xxxxxxxxxx
| 9, 1 900 xxxxxxxx ! | 9, 011xxxxxxxx. | 0 | [49]11 )
```

8, <:1212>xxxxxxxx Bu örnek, operatörün yerel alan kodu gerektirdiği ancak çoğu çağrının bir alan koduna gittiği durumlarda kullanışlıdır. Kullanıcı 8'e bastıktan sonra, harici bir çevir sesi duyulur. Kullanıcı herhangi bir yedi basamaklı numara girebilir. Sistem, numarayı operatöre aktarmadan önce 1 önekini ve 212 alan kodunu otomatik olarak ekler.

- ABD şehirler arası çağrılar:

```
( [1-8]xx | 9, xxxxxxxx | 9, <:1>[2-9]xxxxxxxxxx | 8, <:1212>xxxxxxxx | 9, 1 [2-9] xxxxxxxxxx
| 9, 1 900 xxxxxxxx ! | 9, 011xxxxxxxx. | 0 | [49]11 )
```

9, 1 [2-9] xxxxxxxxxx Kullanıcı 9'a bastıktan sonra, harici bir çevir sesi duyulur. Kullanıcı 1 ile başlayan ve 2-9 ile devam eden 11 basamaklı bir numara girebilir.

- Numara engelleme:

```
( [1-8]xx | 9, xxxxxxxx | 9, <:1>[2-9]xxxxxxxxxx | 8, <:1212>xxxxxxxx | 9, 1 [2-9] xxxxxxxxxx
| 9, 1 900 xxxxxxxx ! | 9, 011xxxxxxxx. | 0 | [49]11 )
```

9, 1 900 xxxxxxxx ! Bu rakam dizisi, kullanıcıların yüksek telefon ücretlerine sebep olabilecek veya uygunsuz içerikler (ABD'deki 1-900 ile başlayan numaralar gibi) içeren numaraları aramalarını engellemek

istediğiniz durumlarda kullanışlıdır. Kullanıcı 9'a bastıktan sonra, harici bir çevir sesi duyulur. Kullanıcı 1900 ile başlayan 11 basamaklı bir numara girerse çağrı reddedilir.

- ABD uluslararası çağrı:

```
( [1-8]xx | 9, xxxxxxx | 9, <:1>[2-9]xxxxxxxxxx | 8, <:1212>xxxxxxxx | 9, 1 [2-9] xxxxxxxxx
| 9, 1 900 xxxxxxx ! | 9, 011xxxxxxxx. | 0 | [49]11 )
```

9, 011xxxxxxxx Kullanıcı 9'a bastıktan sonra, harici bir çevir sesi duyulur. Kullanıcı ABD'den yapılan bir uluslararası çağrıda olduğu gibi 011 ile başlayan herhangi bir numara girebilir.

- Bilgi numaraları:

```
( [1-8]xx | 9, xxxxxxx | 9, <:1>[2-9]xxxxxxxxxx | 8, <:1212>xxxxxxxx | 9, 1 [2-9] xxxxxxxxx
| 9, 1 900 xxxxxxx ! | 9, 011xxxxxxxx. | 0 | [49]11 )
```

0 | [49]11 Bu örnekte, birbirinden kanal karakteriyle ayrılan iki basamaklı diziler yer alır. İlk dizi kullanıcının operatör için 0'ı çevirmesine izin verir. İkinci dizi kullanıcının yerel bilgiler için 411 veya acil durum hizmetleri için 911 numarasını girmesini sağlar.

- Hizmet etkinleştirme kodları:

[\*#]xx[\*#] Kullanıcının işlemlere erişmek için # ve \* kodlarını çevirmesine izin verir.

- Ek parametreleri bulunan hizmet etkinleştirme kodları:

#xx+xxxxxxxxxxxx\*xxxxxxxxxx Kullanıcının iki 10 basamaklı numarayla devam eden bir # kodu çevirmesini sağlar.

Bir yönetici asistanı bu deseni kullanarak yönetici adına çağrı başlatabilir. Asistan, çağrıyı başlatmak için hizmet etkinleştirme kodunu, ardından yöneticinin numarasını ve sonra aramak istediği numarayı girebilir.

## Çevrilen Rakamların Kabulü ve Aktarımı

Bir kullanıcı bir dizi rakam çevirdiğinde, arama planındaki her bir dizi olası bir eşleşme olarak test edilir. Eşleşen diziler, aday bir rakam dizisi oluşturur. Kullanıcı daha fazla rakam girdikçe, yalnızca bir tane geçerli dizi kalana veya hiçbir geçerli dizi kalmayana kadar aday dizileri azaltılır. Sonlandırıcı bir olay meydana geldiğinde, IP PBX kullanıcının aradığı diziyi kabul ederek bir çağrı başlatır veya diziyi geçersiz olarak reddeder. Aranan dizinin geçersiz olması durumunda, kullanıcı yeniden düzenleme (hızlı meşgul) sesi duyar.

Aşağıdaki tabloda sonlandırıcı olayların nasıl işlendiği anlatılır.

Sonlandırıcı Olay	İşleniyor
Çevrilen rakamlar arama planındaki hiçbir dizi ile eşleşmiyor.	Numara reddedilir.
Çevrilen rakamlar arama planındaki bir dizi ile tam olarak eşleşiyor.	Arama planı diziyi izin verirse numara kabul edilir ve arama planına göre aktarılır. Arama planı diziyi engellerse numara reddedilir.

Sonlandırıcı Olay	İşleniyor
Bir zaman aşımı meydana gelir.	<p>Çevrilen rakamlar, ilgili rakamlar arası zamanlayıcının belirttiği süre içinde arama planındaki bir rakam dizisi ile eşleşmezse, sayı reddedilir.</p> <p>Çevrilen rakamlar arama planındaki herhangi bir rakam dizisi ile eşleşmediğinde Rakamlar Arası Uzun Zamanlayıcı uygulanır.</p> <p>Varsayılan: 10 saniye.</p> <p>Çevrilen rakamlar arama planındaki bir veya daha fazla aday dizi ile eşleştiğinde Rakamlar Arası Kısa Zamanlayıcı uygulanır. Varsayılan: 3 saniye.</p>
Kullanıcı # tuşuna veya IP telefonu ekranındaki çevirme ekran tuşuna basar.	<p>Dizi eksiksizse ve arama planı diziyeye izin verirse numara kabul edilir ve arama planına göre aktarılır.</p> <p>Dizi eksikse ve arama planı tarafından engellenirse numara reddedilir.</p>

## Arama Planı Zamanlayıcısı (Ahize Kaldırma Zamanlayıcısı)

Arama Planı Zamanlayıcısını ahize kaldırma zamanlayıcısı olarak düşünebilirsiniz. Telefon ahizesi kaldırıldığında bu zamanlayıcı başlatılır. Belirtilen saniye içinde hiçbir rakam çevrilmezse zamanlayıcının süresi sona erer ve giriş, null olarak değerlendirilir. Boş girişe izin veren özel bir arama planı dizeniz yoksa çağrı reddedilir. Arama Planı Zamanlayıcısının varsayılan uzunluğu 5 saniyedir.

### Arama Planı Zamanlayıcısı Sözdizimi

**SYNTAX:** (Ps<n> | arama planı)

- **s:** Saniye sayısı; P'den sonra sayı girilmezse varsayılan zamanlayıcı olan 5 saniye uygulanır. Zamanlayıcı 0 değerindeyken, telefon ahizesi kaldırıldığında çağrı otomatik olarak belirlenen dahili hatta aktarılır.
- **n:** (isteğe bağlı): Zamanlayıcı sona erdiğinde otomatik olarak aktarılacak numara; dahili bir numara veya bir DID numarası girebilirsiniz. Numara gösterildiği şekilde aktarıldığı için joker karakterlere izin verilmez. Numara değişimi işlemi <n> yapmazsanız, kullanıcı belirtilen saniye sayısından sonra bir yeniden düzenleme (hızlı meşgul) sesi duyar.

### Arama Planı Zamanlayıcısı Örnekleri

Ahize kaldırıldıktan sonra numara çevirmeye başlarken kullanıcılara daha fazla zaman tanıma:

```
(P9 | (9,8<:1408>[2-9]xxxxxx | 9,8,1[2-9]xxxxxxxxxx | 9,8,011xx. | 9,8,xx.|[1-8]xx)
```

P9 telefon ahizesi kaldırıldıktan sonra kullanıcının numara çevirmeye başlamak için 9 saniyesi olduğu anlamına gelir. 9 saniye içinde hiçbir rakama basılmazsa kullanıcı bir yeniden düzenleme (hızlı meşgul) sesi duyar. Daha uzun bir süre ayarlayarak, kullanıcılara rakamları girmeleri için daha uzun süre tanımlanmış olursunuz.

Sistem Arama Planındaki tüm dizilerde bir yardım hattı oluşturmak için:

```
(P9<:23> | (9,8<:1408>[2-9]xxxxxx | 9,8,1[2-9]xxxxxxxxxx | 9,8,011xx. | 9,8,xx.|[1-8]xx)
```

P9<:23> telefon ahizesi kaldırıldıktan sonra kullanıcının numara çevirmeye başlamak için 9 saniyesi olduğu anlamına gelir. 9 saniye içinde hiçbir rakama basılmazsa çağrı otomatik olarak dahili 23'e aktarılır.

Bir dahilinin hat tuşu üzerinde bir yardım hattı oluşturmak için:

(P0 <:1000>)

Zamanlayıcı 0 değerindeyken, telefon ahizesi kaldırıldığında çağrı otomatik olarak belirlenen dahili hatta aktarılır. Bir istemci telefonunda Dahili 2 veya daha yüksek bir dahili için bu diziyi Telefon Arama Planında girin.

## Rakamlar Arası Uzun Zamanlayıcı (Eksik Giriş Zamanlayıcı)

Bu zamanlayıcıyı eksik giriş zamanlayıcısı olarak düşünebilirsiniz. Zamanlayıcı çevrilen rakamlar arasındaki aralığı ölçer. Çevrilen rakamlar arama planındaki herhangi bir rakam dizisi ile eşleşmedikçe geçerlidir. Kullanıcı belirlenen süre içerisinde (saniye cinsinden) başka bir rakam girmezse giriş eksik olarak değerlendirilir ve çağrı reddedilir. Varsayılan değer 10 saniyedir.

Bu bölümde bir zamanlayıcıyı arama planının bir parçası olarak düzenleme yöntemi açıklanır. Alternatif olarak, tüm çağrıların varsayılan rakamlar arası zamanlayıcılarını denetleyen Denetim Zamanlayıcısını değiştirebilirsiniz.

### Rakamlar Arası Uzun Zamanlayıcı İçin Sözdizimi

**SYNTAX:** L:s, (arama planı)

- s: Saniye sayısı; L'den sonra sayı girilmezse varsayılan zamanlayıcı 5 saniyedir. Zamanlayıcı 0 değerindeyken, telefon ahizesi kaldırıldığında çağrı otomatik olarak belirlenen dahili hatta aktarılır.
- Zamanlayıcı dizisinin arama planının ilk parantezinin solunda görüntülendiğini unutmayın.

### Rakamlar Arası Uzun Zamanlayıcı Örnekleri

L:15, (9,8<:1408>[2-9]xxxxxxx | 9,8,1[2-9]xxxxxxxxxxx | 9,8,011xx. | 9,8,xx.[1-8]xx)

L:15, bu arama planının, Rakamlar Arası Uzun Zamanlayıcı süresi sona ermeden önce, kullanıcının rakamlar arasında en fazla 15 saniye duraklamasına izin verdiği anlamına gelir. Bu ayar, arama yaparken numaraları kartvizitlerden ve başka basılı malzemelerden okuyan satış departmanı çalışanları için özellikle yararlıdır.

## Rakamlar Arası Kısa Zamanlayıcı (Eksiksiz Giriş Zamanlayıcı)

Bu zamanlayıcıyı eksiksiz giriş zamanlayıcısı olarak düşünebilirsiniz. Zamanlayıcı çevrilen rakamlar arasındaki aralığı ölçer. Çevrilen rakamlar arama planındaki rakam dizilerinin en az biriyle eşleştiğinde zamanlayıcı uygulanır. Kullanıcı belirlenen süre içerisinde başka bir rakam girmezse giriş değerlendirilir. Giriş geçirilirse çağrı devam eder. Giriş geçersizse çağrı reddedilir.

Varsayılan: 3 saniye.

### Rakamlar Arası Kısa Zamanlayıcı İçin Sözdizimi

**SYNTAX 1:** S:s, (arama planı)

Yeni ayarı parantez içindeki arama planının tamamına uygulamak için bu sözdizimini kullanın.

**SYNTAX 2:** *sequence Ss*

Yeni ayarı belirli bir arama planına uygulamak için bu sözdizimini kullanın.

**s:** Saniye sayısı; S'den sonra sayı girilmezse varsayılan zamanlayıcı olan 5 saniye uygulanır.

### Rakamlar Arası Kısa Zamanlayıcı Örnekleri

Arama planının tamamına zamanlayıcı ayarlamak için:

```
S:6, (9,8<:1408>[2-9]xxxxxx | 9,8,1[2-9]xxxxxxxxxx | 9,8,011xx. | 9,8,xx.|[1-8]xx)
```

S:6, kullanıcı telefon ahizesini kaldırarak bir numara girerken, Rakamlar Arası Kısa Zamanlayıcı sona ermeden önce, kullanıcının rakamlar arasında en fazla 15 saniye duraklayabileceği anlamına gelir. Bu ayar, arama yaparken numaraları kartvizitlerden ve başka basılı malzemelerden okuyan satış departmanı çalışanları için özellikle yararlıdır.

Arama planı içerisinde belirli bir dizi için anlık zamanlayıcı ayarlama:

```
(9,8<:1408>[2-9]xxxxxx | 9,8,1[2-9]xxxxxxxxxxS0 | 9,8,011xx. | 9,8,xx.|[1-8]xx)
```

9,8,1[2-9]xxxxxxxxxxS0, kullanıcı, zamanlayıcı 0 olarak ayarlanmış şekilde dizideki son rakamı çevirdiğinde, çağrının otomatik olarak aktarılacağı anlamına gelir.

## IP Telefonunda Arama Planı Düzenleme



### Not

Arama planını XML yapılandırma dosyasında düzenleyebilirsiniz. XML yapılandırma dosyasında `Dial_Plan_n` parametresini bulun; n, dahili numarayı gösterir. Bu parametre değerini düzenleyin. Değer, yukarı açıklandığı şekilde, telefon yönetim sayfasında yer alan **Arama Planı** alanındaki ile aynı biçimde belirtilmelidir.

### Başlamadan önce

Telefonun yönetim web sayfasına erişme. Bkz. [Telefon Web Sayfasına Erişme, sayfa 90](#).

### Yordam

**Adım 1** Ses > **Dahili(n)** seçeneklerini belirleyin; n bir dahili hat numarasıdır.

**Adım 2** **Arama Planı** bölümüne gidin.

**Adım 3** **Arama Planı** alanına rakam dizisini girin.

Alanda, varsayılan (ABD tabanlı) sistem genelindeki arama planı otomatik olarak görüntülenir.

**Adım 4** Rakam dizilerini silebilir, ekleyebilir veya arama planının tamamını yeni bir arama planı ile değiştirebilirsiniz.

Tüm rakam dizisini bir kanal karakteriyle ayırın ve rakam dizisinin tamamını parantez içine alın. Örnek:

```
(9,8<:1408>[2-9]xxxxxx | 9,8,1[2-9]xxxxxxxxxx | 9,8,011xx. | 9,8,xx.|[1-8]xx)
```

**Adım 5** **Tüm Değişiklikleri Gönder** seçeneğine tıklayın.

Telefon yeniden başlatılır.

**Adım 6** Arama planına girdiğiniz her bir rakam dizisini kullanarak bir çağrıyı başarıyla tamamlayabildiğinizi doğrulayın.

**Not** Yeniden düzenleme (hızlı meşgul) sesi duyarsanız girişlerinizi gözden geçirin ve arama planını uygun bir şekilde değiştirin.

## Denetim Zamanlayıcılarını Sıfırlama

Bir zamanlayıcı ayarını yalnızca belirli bir rakam dizisi veya çağrı türü için düzenlemeniz gerekiyorsa, arama planını düzenleyebilirsiniz.

### Başlamadan önce

Telefonun yönetim web sayfasına erişme. Bkz. [Telefon Web Sayfasına Erişme, sayfa 90](#).

### Yordam

**Adım 1** Ses > Bölgesel seçeneklerini belirleyin.

**Adım 2** Denetim Zamanlayıcısı Değerleri (sn.) bölümüne gidin.

**Adım 3** Rakamlar Arası Uzun Zamanlayıcı ve Rakamlar Arası Kısa Zamanlayıcı alanlarına istediğiniz değerleri girin.

**Adım 4** Tüm Değişiklikleri Gönder seçeneğine tıklayın.

## Bölgesel Parametreler ve Ek Hizmetler

### Bölgesel Parametreler

Telefon web kullanıcı arabiriminde, denetim zamanlayıcısı değerleri, sözlük sunucu komut dosyası, dil seçimi ve yerelleştirmeyi değiştirme gibi bölgesel ve yerel ayarları yapılandırmak için **Bölgesel** sekmesini kullanın. Bölgesel sekmesi şu bölümleri kapsar:

- Çağrı Durumu Tonu—Tüm zil seslerinin değerlerini görüntüler.
- Ayırt Edici Zil Desenleri—Zil kadansı bir telefon çağrısını bildiren çalma desenini tanımlar.
- Denetim Zamanlayıcısı Değerleri—Tüm değerleri saniye cinsinden görüntüler.
- Dikey Hizmet Etkinleştirme Kodları—Geri Arama Etkinleştirme Kodu ve Geri Arama Devre Dışı Kodu dahildir.
- Giden Çağrı Codec Seçimi Kodları—Ses kalitesini tanımlar.
- Saat—Yerel tarih, yerel saat, saat dilimi ve Yaz Saati Uygulaması dahildir.
- Dil—Sözlük Sunucu Komut Dosyası, Dil Seçimi ve Yerel Ayarlar dahildir.



## Denetim Zamanlayıcısı Değerlerini Ayarlama

### Başlamadan önce

Telefonun yönetim web sayfasına erişme. Bkz. [Telefon Web Sayfasına Erişme, sayfa 90](#).

### Yordam

- 
- Adım 1** Ses > Bölgesel seçeneklerini belirleyin.
- Adım 2** Denetim Zamanlayıcısı Değerleri (sn.) bölümündeki alanlarda bulunan değerleri yapılandırın.
- Adım 3** Tüm Değişiklikleri Gönder seçeneğine tıklayın.
- 

## Cisco IP Phone'u Yerelleştirme

### Başlamadan önce

Telefonun yönetim web sayfasına erişme. Bkz. [Telefon Web Sayfasına Erişme, sayfa 90](#).

### Yordam

- 
- Adım 1** Ses > Bölgesel seçeneklerini belirleyin.
- Adım 2** Saat ve Dil bölümlerindeki alanlarda bulunan değerleri yapılandırın.
- Adım 3** Tüm Değişiklikleri Gönder seçeneğine tıklayın.
- 

## Saat ve Tarih Ayarları

Cisco IP Phone saat ayarlarını aşağıdaki üç yoldan biri ile alır:

- NTP Sunucusu—Telefon açıldığında, saati öğrenmek için ilk Ağ Zaman Protokol (NTP) sunucusu ile iletişim kurmaya çalışır. Telefon, saatini NTP sunucusuyla periyodik olarak eşitler. Eşitleme süresi 1 saat olarak sabitlenmiştir. Güncellemeler arasında, telefon dahili saati ile zamanı takip eder.



**Not** NTP saatinin, telefon ekranındaki menü seçeneklerini kullanarak ayarladığınız saat üzerinde önceliği bulunur. Saati manuel olarak girdiğinizde bu ayar etkilidir. Sonraki NTP eşitlemesinde, NTP saatinin görüntülenmesi için saat kimliği düzeltilir.

Telefon saatini manuel olarak girdiğinizde, sizi bu davranışa dair bilgilendiren bir açılır pencere görüntülenir.

---

- Manuel Kurulum—Saat ve tarihi manuel olarak girmek için telefon web kullanıcı arabirimini kullanabilirsiniz. Bununla birlikte, herhangi biri telefonda kullanılabilir olduğunda, NTP saati veya SIP Mesaj Tarihi bu değerin üzerine yazar. Manuel kurulum saati 24 saatlik biçimde girmenizi gerektirir.

NTP Sunucusunun ve SIP Tarih Üstbilgisinin sunduğu saat GMT saatidir. Yerel saat, bölgenin saat dilimine göre GMT farklılaştırılarak elde edilir.

Saat Dilimi parametresini telefon web kullanıcı arabirimi veya hazırlama aracılığıyla yapılandırabilirsiniz. Bu saat, Saat Farkı (SA/dk) parametresi ile daha fazla farklılaştırılabilir. Bu parametre 24 saatlik biçimde girilmelidir ve IP telefonu ekranından da yapılandırılabilir.

Saat Dilimi ve Saat Farkı (SA/dk) fark değerleri manuel saat ve tarih kurulumuna uygulanmaz.



**Not** Günlük mesajların ve durum mesajlarının saati UTC saatidir ve saat dilimi ayarından etkilenmez.

## Yaz Saati Uygulamasını Yapılandırma

Telefon yaz saati uygulamasının otomatik olarak ayarlanmasını destekler.



**Not** Günlük mesajların ve durum mesajlarının saati UTC saatidir. Saat dilimi ayarı bunları etkilemez.

### Başlamadan önce

Telefonun yönetim web sayfasına erişme. Bkz. [Telefon Web Sayfasına Erişme, sayfa 90](#).

### Yordam

- Adım 1** Ses > Bölgesel seçeneklerini belirleyin.
- Adım 2** Yaz Saati Uygulamasını Etkinleştirme açılan liste kutusunu Evet olarak ayarlayın.
- Adım 3** Yaz Saati Uygulaması Kuralı alanına DST kuralını girin. Bu değer arayan kimliği üzerindeki zaman damgasını etkiler.
- Adım 4** Tüm Değişiklikleri Gönder seçeneğine tıklayın.

## Yaz Saati Uygulaması Örnekleri

Aşağıdaki örnekte, ABD için yaz saati uygulaması yapılandırılır. Nisan ayının ilk Pazar günü gece yarısı başlayacak ve Ekim ayının son Pazar günü gece yarısı sona erecek şekilde bir saat eklenir; 1 saat ekleme (ABD, Kuzey Amerika):

```
start=4/1/7/0:0:0;end=10/31/7/0:0:0;save=1
start=4/1/7;end=10/-1/7;save=1
start=4/1/7/0;end=10/-1/7/0;save=1
```

Aşağıdaki örnekte, Mısır için yaz saati uygulaması yapılandırılır. Nisan ayının ilk Pazar günü gece yarısı başlar ve Eylül ayının son Pazar günü gece yarısı sona erer:

```
start=4/-1/7;end=9/-1/7;save=1 (Egypt)
```

Aşağıdaki örnekte, Yeni Zelanda için yaz saati uygulaması yapılandırılır (7.5.1 ve daha sonraki sürümler için). Ekim ayının ilk Pazar günü gece yarısı başlar ve Mart ayının üçüncü Pazar günü gece yarısı sona erer.

```
start=10/1/7;end=3/22/7;save=1 (New Zealand)
```

Aşağıdaki örnek Mart'ta başlayacak yeni değişiklikleri yansıtır. Yaz saati uygulaması Mart ayının ikinci Pazar günü başlar ve Kasım ayının ilk Pazar günü sona erer:

```
start=3/8/7/02:0:0;end=11/1/7/02:0:0;save=1
```

Yaz saati uygulaması aşağıdaki örnekte, son Pazartesi başlayacak (8 Nisan'dan önce) ve ilk Çarşamba sona erecek (8 Mayıs'tan sonra) şekilde yapılandırılır.

```
start=4/-8/1;end=5/8/3;save=1
```

## Telefon Ekran Dili

Cisco IP Phone telefonun birden fazla dilde görüntülenmesini destekler.

Varsayılan olarak, telefon İngilizce kurulur. Başka bir dilde kullanımı etkinleştirmek için, dilin sözlüğünü kurmanız gerekir. Bazı diller için, dilin yazı tipini de kurmanız gerekir.

Kurulum tamamlandıktan sonra, telefonun görüntülenmesini istediğiniz dili belirleyebilirsiniz.

### Telefonun Görüntülenebileceği Desteklenen Diller

Telefon yönetimi web sayfasında, **Yönetici Oturum Açma > Gelişmiş > Ses > Bölgesel** bölümüne gidin. **Dil** bölümündeki **Yerel Ayarlar** açılan liste kutusuna tıklayarak telefonun görüntülenebileceği desteklenen dilleri görebilirsiniz.

- bg-BG (Bulgarca)
- ca-ES (Katalanca)
- cs-CZ (Çekçe)
- da-DK (Danca)
- de-DE (Almanca)
- en-AU (İngilizce-Avustralya)
- en-CA (İngilizce-Kanada)
- en-GB (İngilizce-Büyük Britanya)
- en-NZ (İngilizce-Yeni Zelanda)
- en-US (İngilizce-Amerika Birleşik Devletleri)
- es-ES (İspanyolca-İspanya)
- es-MX (İspanyolca-Meksika)
- fi-FI (Fince)
- fr-CA (Fransızca-Kanada)
- fr-FR (Fransızca-Fransa)
- hr-HR (Macarca)
- it-IT (İtalyanca)
- ja-JP (Japonca)
- ko-KR (Korece)
- nl-NL (Felemenkçe)
- nn-NO (Noveççe)
- pl-PL (Lehçe)
- pt-BZ (Portekizce-Brezilya)
- pt-PT (Portekizce-Portekiz)
- ru-RU (Rusça)
- sk-SK (Slovakça)
- sv-SE (İsveççe)
- tr-TR (Türkçe)
- zh-CN (Basitleştirilmiş Çince)
- zh-HK (Çince-Hong Kong)

## Sözlükleri ve Yazı Tiplerini Ayarlama

İngilizcenin dışındaki diller sözlük gerektirir. Bazı diller yazı tipi de gerektirir.

### Yordam

**Adım 1** cisco.com adresinden üretici yazılım sürümünüzün yerel ayarlar zip dosyasını indirin. Dosyayı sunucunuza koyun ve dosyanın sıkıştırmasını açın.

Desteklenen tüm dillere ait sözlükler ve yazı tipleri zip dosyasına dahildir. Sözlükler XML komut dosyalarıdır. Yazı tipleri standart TTF dosyalarıdır.

**Adım 2** Telefon yönetimi web sayfasında, **Yönetici Oturum Açma > Gelişmiş > Ses > Bölgesel** bölümüne gidin. **Dil** bölümündeki **Sözlük Sunucu Komut Dosyası** alanında, gerekli parametreleri ve değerleri aşağıda açıkladığı gibi belirtin. Birden fazla parametre ve değer çiftini ayırmak için noktalı virgül (;) kullanın.

- Sözlük ve yazı tipi dosyalarının konumunu `serv` parametresiyle belirtin.

Örneğin: `serv=http://10.74.128.101/Locales/`

Sunucunun IP adresini, yolu ve klasör adını eklemeyi unutmayın.

- Ayarlamak istediğiniz her bir dil için, aşağıda belirtildiği gibi bir dizi parametre belirtin.

**Not** Bu parametre özelliklerinde  $n$  bir seri numarası belirtir. Bu numara, dil seçeneklerinin telefonun **Ayarlar** menüsünde hangi sırayla görüntüleneceğini belirler.

0, varsayılan bir sözlüğe sahip olan İngilizce (ABD) için tahsis edilmiştir. Kendi sözlüğünüzü belirtmek için bunu isteğe bağlı olarak kullanabilirsiniz.

Diğer diller için 1 ile başlayan sayıları kullanın.

- $dn$  parametresi ile dil adını belirtin.

Örneğin: `d1=Basitleştirilmiş-Çince`

Bu ad telefonun **Ayarlar** menüsünde bir dil seçeneği olarak görüntülenir.

- $xn$  parametresi ile sözlük dosyası adını belirtin.

Örneğin: `x1=zh-CN_88xx-11.2.1.1004.xml`

Dil ve kullandığınız telefon modeli için doğru dosyayı belirlediğinizden emin olun.

- Dil için bir yazı tipi gerekiyorsa,  $fn$  parametresi ile yazı tipi dosyasının adını belirtin.

Örneğin: `x1=zh-CN_88xx-11.2.1.1004.ttf`

Dil ve kullandığınız telefon modeli için doğru dosyayı belirlediğinizden emin olun.

Latin dillerini kurmakla ilgili belirli ayrıntılar için [Latin Dilleri Kurulumu, sayfa 85](#) bölümüne bakın.

Asya dillerini kurmakla ilgili belirli ayrıntılar için [Asya Dilleri Kurulumu, sayfa 85](#) bölümüne bakın.

### Adım 3 Tüm Değişiklikleri Gönder seçeneğine tıklayın.

## Latin Dilleri Kurulumu

Fransızca veya Almanca gibi Latin dillerini kullanıyorsanız telefonda en fazla 9 dil seçeneği yapılandırabilirsiniz. Seçenekler telefonun **Ayarlar** menüsünde görüntülenir. Seçenekleri etkinleştirmek üzere, eklemek istediğiniz her dil için bir sözlük oluşturun. Bunu yapmak üzere, eklemek istediğiniz her dil için **Sözlük Sunucusu Komut Dosyası** alanında bir  $dn$  ve  $xn$  parametre ve değer çifti belirleyin.

Fransızca ve Almancayı ekleme örneği:

```
serv=http://10.74.128.101/Locales/;d1=French;x1=fr-FR_88xx-11.2.1.1004.xml;
d2=German;x2=de-DE_88xx-11.2.1.1004.xml
```

## Asya Dilleri Kurulumu

Çince, Japonca veya Korece gibi Asya dillerini kullanıyorsanız telefonda yalnızca bir dil seçeneği yapılandırabilirsiniz.

Dil için sözlük ve yazı tipi kurmanız gerekir. Bunu yapmak için, **Sözlük Sunucusu Komut Dosyasında**  $d1$ ,  $x1$  ve  $f1$  parametrelerini ve değerlerini belirtin.

Basitleştirilmiş Çince kurulum örneği:

```
serv=http://10.74.128.101/Locales/;d1=Chinese-Simplified;
x1=zh-CN_88xx-11.2.1.1004.xml;f1=zh-CN_88xx-11.2.1.1004.ttf
```

## Telefonun Görüntüleneceği Dili Belirleme



**Not** Kullanıcılarınız **Ayarlar > Cihaz Yönetimi > Dil** seçeneklerini kullanarak telefonun dilini belirleyebilir.

### Başlamadan önce

Dil için gereken sözlükler ve yazı tipleri ayarlandı. Ayrıntılar için bkz. [Sözlükleri ve Yazı Tiplerini Ayarlama, sayfa 84](#).

### Yordam

- Adım 1** Telefon yönetimi web sayfasında, **Yönetici Oturum Açma > Gelişmiş > Ses > Bölgesel, Dil** bölümüne gidin. **Dil Seçimi** alanında, tercih ettiğiniz dil için **Sözlük Sunucusu** Komut Dosyasından uygun `dn` parametre değerini belirleyin.
- Adım 2** **Tüm Değişiklikleri Gönder** seçeneğine tıklayın.

## Cisco IP Phone 8800 Serisi Belgeleri

Dilinize, telefon modelinize ve telefon üretici yazılımı sürümünüze özel belgelere başvurun. Aşağıdaki belge URL'sinden gidin:

<https://www.cisco.com/c/en/us/support/collaboration-endpoints/ip-phone-8800-series-multiplatform-firmware/tsd-products-support-series-home.html>



## BÖLÜM 5

# Üçüncü Taraf Çağrı Kontrolü Kurulumu

- [Telefonun MAC Adresini Belirleme, sayfa 87](#)
- [Ağ Yapılandırması, sayfa 87](#)
- [Kaynak Ayırma, sayfa 88](#)
- [Mevcut Telefon Yapılandırmasını Hazırlama Sunucusuna Bildirme, sayfa 88](#)
- [Web Tabanlı Yapılandırma Yardımcı Programı, sayfa 90](#)
- [Yönetici ve Kullanıcı Hesapları, sayfa 92](#)

## Telefonun MAC Adresini Belirleme

Üçüncü Taraf Arama Denetim sistemine telefon eklemek için, Cisco IP Phone'un MAC adresini belirlemeniz gerekir.

### Yordam

Aşağıdaki eylemlerden birini gerçekleştirin:

- Telefonda **Uygulamalar > Durum > Ürün Bilgileri** seçeneklerine basın ve MAC Adresi alanına bakın.
- Telefonun arkasındaki MAC etiketine bakın.
- Telefonun web sayfasını görüntüleyin ve **Bilgiler > Durum > Ürün Bilgileri** seçeneklerini belirleyin.

## Ağ Yapılandırması

Telefon, Oturum Başlatma Protokolünü (SIP) desteklediği için Cisco IP Phone SIP ağının bir parçası olarak kullanılır. Cisco IP Phone BroadSoft, MetaSwitch ve Asterisk gibi diğer SIP IP PBX çağrı denetim sistemleri ile uyumludur.

Söz konusu sistemlerin yapılandırılması bu belgede açıklanmaz. Daha fazla bilgi için, Cisco IP Phone'a bağlı olduğunuz SIP PBX sistemi ile ilgili dokümanlara bakın.

Bu belgede bazı yaygın ağ yapılandırmaları açıklanır; bununla birlikte, hizmet sağlayıcınızın kullandığı ekipman türüne bağlı olarak yapılandırmanız değişebilir.

## Kaynak Ayırma

Telefonlar, ağa bağlandığında, açıldığında ve ayarlanan aralıklarda uzak bir sunucudan yapılandırma profillerini veya güncellenmiş üretici yazılımını indirmek üzere sağlanabilir. Hazırlama, genellikle hizmet sağlayıcıları tarafından kullanılan yüksek hacimli, IP üzerinden ses (VoIP) dağıtımlarının bir parçasıdır. Yapılandırma profilleri veya güncellenen üretici yazılımı TFTP, HTTP veya HTTPS kullanılarak cihaza aktarılır.

*Cisco IP Phone 8800 Serisi Multiplatform Telefonları Hazırlama Kılavuzu*'nda hazırlama işlemi ayrıntılarıyla anlatılır.

## Mevcut Telefon Yapılandırmasını Hazırlama Sunucusuna Bildirme

Telefonu yapılandırmasının tamamını, yapılandırmasındaki delta değişiklikleri veya durum verilerini sunucuya raporlayacak şekilde yapılandırabilirsiniz. Raporun hedefini belirlemek ve isteğe bağlı bir şifreleme anahtar eklemek için **Rapor Kuralı** alanına en fazla iki URL ekleyebilirsiniz.

Delta yapılandırmasını ve durum raporlarını hemen istediğinizde, rapor kurallarını bir **boşluk** ile ayırın. Rapor kurallarının her birine bir hedef karşıya yükleme URL'si ekleyin. Köşeli parantez içine bir veya daha fazla içerik bağımsız olarak rapor kural önünde isteğe bağlı [ ] .

Bir raporu karşıya yüklemeyi denediğinizde, telefonun gönderdiği HTTP isteğinin **HTTP PUT** veya **HTTP POST** olma gerekliliği **HTTP Rapor Yöntemi** alanında belirlenir. Seçim:

- **PUT Yöntemi**–Sunucuda bilinen bir yerde yeni bir rapor oluşturmak veya mevcut raporun üzerine yazmak için. Örneğin, gönderdiğiniz her bir raporun üzerine yazmaya devam etmek ve sunucuda yalnızca en *güncel* yapılandırmayı depolamak isteyebilirsiniz.
- **POST Yöntemi**–Rapor verilerini işlenmeleri için (örneğin, bir PHP komut dosyası tarafından) sunucuya göndermek. Bu yaklaşım yapılandırma bilgilerini depolamak için daha fazla esneklik sağlar. Örneğin, bir dizi telefon durumu raporu göndermek ve *tüm* raporları sunucuda depolamak isteyebilirsiniz.

Belirli yapılandırma raporları göndermek için **Rapor Kuralı** alanında aşağıdaki içerik bağımsız değişkenlerini kullanın:

İçerik Bağımsız Değişkeni	Rapor İçeriği
Varsayılan: Boş	Tam Yapılandırma raporu
[--delta]	Yalnızca en son değiştirilen alanları içeren yapılandırma raporu Örneğin, <ul style="list-style-type: none"> <li>• Rapor 1 ABC değişikliklerini içerir.</li> <li>• Rapor 2 XYZ değişikliklerini içerir (ABC değil, XYZ).</li> </ul>



İçerik Bağımsız Değişkeni	Rapor İçeriği
[--status]	Tam Telefon Durumu raporu
<b>Not</b>	Önceki bağımsız değişkenler, --key, --uid ve --pwd gibi diğer bağımsız değişkenlerle birleştirilebilir. Bu bağımsız değişkenler karşıya yükleme kimlik doğrulama ve şifreleme işlevlerini kontrol eder ve <b>Profil Kuralı</b> alanında belgelenir.

- **Rapor Kuralı**'nda [--key <encryption key>] bağımsız değişkenini belirlediğinizde, telefon dosyaya belirtilen şifreleme anahtarıyla birlikte AES-256-CBC şifrelemesi uygular (yapılandırma, durum veya delta).



**Not** Telefonu Giriş Anahtarı Oluşturma Malzemesi (IKM) ile hazırlamış olmanız ve telefonun dosyaya RFC 8188 tabanlı şifreleme uygulamasını istememeniz durumunda, --key bağımsız değişkenini belirlemeyin.

### Başlamadan önce

Telefonun yönetim web sayfasına erişme. Bkz. [Telefon Web Sayfasına Erişme, sayfa 90](#).

### Yordam

- Adım 1** Ses > Hazırlama > Karşıya Yükleme Yapılandırma Seçenekleri'ni seçin.
- Adım 2** Parametreyi beş alanın her biri için [Karşıya Yükleme Yapılandırma Seçenekleri, sayfa 295](#) bölümünde anlatıldığı gibi ayarlayın.
- Adım 3** Tüm Değişiklikleri Gönder seçeneğine tıklayın.

Kullanıcı girişleri ve telefondaki sonuç eylemler ve **Rapor Kuralı** için hazırlama sunucusu örneği:

- **HTTP PUT TÜMÜ yapılandırması:**

HTTP rapor yöntemi PUT ise, rapor kuralı URL'sini şu biçimde girmelisiniz:

`http://my_http_server/config-mpp.xml`

Telefon yapılandırma verilerini `http://my_http_server/config-mpp.xml` öğesine raporlar.

- **HTTP PUT Değiştirilen Yapılandırma**

HTTP rapor yöntemi PUT ise, rapor kuralı URL'sini şu biçimde girmelisiniz:

`[--delta]http://my_http_server/config-mpp-delta.xml;`

Telefon değiştirilen yapılandırma verilerini `http://my_http_server/config-mpp-delta.xml` öğesine raporlar.

- **HTTP PUT Şifreli Delta Yapılandırması**

HTTP rapor yöntemi PUT ise, rapor kuralı URL'sini şu biçimde girmelisiniz:

`[--delta --key test123]http://my_http_server/config-mpp-delta.enc.xml;`

Telefon durum verilerini `http://my_http_server/config-mpp-delta.enc.xml` öğesine raporlar.

Rapor sunucusu tarafında, dosya şu şekilde şifrelenebilir: # **openssl enc -d -aes-256-cbc -k test123 -in config-mpp-delta.enc-delta.enc -out cfg.xml**

- **HTTP PUT Durum Verileri**

HTTP rapor yöntemi PUT ise, rapor kuralı URL'sini şu biçimde girmelisiniz:

```
[--status]http://my_http_server/config-mpp-status.xml;
```

Telefon durum verilerini *http://my\_http\_server/config-mpp-status.xml* öğesine raporlar.

- **HTTP PUT Değiştirilen Yapılandırma ve Durum**

HTTP rapor yöntemi PUT ise, rapor kuralı URL'sini şu biçimde girmelisiniz:

```
[--status]http://my_http_server/config-mpp-status.xml
```

```
[--delta]http://my_http_server/config-mpp-delta.xml
```

Telefon durum verilerini *http://my\_http\_server/config-mpp-status.xml* ve *http://my\_http\_server/config-mpp-delta.xml* öğelerine raporlar.

- **HTTP POST Değiştirilen Yapılandırma**

Rapor yöntemi POST ise, rapor kuralı URL'sini şu biçimde girmelisiniz:

```
[--delta]http://my_http_server/report_upload.php
```

Rapor karşıya yükleme dosyası biçimi

```
// report_upload.php content
<?php
$filename = "report_cfg.xml"; // report file name
// where to put the file
$file = "/path/to/file".$filename;
// get data from http post
$report_data = file_get_contents('php://input');
// save the post data to file
$file_put_contents($file, $report_data);
?>
```

Telefon değiştirilen verileri *http://my\_http\_server/report\_cfg.xml* öğesine yükler.

## Web Tabanlı Yapılandırma Yardımcı Programı

Telefon sistemi yöneticiniz telefon istatistiklerini görüntülemenize ve parametrelerin bazılarını veya tümünü değiştirmenize izin verebilir. Bu bölümde telefon web kullanıcı arabirimini kullanarak değiştirebileceğiniz telefon özellikleri açıklanır.

### Telefon Web Sayfasına Erişme

Telefona alt ağ üzerinden ulaşabilen bir web tarayıcısı ile telefonun web sayfasına erişin.

Hizmet sağlayıcınızın yapılandırma yardımcı programına erişimi devre dışı bırakması durumunda, devam etmeden önce hizmet sağlayıcısı ile iletişime geçin.

### Yordam

---

- Adım 1** Bilgisayarın telefonla iletişim kurabildiğinden emin olun. Kullanımda VPN yok.
- Adım 2** Bir web tarayıcısı başlatın.
- Adım 3** Web tarayıcınızın adres çubuğuna telefonun IP adresini girin.
- Kullanıcı Erişimi: **http://<ip address>/user**
  - Yönetici Erişimi: **http://<ip address>/admin/advanced**
  - Yönetici Erişimi: **http://<ip address>**, **Yönetici Girişi**'ne tıklayın ve **gelişmiş**'e tıklayın.
- Örneğin, <http://10.64.84.147/admin>
- 

## Cisco IP Phone Web Erişimine İzin Verme

Telefon parametrelerini görüntülemek için, yapılandırma profilini etkinleştirin. Parametrelerden herhangi birinde değişiklik yapmak için, yapılandırma profilini değiştirebiliyor olmalısınız. Sistem yöneticiniz, telefonun web kullanıcı arabirimini görüntülenebilir veya yazdırılabilir yapmak için telefon seçeneğini devre dışı bırakmış olabilir.

Daha fazla bilgi için *Cisco IP Phone 8800 Serisi Multiplatform Telefonlar Hazırlama Kullanıcı Kılavuzu*'na bakın.

### Başlamadan önce

Telefonun yönetim web sayfasına erişme. Bkz. [Telefon Web Sayfasına Erişme, sayfa 90](#).

### Yordam

---

- Adım 1** Ses > Sistem'e tıklayın.
- Adım 2** Sistem Yapılandırması bölümünde, **Web Sunucusunu Etkinleştir** seçeneğini **Evet** olarak belirleyin.
- Adım 3** Yapılandırma profilini güncellemek için, telefonun web kullanıcı arabirimindeki alanları değiştirdikten sonra **Tüm Değişiklikleri Gönder** seçeneğine tıklayın.
- Telefon yeniden başlatılır ve değişiklikler uygulanır.
- Adım 4** Mevcut oturumda yaptığınız tüm değişiklikleri temizlemek için (veya **Tüm Değişiklikleri Gönder** seçeneğine tıkladıktan sonra), **Tüm Değişiklikleri Geri Al** seçeneğine tıklayın. Değerler önceki ayarlarına geri döner.
- 

## Telefonun IP Adresini Belirleme

Bir DHCP sunucusu IP adresini atar; dolayısıyla, telefonun başlatılması ve alt ağa bağlanması gerekir.

### Başlamadan önce

Telefonun yönetim web sayfasına erişme. Bkz. [Telefon Web Sayfasına Erişme, sayfa 90](#).

**Yordam**

- 
- Adım 1** **Bilgi** > **Durum** seçeneklerini seçin.
- Adım 2** **IPv4 Bilgileri**'ne gidin. Mevcut IP bölümünde IP adresi görüntülenir.
- Adım 3** **IPv6 Bilgileri**'ne gidin. Mevcut IP bölümünde IP adresi görüntülenir.
- 

## İndirme Durumunu Görüntüleme

Kullanıcınız telefon kaydıyla ilgili sorun yaşadığında, telefon web sayfasından indirme durumunu görüntüleyebilirsiniz.

**Başlamadan önce**

Telefonun yönetim web sayfasına erişme. Bkz. [Telefon Web Sayfasına Erişme, sayfa 90](#).

**Yordam**

- 
- Adım 1** **Bilgi** > **İndirme Durumu** öğesini seçin.
- Adım 2** **Üretici Yazılımı Yükseltme Durumu, sayfa 261, #unique\_304 ve #unique\_305** içerisinde açıklandığı şekilde üretici yazılımı yükseltmesi, hazırlama ve özel CA durumu ayrıntılarını görüntüleyin.
- 

## Web Yönetim Sekmeleri

Her bir sekme belirli bir özelliğe ilgili parametreler içerir. Bazı görevler farklı sekmelerde yer alan birden fazla parametreyi ayarlamayı gerektirir.

[Bilgi, sayfa 251](#) Aşağıda telefon web kullanıcı arabiriminde mevcut her bir parametre kısaca anlatılır.

## Yönetici ve Kullanıcı Hesapları

Cisco IP Phone üretici yazılımı belirli yönetici ve kullanıcı hesapları sağlar. Bu hesaplar özel oturum açma ayrıcalıkları sağlar. Yönetici hesabının adı **yönetici**; kullanıcı hesabının adı **kullanıcı**'dir. Bu hesap adları değiştirilemez.

**Yönetici** hesabı hizmet sağlayıcıya veya Değer Katan Satıcıya (VAR) Cisco IP telefonu için yapılandırma erişimi verir. **user** hesabı cihazın son kullanıcılarına sınırlı ve yapılandırılabilir denetim verir.

**Kullanıcı** ve **yönetici** hesapları bağımsız olarak parola korumalı olabilir. Hizmet sağlayıcının bir yönetici hesabı parolası belirlemesi durumunda, **Yönetici Oturum Açma** seçeneğine tıkladığınızda söz konusu parola sizden istenir. Henüz bir parola yoksa ekran yenilenir ve yönetici parametreleri görüntülenir. Yönetici veya kullanıcı hesabına varsayılan parolalar atanmaz. Yalnızca yönetici hesabı parola atayabilir veya değiştirebilir.

Yönetici hesabı, kullanıcı hesabıyla oturum açma için kullanılabilir web parametreleri dahil olmak üzere, tüm web profili parametrelerini görüntüleyebilir ve değiştirebilir. Cisco IP Phone sistem yöneticisi, kullanıcının görüntüleyebildiği ve hazırlama profiliyle değiştirebildiği parametreleri kısıtlayabilir.

Kullanıcı için mevcut yapılandırma parametreleri Cisco IP Phone'da yapılandırılabilir. Kullanıcının telefon web kullanıcı arabirimine erişimi devre dışı bırakılabilir.

## Telefon Arabirimi Menülerine Kullanıcı Erişimini Etkinleştirme

**Kullanıcı** hesabıyla telefon web kullanıcı arabirimine erişimi etkinleştirmek veya devre dışı bırakmak için **yönetici** hesabını kullanın. Kullanıcı hesabının erişimi olması durumunda kullanıcılar, telefon web kullanıcı arabiriminden parametreleri ayarlayabilir.



**Not** Bireysel parametre yapılandırma becerisini kısıtlamak için telefon profil hazırlama işlemini kullanın. Örneğin, Connection\_Type parametresi için, Phone-UI-User-Mode parametresi Evet olarak ayarlandığında, Yeniden Eşitleme dosyasında "ua" özniteliği şu şekilde olabilir:

- Connection\_Type ua="rw"; telefon kullanıcı web sayfasındaki ve telefon ekranındaki bilgileri okuyabilir ve değiştirebilirsiniz.
- Connection\_Type ua="ro"; telefon kullanıcı web sayfasındaki ve telefon ekranındaki bilgileri yalnızca okuyabilir ancak değiştiremezsiniz.
- Connection\_Type ua="na"; telefon kullanıcı web sayfasındaki ve telefon ekranındaki bilgilere erişemezsiniz.

Hazırlama işlemi ile ilgili daha fazla bilgi için *Cisco IP Phone 8800 Serisi Multiplatform Telefonları Hazırlama Kullanıcı Kılavuzu*'na bakın.

### Başlamadan önce

Telefonun yönetim web sayfasına erişme. Bkz. [Telefon Web Sayfasına Erişme](#), sayfa 90.

### Yordam

- Adım 1** Ses > Sistem seçeneklerini belirleyin.
- Adım 2** Phone-UI-User-Mode alanındaki Sistem Yapılandırması seçeneğini Evet olarak belirleyin.
- Adım 3** Tüm Değişiklikleri Gönder seçeneğine tıklayın.

## Oturum Açarak Yönetici Seçeneklerine Erişim

### Başlamadan önce

Telefonun yönetim web sayfasına erişme. Bkz. [Telefon Web Sayfasına Erişme](#), sayfa 90.

**Yordam**

---

İstenirse **Yönetici Parolası**'nı girin.

---

**IP Adresiyle Yönetici Seçeneklerine Erişim****Yordam**

---

Bir web tarayıcısına Cisco IP Phone'un IP adresini girin ve **admin/** uzantısını ekleyin.

Örneğin: <http://10.64.84.147/admin/>

---



## KISIM III

# Donanım ve Aksesuar Kurulumu

- [Cisco IP Phone Aksesuarları, sayfa 97](#)
- [Cisco IP Phone Temel Geniřletme Modülü, sayfa 109](#)
- [Duvar Montajları, sayfa 125](#)







## BÖLÜM 6

# Cisco IP Phone Aksesuarları

- [Cisco IP Phone Aksesuarları Genel Bakış, sayfa 97](#)
- [Multiplatform Üretici Sürümüne Sahip Cisco IP Phone 8800 Serisi Aksesuarlarına Genel Bakış, sayfa 97](#)
- [Ayak Standını Bağlama, sayfa 99](#)
- [Telefonu Kablo Kilidiyle Sabitleme , sayfa 99](#)
- [Harici Hoparlörler ve Mikrofon, sayfa 99](#)
- [Kulaklık, sayfa 100](#)

## Cisco IP Phone Aksesuarları Genel Bakış

### Multiplatform Üretici Sürümüne Sahip Cisco IP Phone 8800 Serisi Aksesuarlarına Genel Bakış

Çizelge 13: Multiplatform Üretici Sürümüne Sahip Cisco IP Phone 8800 Serisi için Aksesuar Desteği

Aksesuar	Tür	Cisco IP Phone				
		8811 ve 8841	8845	8851	8861	8865
<b>Cisco Aksesuarları</b>						
Cisco IP Phone 8800 Temel Genişletme Modülü	Eklenti modülü	Desteklenmiyor	Desteklenmiyor	Destekleniyor	Destekleniyor	Destekleniyor
				En fazla 2 genişletme modülünü destekler.	En fazla 3 genişletme modülünü destekler.	
Duvara Montaj Kiti		Destekleniyor	Destekleniyor	Destekleniyor	Destekleniyor	Destekleniyor
Ayak standı		Destekleniyor	Destekleniyor	Destekleniyor	Destekleniyor	Destekleniyor
Kablo Kilidi		Destekleniyor	Destekleniyor	Destekleniyor	Destekleniyor	Destekleniyor

Aksesuar	Tür	Cisco IP Phone				
		8811 ve 8841	8845	8851	8861	8865
Cisco Kulaklık 521 ve 522	USB	Desteklenmiyor	Desteklenmiyor	Destekleniyor	Destekleniyor	Destekleniyor
Cisco Kulaklık 531 ve Cisco Kulaklık 532	Standart RJ9	Destekleniyor	Destekleniyor	Destekleniyor	Destekleniyor	Destekleniyor
	USB Adaptörü	Desteklenmiyor	Desteklenmiyor	Destekleniyor	Destekleniyor	Destekleniyor
Standart Tabanlı Cisco Kulaklık 561 ve 562	Standart RJ9 ve AUX	Destekleniyor	Destekleniyor	Destekleniyor	Destekleniyor	Destekleniyor
Çok Tabanlı Cisco Kulaklık 561 ve 562	USB	Desteklenmiyor	Desteklenmiyor	Destekleniyor	Destekleniyor	Destekleniyor
<b>Üçüncü Taraf Aksesuarlar</b>						
Kulaklıklar: Bkz. <a href="#">Üçüncü Taraf Kulaklıklar, sayfa 104</a> . Bu bölümde her kulaklık türüne ilişkin bilgiler yer almaktadır.	Analog	Destekleniyor	Destekleniyor	Destekleniyor	Destekleniyor	Destekleniyor
	Analog Geniş Bant	Destekleniyor	Destekleniyor	Destekleniyor	Destekleniyor	Destekleniyor
	Bluetooth	Desteklenmiyor	Destekleniyor	Destekleniyor	Destekleniyor	Destekleniyor
	USB	Desteklenmiyor	Desteklenmiyor	Destekleniyor	Destekleniyor	Destekleniyor
	Elektronik Çengel Anahtar	Destekleniyor	Destekleniyor	Destekleniyor	Destekleniyor	Destekleniyor
		Bkz. Not 1.	Bkz. Not 2.			
Mikrofonlar: Bkz. <a href="#">Harici Hoparlörler ve Mikrofon, sayfa 99</a> .	Harici PC	Desteklenmiyor	Desteklenmiyor	Desteklenmiyor	Destekleniyor	Destekleniyor
Hoparlör: Bkz. <a href="#">Harici Hoparlörler ve Mikrofon, sayfa 99</a> .	Harici PC	Desteklenmiyor	Desteklenmiyor	Desteklenmiyor	Destekleniyor	Destekleniyor

**Not**

- Kulaklığınızı telefona Y kablosu (RJ-9 konektörü ve AUX konektörü) ile bağlarsanız telefon yöntemi web sayfasında **Ses > Kullanıcı** sekmesindeki **Ses Düzeyi** bölümünde **Elektronik Çengel Anahtar Denetimi**'ni etkinleştirdiğinizden emin olun.
- Elektronik Çengel Anahtar (EHS) kullandığınızda:
  - EHS, ek bağlantı noktası ile Cisco IP Phone 8811, 8841 ve 8845'e bağlanır.
  - EHS, ek bağlantı noktası, USB bağlantı noktası veya Bluetooth ile Cisco IP Phone 8851, 8861 ve 8865'e bağlanır.

## Ayak Standını Bağlama

Telefonunuz bir masa üzerindeyse, ayak standını telefonun arkasına bağlayın.

### Yordam

- 
- Adım 1** Bağlayıcıları yuvalara sokun.
  - Adım 2** Bağlayıcılar yerine oturana kadar ayak standına bastırın.
  - Adım 3** Telefonun açısını ayarlayın.
- 

## Telefonu Kablo Kilidiyle Sabitleme

Cisco IP Phone 8800 Serisini 20 mm genişliğe kadar bir laptop kablosu kilidiyle sabitleyebilirsiniz.

### Yordam

- 
- Adım 1** Kablo kilidinin ilmekli ucunu tutun ve bunu, telefonu sabitlemek istediğiniz nesnenin etrafına sarın.
  - Adım 2** Kilidi kablonun ilmekli ucunun içinden geçirin.
  - Adım 3** Kablo kilidinin kilidini açın.
  - Adım 4** Kilitleme düğmesini basılı tutarak kilitleme dişlerini hizalayın.
  - Adım 5** Kablo kilidini telefonunuzun kilit yuvasına takın ve kilitleme düğmesini serbest bırakın.
  - Adım 6** Kablo kilidini kilitleyin.
- 

## Harici Hoparlörler ve Mikrofon

Harici hoparlörler ve mikrofonlar tak-çalıştır aksesuarlardır. Bilgisayar türü harici bir mikrofon ve amfili hoparlörleri, har girişi/çıkışı jaklarını kullanarak Cisco IP Phone'a bağlayabilirsiniz. Harici bir mikrofon bağlanması, dâhili mikrofonu devre dışı bırakır ve harici bir hoparlör bağlanması da, dâhili telefon hoparlörünü devre dışı bırakır.



- 
- Not** Düşük kaliteli harici ses cihazları kullanmak, hoparlörleri çok yüksek ses seviyelerinde çalıştırmak veya mikrofonu hoparlöre oldukça yakın bir yere koymak hoparlörlü telefonla yaptığınız çağrılarda, karşı taraftakilere istenmeyen bir yankı verilmesi ile sonuçlanabilir.
-

# Kulaklık

## Önemli Kulaklık Emniyeti Bilgileri



**Yüksek Ses Basıncı**—Olası işitme zararını önlemek için uzun süre yüksek ses seviyesinde dinlemekten kaçının.

Kulaklığınızı bağlayınca, düşük, kulaklığı takmadan önce kulaklık hoparlörünün ses seviyesini azaltın. Kulaklığı çıkarmadan önce ses seviyesini azaltmayı unutmazsanız, kulaklığı yeniden taktığınızda ses düşük seviyeden başlar.

Bulduğunuz ortama dikkat edin. Kulaklığınızı kullanılırken özellikle acil durumlarda veya gürültülü ortamlarda önemli dış seslerin duyulmasını engelleyebilir. Kulaklığı sürüş sırasında kullanmayın. Kulaklığınızı veya kulaklık kablolarını insanların veya evcil hayvanların takılıp düşebileceği bir yerde bırakmayın. Kulaklığınızın veya kulaklık kablolarının yakınında bulunan çocukları her zaman gözetim altında tutun.

## Cisco Kulaklık 500 Serisi

Cisco Kulaklık 500 Serisini Cisco IP Phone 8800 Serisi Multiplatform Telefonlar ile kullanabilirsiniz. Cisco 500 Kulaklık Serisi, aşağıdakilerle daha gelişmiş bir deneyim sunar:

- Gelen çağrı göstergeleri: Kulak levhasında LED'ler
- Basitleştirilmiş çağrı denetimleri
- Özelleştirilmiş ses

Desteklenen kulaklıklar şunlardır:

- Cisco Kulaklık 521 ve 522
- Cisco Kulaklık 531 ve 532
- Cisco Kulaklık 561 ve 562 (Standart Tabanlı ve Çoklu Tabanlı)

## Cisco Kulaklık 521 ve 522

Cisco Kulaklık 521 ve 522, Cisco IP Phone ve cihazlarında kullanılmak üzere geliştirilmiş iki kablosuz kulaklıktır. Cisco Kulaklık 521'de uzun süreli kullanım ve konfor için tek bir kulaklık bulunur. Cisco Kulaklık 522'de, gürültülü bir iş yerinde kullanılmak üzere iki kulaklık bulunur.

Her iki kulaklık da, laptop bilgisayarlarda ve mobil cihazlarda kullanım için 3,5-mm konektöre sahiptir. Ayrıca USB konektörlü bir hat içi denetleyicisi, Multiplatform Üretici Yazılımı bulunan Cisco IP Phone 8851, 8861 ve 8865'de kullanım için mevcuttur. Denetleyici, çağrıları yanıtlamak ve bekletme ve sürdürme, sessize alma ve ses kontrolü gibi temel telefon özelliklerine erişmek için kolay bir yoldur.

Cisco Kulaklık 521 ve 522, Multiplatform Üretici Yazılımı Sürümü 11.2(3) veya sonraki bir sürümü gerektirir. Bu kulaklıkları kullanmadan önce telefonlarınızı en son üretici yazılımına yükseltin.

Telefonunuzun modelini ve üretici yazılımı sürümünü kontrol etmek için **Uygulamalar**'a basıp **Durum > Ürün Bilgileri**'ni seçin. **Ürün adı** alanında telefon modeliniz gösterilir. **Yazılım sürümü** alanı, üretici yazılımı sürümünü öğrenebileceğiniz kurulu yüklemeyi gösterir.

### Cisco Kulaklık 521 ve 522 Düğmeleri ve LED'i

Kumanda aygıtı düğmeleri temel çağrı özellikleri için kullanılır.

Şekil 2: Cisco Kulaklık 521 ve 522 Kumanda Aygıtı

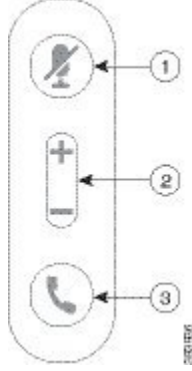

Aşağıdaki tabloda Cisco Kulaklık 521 ve 522 kumanda aygıtı düğmeleri açıklanmaktadır.

Çizelge 14: Cisco Kulaklık 521 ve 522 Kumanda Aygıtı Düğmeleri

Numara	Ad	Açıklama
1	Sesi kapatma düğmesi	Mikrofonu açar ve kapatır.
2	Ses düğmesi (+ ve -)	Kulaklıktaki ses düzeyini ayarlar.
3	Çağrı düğmesi	Çağrıları yönetmek için kullanılır: <ul style="list-style-type: none"> <li>Gelen bir çağrıyı yanıtlamak için bir kez basın.</li> <li>Bir çağrıyı sonlandırmak için 2 saniye basılı tutun.</li> <li>Gelen bir çağrıyı reddetmek için iki kez basın.</li> <li>Etkin bir çağrıyı beklemeye almak için bir kez basın. Bekleyen bir çağrıyı geri almak için tekrar basın.</li> </ul>

### Cisco Kulaklık 561 ve 562

Cisco Kulaklık 561 ve 562, Cisco ürünleri ve hizmetleri için geliştirilmiş iki kulaklıktır. Cisco Kulaklık 561, tek kulaklıktan oluşur ve hafiflik konforu sağlar. Cisco Kulaklık 562, gürültülü bir ortamda veya meşgul bir ofiste kullanım için iki kulaklıktan oluşur.

Cisco Kulaklık 561 ve 562, Cisco IP Phone'lara bağlanmak ve kulaklıkların şarj olması için bir kulaklık tabanı kullanır. Taban için mevcut seçenekler Standart taban ve Çoklu tabandır. Standart Tabanlı Cisco Kulaklık

561 ve 562, bir telefondan veya bir bilgisayardan tek kaynaklı bir bağlantıyı destekler. Çok Tabanlı Cisco Kulaklık 561 ve 562, telefonlardan, bilgisayarlardan ve Bluetooth üzerinden eşleştirilmiş cihazlardan birden çok kaynağı destekler ve bağlı kaynaklar arasında kolay ve sezgisel geçiş sağlar.

Cisco Kulaklık 561 ve 562, aşağıdakilerden herhangi biriyle bağlanabilir:

- RJ9 ve AUX konektör (Y kablosu)—Çoklu platformlu Cisco IP Phone 8811, 8841, 8845, 8851, 8861 ve 8865'de desteklenir.
- USB konektör—Çoklu platformlu Cisco IP Phone 8851, 8861 ve 8865'te desteklenir.

Cisco Kulaklık 561 ve 562 için Multiplatform Üretici Yazılımı Sürümü 11.2(3) ve daha üst sürümleri gerekir. Bu kulaklıkları kullanmadan önce telefonlarınızı en son üretici yazılımına yükseltin.

Telefonunuzun modelini ve üretici yazılımı sürümünü kontrol etmek için **Uygulamalar** 'e basıp **Durum > Ürün Bilgileri**'ni seçin. **Ürün adı** alanında telefon modeliniz gösterilir. **Yazılım sürümü** alanı, üretici yazılımı sürümünü öğrenebileceğiniz kurulu yüklemeyi gösterir.

### Cisco Kulaklık 561 ve 562 Düğmeleri ve LED'i



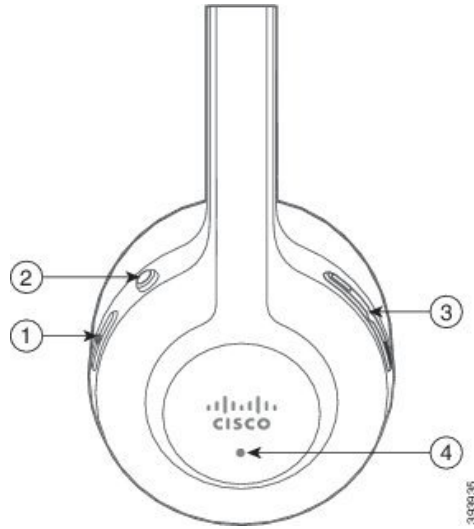

Kulaklık düğmeleri temel çağrı özellikleri için kullanılır.

Şekil 3: Cisco Kulaklık 561 ve 562 Kulaklık Düğmeleri



Aşağıdaki tabloda Cisco Kulaklık 561 ve 562 Kulaklık düğmeleri açıklanmaktadır.

Çizelge 15: Cisco Kulaklık 561 ve 562 Kulaklık Düğmeleri

Numara	Ad	Açıklama
1	Güç ve Çağrı düğmesi 	<p>Kulaklığı açmak ve kapatmak için kullanılır.</p> <p>Kulaklığı açmak veya kapatmak için 4 saniye basılı tutun.</p> <p>Gelen ve etkin çağrı yönetimi, bir veya birden çok çağrınız olup olmadığına bağlıdır.</p> <p>Bir çağrı:</p> <ul style="list-style-type: none"> <li>Gelen çağrıları yanıtlamak için bir kez basın.</li> <li>Etkin bir çağrıyı beklemeye almak için bir kez basın. Beklemedeki bir çağrıyı geri almak için tekrar basın.</li> <li>Gelen bir çağrıyı reddetmek için iki kez basın.</li> </ul> <p>Birden çok çağrı:</p> <ul style="list-style-type: none"> <li>Etkin bir çağrıyı beklemeye almak ve gelen ikinci çağrıyı yanıtlamak için bir kez basın.</li> <li>Mevcut çağrıyı beklemeye almak için bir kez basın ve çağrıyı sürdürmek için tekrar basın.</li> <li>Mevcut çağrıyı sonlandırmak için 2 saniye basılı tutun ve bekleyen çağrıyı sürdürmek için tekrar basın.</li> <li>Etkin bir çağrıyı sonlandırmak ve gelen başka bir çağrıyı yanıtlamak için 2 saniye basılı tutun.</li> <li>Mevcut çağrıda kalıp gelen ikinci çağrıyı reddetmek için iki kez basın.</li> </ul>
2	Sesi kapatma düğmesi 	<p>Mikrofonu açar ve kapatır. Kulaklıkta sessize alma etkinleştirildiğinde:</p> <ul style="list-style-type: none"> <li>Telefondaki Sessiz  düğmesi yanar.</li> <li>Kulaklık tabanındaki Sessiz  düğmesi yanar. (Yalnızca Çoklu taban için)</li> </ul>
3	Ses düğmesi (+ ve -)	Kulaklıktaki ses düzeyini ayarlar.
4	<input type="checkbox"/> LED	<p>Kulaklık durumunu gösterir:</p> <ul style="list-style-type: none"> <li>Yanıp sönen kırmızı—Gelen çağrı.</li> <li>Sürekli yanan kırmızı—Etkin çağrı.</li> <li>6 saniyede bir beyaz yanıp sönen—Kulaklık eşleşmiştir ve boşta.</li> <li>Yanıp sönen beyaz—Üretici yazılımı güncellemesi sürmektedir ya da kulaklık baz istasyonu ile eşleşmektedir.</li> </ul>

## Cisco Kulaklık 561 ve 562'yi Şarj Etme

Kulaklığı şarj etmek için kulaklık tabanını kullanın.

### Yordam

Kulaklığı tabandaki yuvaya yerleştirin.

Baz istasyonu üzerinde LED'ler, şarj durumunu gösterir. Kulaklık tamamen şarj olduğunda taban üzerindeki beş LED sürekli beyaz yanar. LED'ler yanmazsa kulaklığı tabandan kaldırın ve yeniden deneyin.

## Üçüncü Taraf Kulaklıklar

Cisco Systems, üçüncü taraf kulaklıkların Cisco IP Phone'lar ile kullanımı için dâhili testler gerçekleştirir. Ancak Cisco, kulaklık veya ahize satıcılarının ürünleri ile ilgili bir garanti vermez veya bir destek sağlamaz.

Kulaklıklar telefonunuza USB veya ek bağlantı noktası kullanılarak bağlanır. Kulaklık modelinize bağlı olarak, kulaklık yan ton ayarı dâhil olmak üzere, en iyi ses deneyimi için telefonunuzun ses ayarlarını düzenlemeniz gerekir.

Üçüncü taraf bir kulaklığa sahip olmanız ve yeni bir yan ton ayarı uygulamanız durumunda, bir dakika bekleyin ve ayarın flaş bellekte hafızaya alınması için telefonu yeniden başlatın.

Telefon, kulaklık mikrofonunun tespit ettiği bazı arka plan seslerini azaltır. Arka plan sesini daha da azaltmak ve genel ses kalitesini yükseltmek için, dış ses önleyici bir kulaklık kullanabilirsiniz.

Üçüncü taraf bir kulaklık kullanmayı düşünüyorsanız, istenmeyen radyo frekansı (RF) ve ses frekansı (AF) sinyallerine karşı korumalı kulaklıklar gibi iyi kalitedeki harici cihazların kullanılmasını öneririz. Bu kulaklıkların kalitesine ve bunların diğer cihazlara (örneğin, cep telefonları veya iki yönlü radyolar) yakınlık durumuna bağlı olarak, yine de bazı gürültüler veya yankı ortaya çıkabilir. Uzaktaki taraf veya hem uzaktaki taraf, hem de Cisco IP Phone kullanıcıları, sesli bir uğultu veya vızıltı duyabilir. Elektrik lambaları, elektrikli motorlar veya büyük bilgisayar monitörleri gibi çok çeşitli dış kaynaklar da uğultu veya vızıltı sesine sebep olabilir.



**Not** Bazı durumlarda, yerel bir küp jeneratör veya güç enjektörü kullanılması, uğultuyu azaltabilir veya ortadan kaldırabilir.

Cisco IP Phone'ların dağıtıldığı konumlarda ortamda veya donanımda tutarsızlıklar bulunması, hiçbir kulaklık çözümünün tek başına, tüm ortamlar için en uygun çözüm olmadığı anlamına gelir.

Müşterilerin, geniş bir ölçekte dağıtım amacıyla bir satın alma kararı vermeden önce kulaklıkların performansını belirlemek için, kulaklıkları istenilen ortamda test etmelerini öneririz.

Bir defada sadece bir kulaklık kullanabilirsiniz. En son bağlanmış kulaklık, etkin kulaklıktır.



## Telefonunuzda Kulaklık Yapılandırması

### Cisco Kulaklık 500 Serisi Özelleştirme

Kullanıcı, kulaklığın alımını veya mikrofonun ses düzeyini, yan ton ya da geri bildirim ayarlarını özelleştirebilir ve mikrofonu test edebilir. Kulaklığın telefona aşağıdaki bağlantılardan biri kullanılarak bağlandıktan emin olun:

- Cisco Kulaklık 521 ve 522, USB konektörü üzerinden hat içi USB denetleyicisiyle
- Cisco Kulaklık 531 ve 532, USB konektörü üzerinden USB adaptörüyle
- Cisco Kulaklık 561 ve 562 Standart Taban veya Çoklu taban, AUX ve RJ-9 konektörleri üzerinden Y Kablosuyla veya USB konektörü üzerinden USB kablosuyla

Kulaklık kurulumu hakkında daha fazla bilgi için bkz. *Cisco IP Phone 8800 Serisi Multiplatform Telefonlar Kullanıcı Kılavuzu*

### Cisco Kulaklık 500 Serisi için Yükseltme Kuralını Belirleme

Cisco Kulaklık 500 Serisindeki üretici yazılımını yükseltebilirsiniz. Kulaklık ayarları, telefon sıfırlandığında silinmez. Yükseltme kuralı HTTP ve TFTP protokollerini destekler.

Size kulaklık XML dosyasını sağlarız. Dosyadaki yazılım sürümü kulaklıktaki üretici yazılımından daha yeniyse telefon ekranına kullanıcının kulaklığı yükseltmesi istenir. Kullanıcı kulaklığı hemen yükseltmeyi seçebilir ya da daha sonraki bir zamana erteleyebilir.

#### Başlamadan önce

Telefonun yönetim web sayfasına erişme. Bkz. [Telefon Web Sayfasına Erişme, sayfa 90](#).

#### Yordam

- 
- Adım 1** Ses > **Hazırlama** ögesine tıklayın.
- Adım 2** **Cisco Kulaklık Üretici Yazılımı Yükseltme** bölümündeki **Cisco Kulaklık Yükseltme Kuralı** alanını seçin.
- Adım 3** TFTP veya HTTP protokolünü, kulaklık yükseltme aygıtının IP adresini ve kulaklık XML dosyasının adını belirtin. **Cisco Kulaklık Yükseltme Kuralı** alanında değerleri tek bir dize olarak girin.
- Dikkat** Kulaklık XML dosyasının içindikileri değiştirmeyin.
- Örnek:** `http://10.12.34.210/cisco500headsetinfo.xml`
- Adım 4** **Tüm Değişiklikleri Gönder** seçeneğine tıklayın. Kulaklık üretici yazılımının yeni bir sürümü tespit edilirse telefon yükseltme istemi görüntüler.
- 

## Ses Kalitesi

Bir kulaklığın ses kısmının fiziksel, mekanik ve teknik performansın ötesinde, kullanıcı ve diğer uçtaki tarafça iyi duyulması gerekir. Ses kalitesi öznel ve hiçbir kulaklığın performansına ilişkin garanti veremeyiz.

Fakat, sektörde öncü kulaklık üreticilerinin çeşitli kulaklıklarının Cisco IP Phone'lar ile iyi bir performans gösterdiği belirtilmiştir.

Daha fazla bilgi için Bkz. [https://www.cisco.com/c/en/us/products/unified-communications/uc\\_endpoints\\_accessories.html](https://www.cisco.com/c/en/us/products/unified-communications/uc_endpoints_accessories.html)

## Analog Kulaklıklar

Telefon, analog kulaklığın takıldığını algılayamaz. Bu nedenle, analog kulaklık varsayılan olarak telefon ekranındaki Aksesuarlar penceresinde görüntülenir.

Analog kulaklığın varsayılan olarak görüntülenmesi, kullanıcıların analog kulaklıklar için geniş bantı etkinleştirmesine olanak verir.

## USB Kulaklıklar

Kablolu ve kablosuz USB kulaklıklar desteklenir. Bir USB kulaklığı (veya bir kablosuz kulaklık için baz istasyonunu) USB bağlantı noktasının arkasına (telefonunuzda bu bağlantı noktası varsa) veya USB bağlantı noktasının yan tarafına bağlayabilirsiniz.

## USB Kulaklık Seçme

Yalnızca bir adet USB kulaklık takabilirsiniz. Analog kulaklık kullanıyorsanız, telefonun **Aksesuarlar** penceresini kullanarak USB kulaklığınıza geçiş yapabilirsiniz.

### Yordam

- 
- Adım 1** Telefonunuzda **Uygulamalar**  düğmesine basın.
  - Adım 2** **Durum**'u seçin.
  - Adım 3** **Accessories** (Aksesuarlar) öğesini seçin.
  - Adım 4** USB kulaklığı seçmek için Gezinme tuş grubuna yukarı veya aşağı yönde basın.
- 

## USB Kulaklık Kullanmayı Bırakma

USB kulaklığınızı kullanmayı bırakıp telefonunuzun **Aksesuarlar** penceresinden farklı bir kulaklık seçebilirsiniz.

### Yordam

- 
- Adım 1** Telefonunuzda **Uygulamalar**  düğmesine basın.
  - Adım 2** **Durum**'u seçin.
  - Adım 3** **Accessories** (Aksesuarlar) öğesini seçin.
  - Adım 4** Farklı bir kulaklığı seçmek için Gezinme tuş grubuna yukarı veya aşağı yönde basın.
-

## Kablosuz Kulaklıklar

Telefonunuzla birçok kablosuz kulaklık kullanabilirsiniz. Desteklenen kablosuz kulaklıkların listesi için Bkz. [http://www.cisco.com/c/en/us/products/unified-communications/uc\\_endpoints\\_accessories.html](http://www.cisco.com/c/en/us/products/unified-communications/uc_endpoints_accessories.html)

Kulaklığı bağlamaya ve özellikleri kullanmaya ilişkin bilgiler için kablosuz kulaklığınızın dokümantasyonuna başvurun.

## Bluetooth Kablosuz Kulaklıklar

Desteklenen kulaklıkların listesi için Bkz. [http://www.cisco.com/c/en/us/products/unified-communications/uc\\_endpoints\\_accessories.html](http://www.cisco.com/c/en/us/products/unified-communications/uc_endpoints_accessories.html).

Bluetooth, 30 fitlik (10 metre) bir menzil içinde düşük bant genişlikli kablosuz bağlantılara olanak sağlar. 1 - 2 metrelik bir menzil içinde en iyi performans alınır. Bluetooth kablosuz teknolojisi 802.11b/g bantla aynı olan aynı 2,4 GHz bantta çalışır.

Cisco IP Phone'lar, bir defada en fazla elli kulaklığa bağlanmak için bir paylaşılan anahtar kimlik doğrulama ve şifreleme yöntemi kullanır. Son bağlanan kulaklık varsayılan olarak kullanılır. Eşleme, tipik olarak her kulaklık için bir defa gerçekleştirilir.

Bir cihaz eşlendikten sonra, iki cihaz (telefon ve kulaklık) da etkinleştirildiği ve birbirinin kapsamı dâhilinde bulunduğu takdirde Bluetooth bağlantısı korunur. Cihazlardan birinin gücü kesilip tekrar güç verildiğinde, bağlantı tipik olarak otomatik bir şekilde yeniden kurulur. Fakat, bazı kulaklıklar bağlantının kullanıcı tarafından yeniden kurulmasını gerektirir.

Bluetooth simgesi  Bluetooth'un bir cihazın bağlı olup olmadığına bakılmaksızın açık olduğunu gösterir.

Potansiyel parazit sorunları ortaya çıkabilir. Diğer 802.11b/g cihazlarını, Bluetooth cihazlarını, mikrodalga fırınları ve büyük metal nesnelere yakınlarda bulundurmamanızı öneririz. Mümkünse, diğer 802.11 cihazlarını 802.11a kanallarını kullanarak şekilde yapılandırın. 5 GHz bantta çalışan 802.11a, 802.11n veya 802.11ac kullanmak.

Bir Bluetooth kablosuz kulaklığın çalışması için, telefonun doğrudan görüş açısı içerisinde olmasına gerek yoktur. Ancak, duvar veya kapı gibi bazı engeller ve diğer elektronik cihazlardan kaynaklanan girişimler bağlantıyı etkileyebilir.

Kulaklıklar ile Cisco IP Phone arasındaki uzaklık 10 metreden fazlaysa, Bluetooth bağlantısı 15 ila 20 saniyelik bir zaman aşımı sonrasında kesilir. Eşleştirilmiş kulaklık tekrar Cisco IP Phone kapsama alanına girerse ve telefon başka bir Bluetooth kulaklığa bağlı değilse, kapsama alanındaki Bluetooth kulaklık otomatik olarak tekrar bağlanır. Güç tasarrufu modlarında çalışan belirli türde telefonlarda, kullanıcı tekrar bağlantıyı başlatmak için çalıştırma düğmesine dokunarak kulaklığı uyandırabilir.

Kulaklığı etkinleştirmeniz ve ardından bir telefon aksesuarı olarak eklemeniz gerekir.

Telefon, aygıtı elinize almadan belirli görevleri gerçekleştirmek için eller serbest aygıtları (örneğin kablosuz Bluetooth kulaklıklar) kullanmanıza olanak veren çeşitli Eller Serbest Profil özelliklerini destekler. Örneğin, kullanıcılar telefonda Tekrar Ara'ya basmak yerine kulaklık üreticisinin sağladığı talimatları izleyerek kablosuz Bluetooth kulaklıktan bir numarayı tekrar arayabilir.

Bu eller serbest özellikler, Cisco IP Phone 8851 ve 8861 ile kullanılan kablosuz Bluetooth kulaklıklar için geçerlidir:

- Arama cevaplama

- Aramayı bitirme
- Çağrıdaki kulaklık ses düzeyini değiştirme
- Yeniden Ara
- Arayan Kimliği
- Yönlendir
- Beklet ve kabul et
- Sonlandır ve kabul et

Eller serbest aygıtların farklı özellik etkinleştirme yöntemleri vardır. Cihaz üreticileri, ayrıca bir özellikten bahsederken farklı terimler kullanabilir.



### Önemli

Herhangi bir zamanda yalnızca bir kulaklık türü çalışır. Hem telefona bağlı bir Bluetooth kulaklık hem de telefonuna bağlı bir analog kulaklık kullanırsanız, Bluetooth kulaklığı etkinleştirmez analog kulaklığı devre dışı bırakır. Analog kulaklığı etkinleştirmek için Bluetooth kulaklığı devre dışı bırakın. Bluetooth kulaklığın etkinleştirildiği bir telefona bir USB kulaklık takılması, hem Bluetooth hem de analog kulaklığı devre dışı bırakır. USB kulaklığı çıkarırsanız, Bluetooth kulaklığı etkinleştirebilir veya analog kulaklığı kullanmak için devre dışı bırakabilirsiniz.

Kullanıcılar, telefona bir USB kulaklık bağlandığında dahi Bluetooth kulaklıklarını tercih edilen kulaklık olarak ayarlayabilir. Kullanıcı, telefonda **Uygulamalar**  > **Kullanıcı tercihleri** > **Ses tercihleri** > **Tercih edilen ses cihazı** öğesini seçer ve tercih edilen ses cihazı olarak **Bluetooth** işaretler.

Bluetooth kablosuz kulaklığınızı nasıl kullanacağınız ile ilgili bilgi için, Bkz.:

- *Cisco IP Phone 8845, 8851, 8861 ve 8865 Multiplatform Kullanıcı Kılavuzu*
- Kulaklığınız ile temin edilen kullanıcı kılavuzları



## BÖLÜM 7

# Cisco IP Phone Temel Genişletme Modülü

- Cisco IP Phone Temel Genişletme Modülü Ayarına Genel Bakış, sayfa 109
- Temel Genişletme Modülü Güç Bilgileri, sayfa 111
- Temel Genişletme Modülünü bir Cisco IP Phone'a Bağlama, sayfa 113
- İki veya Üç Temel Genişletme Modülünü bir Cisco IP Phone'a Bağlama, sayfa 117
- Temel Genişletme Modüllerinin Otomatik Algılanması, sayfa 120
- Telefon Web Sayfasından Temel Geliştirme Modülünü Yapılandırma, sayfa 121
- Temel Genişletme Modülü Ayarına Erişme, sayfa 121
- Temel Genişletme Modülü Türü Tahsis Etme, sayfa 122
- Telefon Menüyle Temel Genişletme Modülü Türü Tahsis Etme, sayfa 122
- Tek LCD Ekran Temel Genişletme Modülünü Sıfırlama, sayfa 122
- Temel Genişletme Modülünde Sorun Giderme, sayfa 123
- Temel Genişletme Modülü Normal Başlangıç Sürecinden Geçmiyor, sayfa 123

## Cisco IP Phone Temel Genişletme Modülü Ayarına Genel Bakış

Şekil 4: Tek LCD Ekranlı Temel Genişletme Modülü



Şekil 5: Cisco IP Phone 8851/8861 Çift Ekranlı Temel Genişletme Modülü Şekil 6: Cisco IP Phone 8865 Çift Ekranlı Temel Genişletme Modülü



Cisco IP Phone 8800 Temel Genişletme Modülü, telefona ekstra programlanabilir düğmeler ekler. Programlanabilir düğmeler telefon hızlı arama düğmeleri veya telefon özellik düğmeleri olarak ayarlanabilir.

3 genişletme modülü vardır:

- Cisco IP Phone 8800 Temel Genişletme Modülü—Tek LCD ekran modülü, 18 hat tuşu, 2 sayfa, yalnızca iki sütunlu ekran.
- Cisco IP Phone 8851/8861 Temel Genişletme Modülü—Sesli telefonlar için Çift LCD ekran modülü, 14 hat tuşu, 2 sayfa, yalnızca tek sütunlu ekran.
- Cisco IP Phone 8865 Temel Genişletme Modülü—Video telefonlar için Çift LCD ekran modülü, 14 hat tuşu, 2 sayfa, yalnızca tek sütunlu ekran.



**Not** Cisco IP Phone 8851/8861 Temel Genişletme Modülü ve Cisco IP Phone 8865 Temel Genişletme Modülü, Üretici Yazılımı Sürümü 11.2(3) veya sonraki bir sürümü gerektirir.

Telefon başına bir genişletme modülünden fazlasını kullanabilirsiniz. Ancak her modülün aynı türde olması gerekir. Cisco IP Phone 8800 Temel Genişletme Modülü, bir Cisco IP Phone 8851/8861 Temel Genişletme Modülü veya Cisco IP Phone 8865 Temel Genişletme Modülü ile karıştırılmaz. Ses genişletme modülleri, video genişletme modülleriyle karıştırılmaz. Ayrıca bir videolu genişletme modülünü sesli bir telefonda veya sesli genişletme modülünü videolu telefonda kullanmanız mümkün değildir.

Aşağıdaki tabloda, telefonlar ve her modelin desteklediği temel genişletme modülü sayısı verilmiştir.

Çizelge 16: Cisco IP Phone' lar ve Desteklenen Cisco IP Phone 8800 Temel Genişletme Modülü

Cisco IP Phone Modeli	Desteklenen Temel Genişletme Modülü ve Düğme Sayısı
Cisco IP Phone 8851	2; tek LCD ekran, 18 hat tuşu, iki sayfa, 72 düğme sağlar
Cisco IP Phone 8861	3; tek LCD ekran, 18 hat tuşu, iki sayfa, 108 düğme sağlar
Cisco IP Phone 8865	3; tek LCK ekran, 18 hat tuşu, iki sayfa, 108 düğme sağlar,

Çizelge 17: Cisco IP Phone' lar ve Desteklenen Cisco IP Phone 8851/8861 Temel Genişletme Modülü ve Cisco IP Phone 8865 Temel Genişletme Modülü

Cisco IP Phone Modeli	Desteklenen Temel Genişletme Modülü ve Düğme Sayısı
Cisco IP Phone 8851	2; çift LCD ekran, 14 hat tuşu, iki sayfa, 56 düğme sağlar
Cisco IP Phone 8861	3; çift LCD ekran, 14 hat tuşu, iki sayfa, 84 düğme sağlar
Cisco IP Phone 8865	3; çift LCD ekran, 14 hat tuşu, iki sayfa, 84 düğme sağlar

## Temel Genişletme Modülü Güç Bilgileri

Telefonunuzla bir temel genişletme modülü kullanıyorsanız, Ethernet Üzerinden Güç (PoE) genişletme modüllerinize güç sağlamak için yeterlidir. Ancak temel genişletme modülünüz bağlı olduğunda, akıllı telefon veya tablet şarj etmek için bir küp jeneratör gereklidir.

Bir temel genişletme modülü, modül başına 48 V DC, 5 W kullanır. Bir akıllı telefon veya tablet şarj ediyorsanız şunlara dikkat edin:

- Yan USB: 500 mA / 2,5 W değerine kadar şarj etme
- Arka USB: Hızlı şarj. 2,1 A/10,5 W değerine kadar şarj etmeyi destekler.

Çizelge 18: Cisco IP Phone 8800 Temel Genişletme Modülü için Güç Kaynağı Uyumluluğu

Yapılandırma	802.3af Ethernet üzerinden Güç (PoE)	802.3at PoE	Cisco IP Phone Power Cube 4
1 temel genişletme modüllü 8851	Evet	Evet	Evet
2 temel genişletme modülü ile 8851	Hayır	Hayır Bkz. Aşağıdaki üçüncü not	Evet
1 temel genişletme modüllü 8861	Hayır	Evet	Evet
2 temel genişletme modülü ile 8861	Hayır	Evet bkz. Aşağıdaki birinci not	Evet
3 temel genişletme modülü ile 8861	Hayır	Evet bkz. Aşağıdaki birinci not	Evet

**Not**

- Arka USB'deki hızlı şarj etme özelliği, 802.3at PoE kullanılarak Cisco IP Phone 8861'e birden fazla temel genişletme modülü bağlandığında çalışmaz.
- Cisco IP Phone 8861'e birden fazla temel genişletme modülü bağlandığında arka USB'deki hızlı şarj etme özelliği, Cisco Evrensel PoE (UPoE) kullanılmadığı sürece çalışmaz.
- Cisco IP Phone 8851, 2 temel genişletme modülü ile 802.3at PoE'de, yalnızca v08 veya üstü donanımla çalışır. Telefon sürümü bilgisini telefonun arkasındaki alt kısımda, TAN ve PID etiketi dahilinde bulabilirsiniz. Sürüm bilgisi aynı zamanda her telefonun ambalajında yer alır.

**Çizelge 19: Cisco IP Phone 8851/8861 Temel Genişletme Modülü ve Cisco IP Phone 8865 Temel Genişletme Modülü için Güç Kaynağı Uyumluluğu**

Yapılandırma	802.3af Ethernet üzerinden Güç (PoE)	802.3at PoE	Cisco IP Phone Power Cube 4
1 temel genişletme modüllü 8851	Evet	Evet	Evet
2 temel genişletme modülü ile 8851	Hayır	Evet Bkz. Aşağıdaki üçüncü not	Evet
1 temel genişletme modüllü 8861 ve 8865	Hayır	Evet	Evet
2 temel genişletme modüllü 8861 ve 8865	Hayır	Evet bkz. Aşağıdaki birinci not	Evet
3 temel genişletme modüllü 8861 ve 8865	Hayır	Evet bkz. Aşağıdaki birinci not	Evet

**Not**

- Arka USB'deki hızlı şarj etme özelliği, 802.3at PoE kullanılarak Cisco IP Phone 8861'e ve 8865'e birden fazla temel genişletme modülü bağlandığında çalışmaz.
- Cisco IP Phone 8861'e ve 8865'e birden fazla temel genişletme modülü bağlandığında arka USB'deki hızlı şarj etme özelliği, Cisco Evrensel PoE (UPoE) kullanılmadığı sürece çalışmaz.
- Cisco IP Phone 8851, 2 temel genişletme modülü ile 802.3at PoE'de, yalnızca v08 veya üstü donanımla çalışır. Telefon sürümü bilgisini telefonun arkasındaki alt kısımda, TAN ve PID etiketi dahilinde bulabilirsiniz. Sürüm bilgisi aynı zamanda her telefonun ambalajında yer alır.





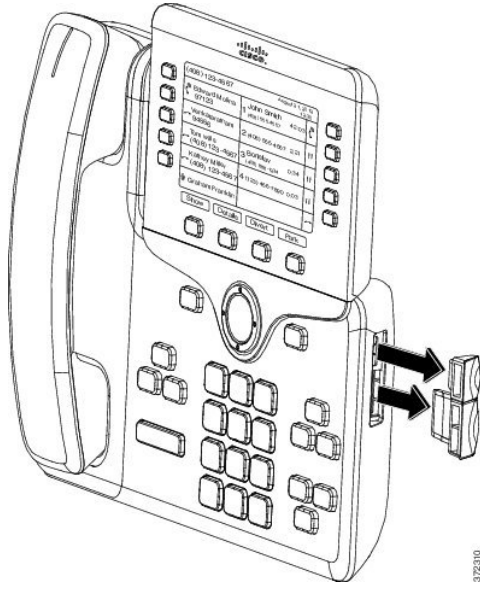

**Dikkat** Yuvalar yalnızca yuva bağılayıcısı için tasarlanmıştır. Bu yuvalara başka nesnelerin sokulması telefonda kalıcı zararlara neden olur.

**Adım 5** Telefonu, ön yüzü yukarı bakacak şekilde yerleştirin.

**Adım 6** Temel genişletme modülü yuva bağılayıcısının bir ucunu, Cisco IP Phone üzerindeki aksesuar bağılayıcısına bağlayın.

a) Yuva bağılayıcısını, aksesuar bağılayıcısı bağlantı noktaları ile hizalayın.

**Not** Bağılayıcıyı aşağıdaki şemalarda gösterilen yönde takın.

b) Yuva bağılayıcısını telefona sıkıca bastırın.

Bu şema, yuva bağılayıcısını gösterir.

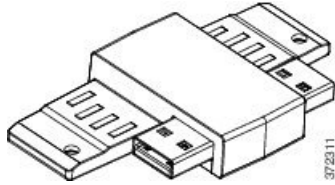

Bu şema, yuva bağılayıcısının kurulumunu gösterir.

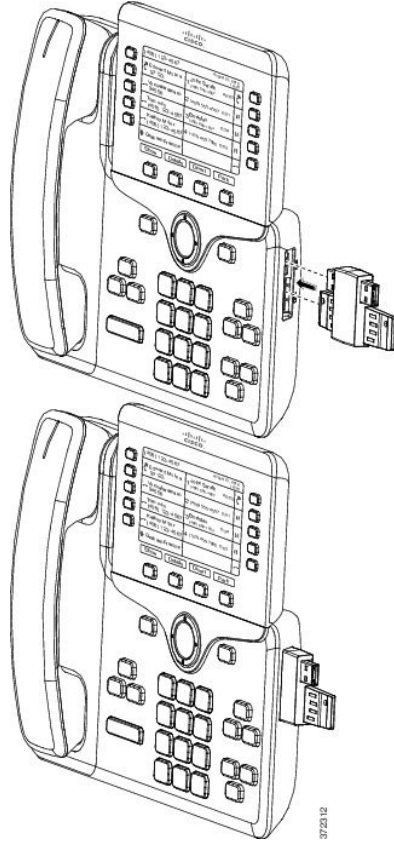
**Adım 7**

Yuva baęlayıcısının dięer ucunu, temel geniřletme modülüne bu řemada gösterildięi gibi baęlayın.

- Yuva baęlayıcısını, temel geniřletme modülü aksesuar baęlayıcısı baęlantı noktaları ile hizalayın.
- Temel geniřletme modülünü yuva baęlayıcısına sıkıca bastırın.

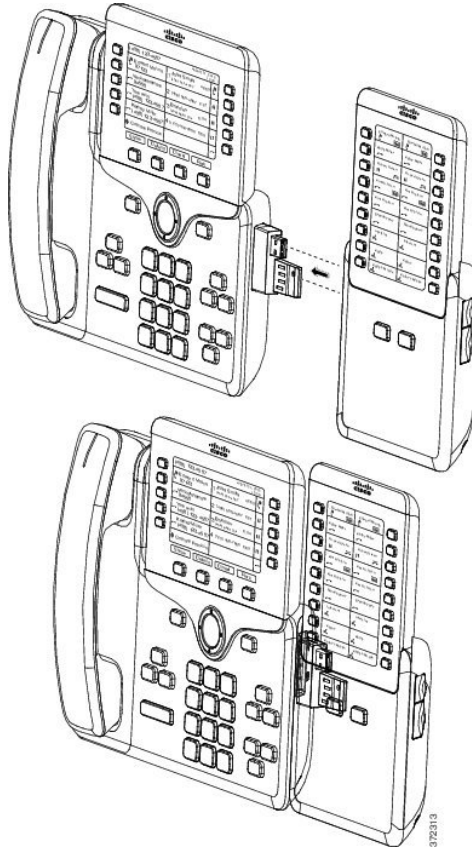

- Adım 8** (İsteğe Bağlı) İkinci temel genişletme modülünü birinci temel genişletme modülüne bağlamak için, ikinci temel genişletme modülü yuva bağlayıcısı kullanın.
- Adım 9** (İsteğe Bağlı) Üçüncü temel genişletme modülünü birinci ikinci genişletme modülüne bağlamak için, üçüncü temel genişletme modülü yuva bağlayıcısı kullanın.
- Adım 10** Vidaları telefona sabitlemek için bir tornavida kullanın.

Bu adım, telefon ve temel genişletme modülünün her zaman bağlı kalmasını sağlar. Bu şema, telefon üzerindeki vida deliklerinin ve bir temel genişletme modülünün yerini gösterir.

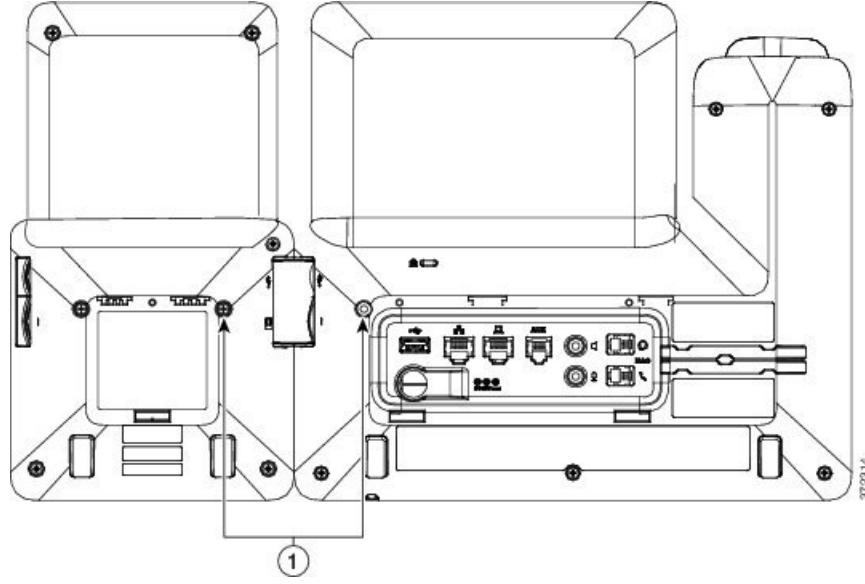

**Not** Vidaların telefona tamamen sokulduğundan ve sıkıldığından emin olun.

- Adım 11** (İsteğe Bağlı) Ayak standlarını telefona ve temel genişletme modülüne takın ve iki ayak standını da çalışma yüzeyinde eşit duracak şekilde ayarlayın.
- Adım 12** Ethernet kablosunu telefona bağlayın.

## İki veya Üç Temel Genişletme Modülünü bir Cisco IP Phone'a Bağlama

### Yordam

- Adım 1** Ethernet kablosunu telefondan çıkarın.
- Adım 2** Takılıysa, ayak standını telefondan çıkarın.
- Adım 3** Telefonun yan tarafındaki aksesuar bağlayıcı kılıflarının konumunu belirleyin.  
Bu şema konumu gösterir.

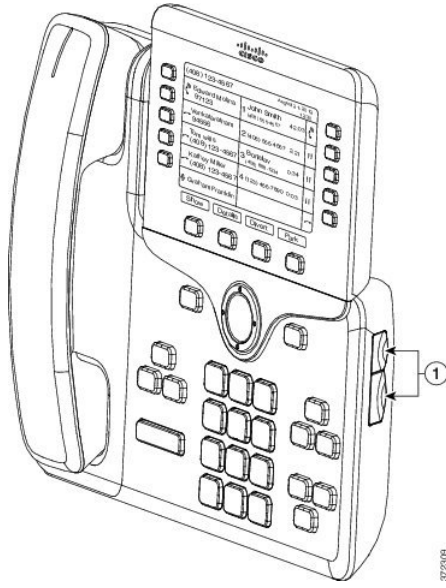

**Adım 4** İki aksesuar bağlayıcı kılıfını şemada gösterildiği gibi çıkarın.

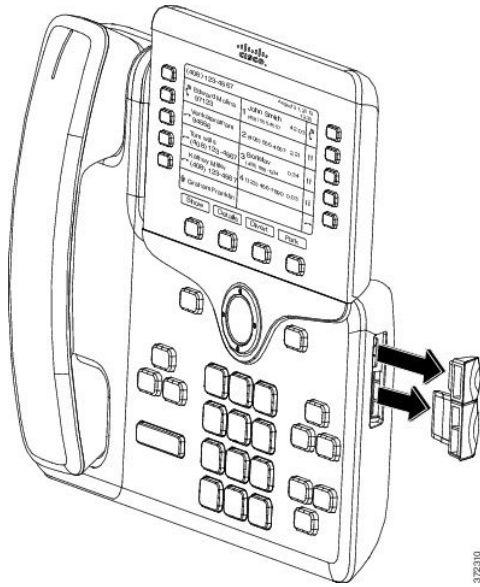

**Dikkat** Yuvalar yalnızca yuva bağlayıcısı için tasarlanmıştır. Bu yuvalara başka nesnelerin sokulması telefonda kalıcı zararlara neden olur.

**Adım 5** Telefonu, ön yüzü yukarı bakacak şekilde yerleştirin.

**Adım 6** Temel genişletme modülü yuva bağlayıcısının bir ucunu, Cisco IP Phone üzerindeki aksesuar bağlayıcısına bağlayın.

a) Yuva bağlayıcısını, aksesuar bağlayıcısı bağlantı noktaları ile hizalayın.

**Not** Bağlayıcıyı aşağıdaki şemalarda gösterilen yönde takın.

b) Yuva bağlayıcısını telefona sıkıca bastırın.

Bu şema, yuva bağlayıcısını gösterir.

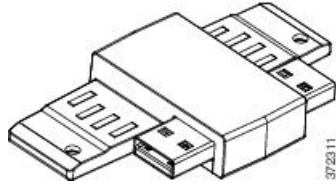

Bu şema, yuva bağlayıcısının kurulumunu gösterir.

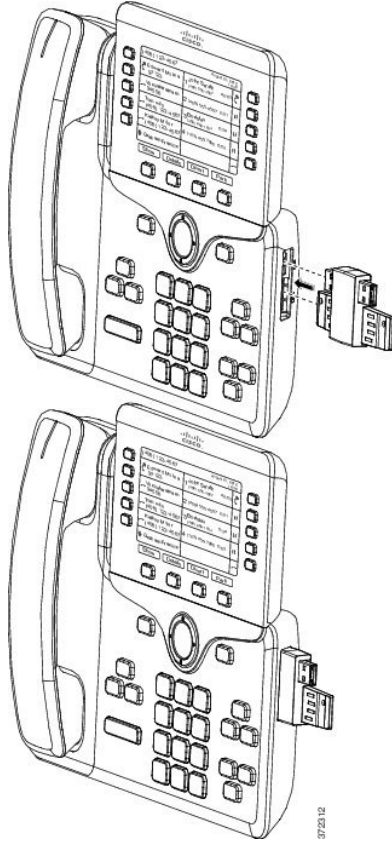

- Adım 7** Yuva bağlayıcısının diğer ucunu, temel genişletme modülüne bu şemada gösterildiği gibi bağlayın.
- Yuva bağlayıcısını, temel genişletme modülü aksesuar bağlayıcısı bağlantı noktaları ile hizalayın.
  - Temel genişletme modülünü yuva bağlayıcısına sıkıca bastırın.

Birinci temel genişletme modülü artık Cisco IP Phone'a bağlıdır.

- Adım 8** İkinci temel genişletme modülünü birinci temel genişletme modülüne bağlamak için, ikinci temel genişletme modülü yuva bağlayıcısı kullanın.

- Adım 9** Üçüncü temel genişletme modülünü birinci ikinci (orta) genişletme modülüne bağlamak için, üçüncü temel genişletme modülü yuva bağlayıcısı kullanın. Bu şekilde, üç temel genişletme modülünün bağlı olduğu bir Cisco IP Phone gösterilmektedir.



**Adım 10** Vidaları telefona ve her temel genişletme modülüne sabitlemek için bir tornavida kullanın.

Bu adım, telefon ve temel genişletme modüllerinin her zaman bağlı kalmasını sağlar. Bu şemada, vida deliklerinin konumu gösterilmektedir.

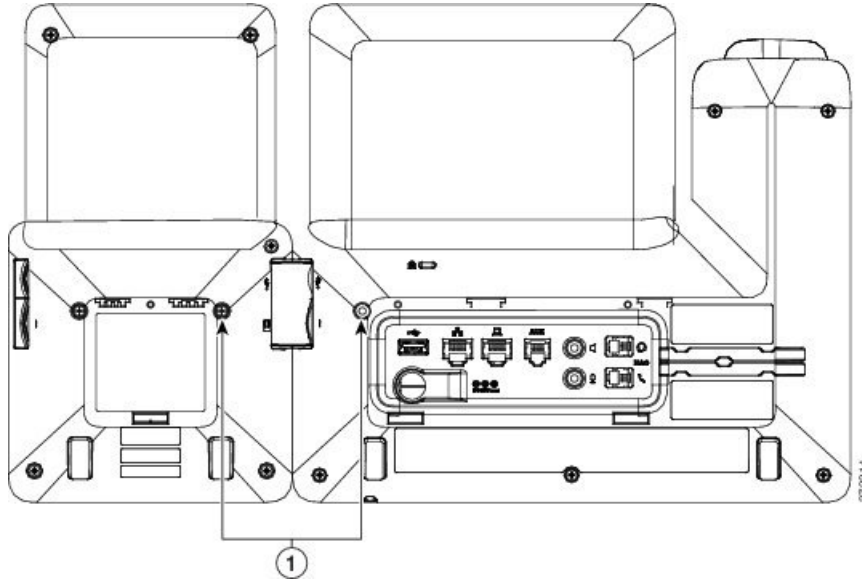

**Not** Vidaların telefona tamamen sokulduğundan ve sıkıldığından emin olun.

**Adım 11** (İsteğe Bağlı) Ayak standlarını telefona ve temel genişletme modüllerine takın ve tüm ayak standlarını çalışma yüzeyinde eşit duracak şekilde ayarlayın.

**Adım 12** Ethernet kablosunu telefona bağlayın.

## Temel Genişletme Modüllerinin Otomatik Algılanması

Yeni bir telefonu, destekleyeceği maksimum temel genişletme modülü sayısını otomatik olarak algılayacak şekilde yapılandırabilirsiniz. Bu telefonlar için, **Birim Sayısı** alanı, telefonun varsayılan değer olarak desteklediği maksimum temel genişletme modülü sayısını gösterir. Kullanıcı bu telefonlara temel genişletme modülleri eklediği zaman, modülün ışığı yanar ve otomatik olarak etkinleştirilir. Bu alanın varsayılan değeri, Cisco IP Phone 8851 için 2 ve Cisco IP Phone 8861 için 3'tür. **Birim Sayısı**'nın değerini kontrol etmek için **Yönetici Girişi > Gelişmiş > Ses > Op Konsolu** bölümüne gidin.



Kullanıcınızın daha eski sürüm bir telefonu varsa ve geçerli sürüme yükseltildiyse, telefonun yapılandırmasını, kullanıcı telefona bir temel genişletme modülü eklediğinde ışık yanacak ve otomatik olarak etkinleştirilecek şekilde değiştirebilirsiniz.

## Telefon Web Sayfasından Temel Geliştirme Modülünü Yapılandırma

6800 Temel Geliştirme Modülünü telefon web sayfasından ayarlayabilirsiniz.

### Başlamadan önce

Telefonun yönetim web sayfasına erişme. Bkz. [Telefon Web Sayfasına Erişme, sayfa 90](#).

### Yordam

- 
- Adım 1** Ses > **Özn Konsolu** seçeneklerini belirleyin.
  - Adım 2** **Birim Sayısı** listesinde, desteklenen temel genişletme modülü sayısını seçin.
  - Adım 3** **Tüm Değişiklikleri Gönder** seçeneğine tıklayın.
- 

## Temel Genişletme Modülü Ayarına Erişme

Telefona bir veya daha fazla temel genişletme modülü yükleyip bunları Yapılandırma Utility sayfasında yapılandırdıktan sonra, telefon temel genişletme modüllerini otomatik olarak algılar.

Telefona birden fazla temel genişletme modülü bağlandığında, bunlar telefona bağlandıkları sıraya göre numaralandırılır:

- Temel genişletme modülü 1, telefona en yakın genişletme modülüdür.
- Temel genişletme modülü 2, ortadaki genişletme modülüdür.
- Temel genişletme modülü 3, en sağdaki genişletme modülüdür.

Telefon temel genişletme modüllerini otomatik olarak tanıdığına, seçili temel genişletme modülü hakkında daha fazla bilgi için **Ayrıntıları Göster** ekran tuşunu seçebilirsiniz.

### Yordam

- 
- Adım 1** Telefonda **Uygulamalar'a**  basın.
  - Adım 2** **Durum > Aksesuarlar'a** basın.

Düzgün bir şekilde yüklenmiş ve yapılandırılmış tüm temel genişletme modülleri, aksesuar listesinde görüntülenir.

## Temel Genişletme Modülü Türü Tahsis Etme

Telefonun desteklediği temel genişletme modülü türünü tahsis edebilirsiniz:

- BEKEM
- CP-8800-Audio
- CP-8800-Video

### Başlamadan önce

- Telefonun yönetim web sayfasına erişme. Bkz. [Telefon Web Sayfasına Erişme, sayfa 90](#).

### Yordam

- Adım 1** Ses > Özn Konsolu seçeneklerini belirleyin.
- Adım 2** KEM Türü alanını [Genel, sayfa 351](#) tablosunda açıklandığı şekilde ayarlayın.
- Adım 3** Tüm Değişiklikleri Gönder'e basın.

## Telefon Menüsüyle Temel Genişletme Modülü Türü Tahsis Etme

Telefonun desteklediği temel genişletme modülü türünü tahsis edebilirsiniz.

### Yordam

- Adım 1** Uygulamalar  düğmesine basın.
- Adım 2** Kullanıcı tercihleri > Operatör konsolu tercihleri > KEM türü'nü seçin.
- Adım 3** Temel genişletme modülü türünü seçin.
- Adım 4** Kaydet düğmesine basın.

## Tek LCD Ekran Temel Genişletme Modülünü Sıfırlama

Cisco IP Phone 8800 Temel Genişletme Modülünüzle ilgili teknik sorunlar yaşıyorsanız, modülü fabrika varsayılan ayarlarına sıfırlayabilirsiniz.

### Yordam

- 
- Adım 1** Güç kaynağının bağlantısını keserek, birkaç saniye bekleyerek ve ardından yeniden bağlayarak temel genişletme modülünü yeniden başlatın.
- Adım 2** Temel genişletme modülüne güç verilirken, **Sayfa 1**'e basın ve basılı tutun. LCD ekranı beyaza döndüğünde, en az bir saniye **Sayfa 1**'e basmaya devam edin.
- Adım 3** **Sayfa 1**'i serbest bırakın. LED'ler kırmızıya döner.
- Adım 4** Derhal **Sayfa 2**'ye basın ve en az bir saniye **Sayfa 2**'ye basmaya devam edin.
- Adım 5** **Sayfa 2**'yi serbest bırakın. LED'ler turuncuya döner.
- Adım 6** Hatlara şu sırayla basın: **5, 14, 1, 18, 10** ve **9**.
- LCD ekran maviye döner. Ekranın ortasında dönen bir simge görüntülenir.
- Temel genişletme modülü sıfırlanır.
- 

## Temel Genişletme Modülünde Sorun Giderme

### Yordam

- 
- Adım 1** Bir CLI açın.
- Adım 2** Hata ayıklama moduna girmek için aşağıdaki komutu girin:
- ```
debugsh
```
- Adım 3** Uygun tüm komutları ve seçenekleri görmek için ? girin.
- Adım 4** İstenilen bilgileri bulmak için uygun komutları ve seçenekleri kullanın.
- Adım 5** Hata ayıklama modundan çıkmak için **Ctrl-C**'ye basın.
- 

## Temel Genişletme Modülü Normal Başlangıç Sürecinden Geçmiyor

### Sorun

Ağ bağlantı noktasına bağlı bir telefona temel genişletme modülü bağladığınızda temel genişletme modülü başlamıyor.

### Neden

- Temel genişletme modülü türü ve eklenen temel genişletme modülü eşleşmiyor.
- Telefona bağlı birden fazla temel genişletme modülü türü var.

- Ethernet üzerinden Güç (PoE), gerekli güç kaynađını sađlamıyor.
- Bađlı temel geniřletme modüllerinin sayısı maksimum “Ünite Sayısı”nı ařıyor.

### Çözüm

- Telefonu aynı tür geniřletme modülünü kullanacak řekilde deđiřtirin.
- Telefonun bađlı olduđu PoE’yi kontrol edin.
- Ünite sayısının “Ünite Sayısı”ndan fazla olup olmadıđını kontrol edin.

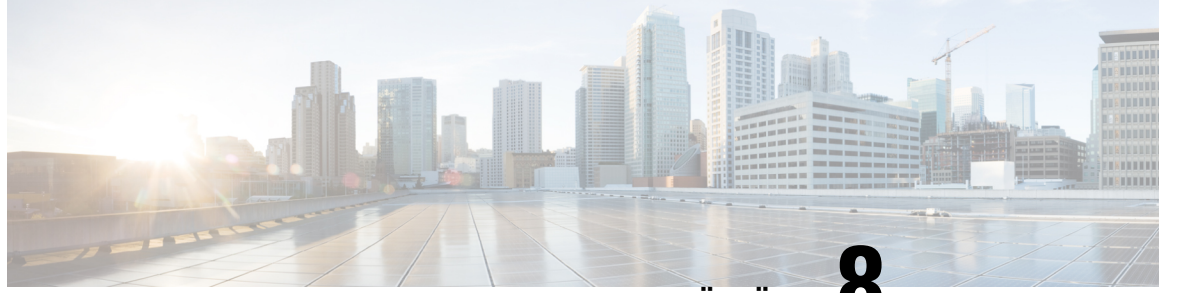

## BÖLÜM 8

### Duvar Montajları

- [Duvara Montaj Seçenekleri, sayfa 125](#)
- [Kilitlenmeyen Duvar Montaj Bileşenleri, sayfa 125](#)
- [Temel Geniştirme Modülü Bulunan Telefon için Kilitlenmeyen Duvar Montaj Bileşenleri, sayfa 132](#)
- [Ahize Tutucuyu Ayarlama, sayfa 137](#)

### Duvara Montaj Seçenekleri

Aşağıdaki Duvara Montaj seçenekleri kullanılabilir:

- Cisco IP Phone 8800 Serisi Duvara Montaj Kiti: Cisco IP Phone 8800 Serisi için mevcut kilitlenmeyen bir duvar montaj kiti. Bu duvar kiti Cisco IP Phone 8811, 8841, 8851 ve 8861 için geçerlidir. PID, CP-8800-WMK=.
- Cisco IP Phone 8800 Serisi Tek KEM'le Duvara Montaj Kiti: Kit, bir adet bağlı Cisco IP Phone 8800 Temel Geliştirme Modülü ile Cisco IP Phone 8851 ve 8861'e takılır. PID, CP-8800-BEKEM-WMK=

### Kilitlenmeyen Duvar Montaj Bileşenleri

Bu bölümde Cisco IP Phone 8800 Serisi Duvara Montaj Kiti öğesinin nasıl takılacağı anlatılmaktadır.

Aşağıdaki şekilde Cisco IP Phone 8800 Serisi Duvara Montaj Kiti öğesinin bileşenleri gösterilmektedir.

Şekil 7: Bileşenler

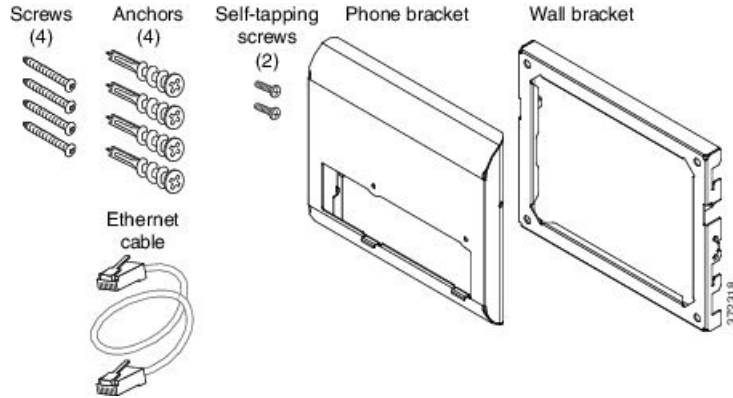

Pakette şu öğeler bulunur:

- Bir adet telefon desteği
- Bir adet duvar desteği
- Dört adet #8-18 x 1,25 inç, dört adet bağlayıcı Phillips-başlı vida
- İki adet K30 x 8 mm kendinden kilitlenen vida
- Bir adet 6 inç Ethernet kablosu

Aşağıdaki şekilde telefona takılan duvar montaj kiti gösterilmektedir.

Şekil 8: Telefona Takılan Duvar Montaj Kitinin Arkadan Görünümü

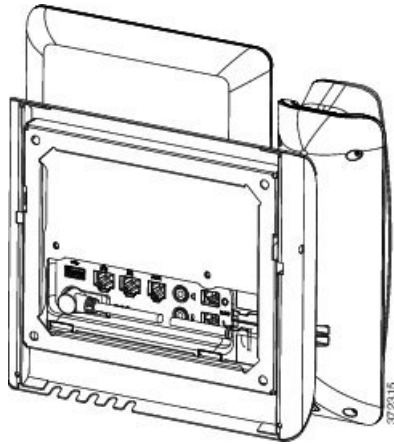

Aşağıdaki şekilde duvar montaj kitinin takılı olduğu telefonun yandan görünümü verilmiştir.

Şekil 9: Telefona Takılan Duvar Montaj Kitinin Yandan Görünümü

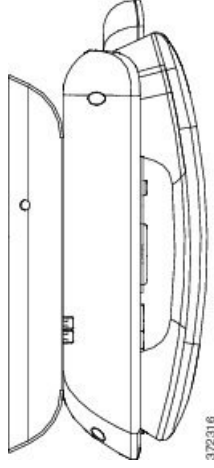

## Telefon için Kilitlenmeyen Duvar Montaj Kitini Kurma

Duvar montaj kiti beton, tuğla ve benzer sert yüzeyler de dahil olmak üzere birçok yüzeye monte edilebilir. Kiti beton, tuğla veya benzer sert yüzeylere monte etmek için, duvar yüzeyinize uygun vidaları ve bağlayıcıları temin etmeniz gerekir.

### Başlamadan önce

Desteği kurmak için aşağıdaki aletlere ihtiyaç duyacaksınız:

- #1 ve #2 Yıldız başlı tornavida
- Düzey
- Kalem

Ayrıca, Ethernet jakı o an mevcut değilse, istenen konuma telefon için bir Ethernet jakı kurmanız gerekmektedir. Bu jak, bir Ethernet bağlantısına uygun şekilde kablolanmış olmalıdır. Normal bir telefon jakı kullanamazsınız.

### Yordam

#### Adım 1

Duvar desteğini istenen konuma monte edin. Desteği bir Ethernet jakı üzerinden monte edebilir veya Ethernet ağ kablosunu yakındaki bir jaktan çalıtırabilirsiniz.

**Not** Jak telefonun arkasına takılacaksa, Ethernet jakı duvara gömülü veya gömme olmalıdır.

- a) Desteği, arkasındaki ok yukarı bakacak şekilde yerleştirerek duvarda tutun.
- b) Duvar desteği seviyesinden emin olmak için tesviye cihazını kullanın ve vida deliklerini işaretlemek için bir kalem kullanın.
- c) #2 Yıldız başlı tornavida kullanarak, bağlayıcıyı kalem işareti üzerinde dikkatlice ortalayın ve bağlayıcıyı duvara bastırın.
- d) Bağlayıcıyı, gömülü hale gelene kadar duvara saat yönünde vidalayın.
- e) Desteği duvara takmak için içerilen vidaları ve #2 Yıldız başlı tornavidayı kullanın.

**Şekil 10: Destek Kurulumu**

Aşağıdaki şekilde, destek kurulumunun adımları gösterilmektedir.

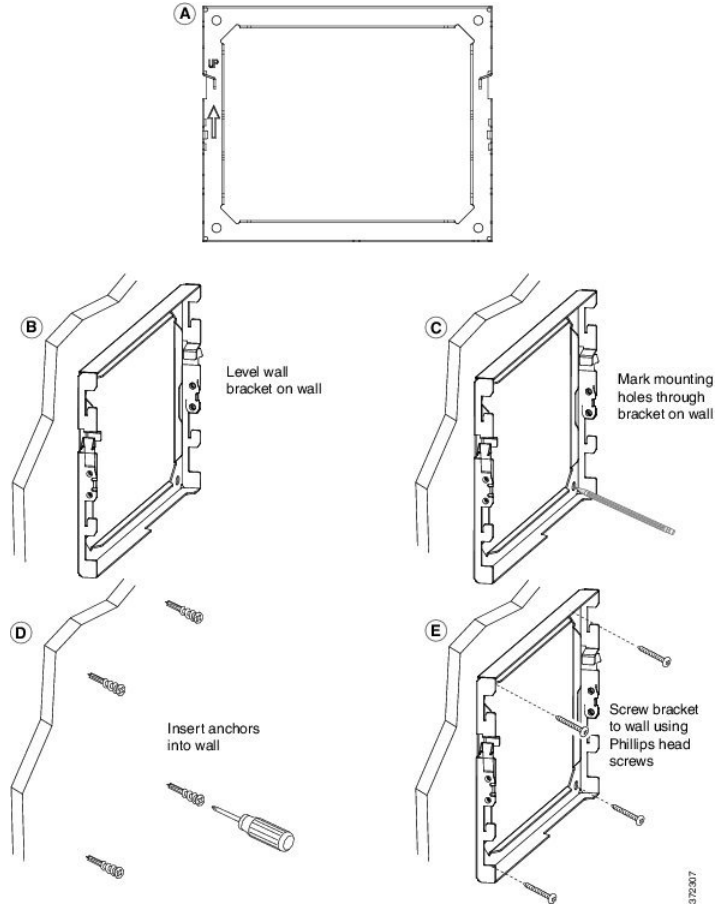
**Adım 2** Telefon desteğini IP Phone'a bağlayın.

- Güç kablosunu ve ahize kablosu (ve bir kulaklık kablosu bulunuyorsa, kulaklık kablosu) hariç bağlı diğer tüm kabloları telefonun tabanından ayırın.
- Tırnakları telefonun arkasındaki bağlantı tırnaklarına sokarak telefon desteğini bağlayın. Telefon bağlantı noktaları, desteğin içerisindeki deliklerden erişilebilir olmalıdır.
- Telefon desteğini, #1 Phillips-başlı tornavida kullanarak kendinden kilitlenen vidalar ile IP Phone'a sabitleyin.
- Kabloları tekrar takın ve telefon gövdesinin içerisine bulunan klipslere yerleştirin.



Şekil 11: Telefon Desteğini Takma

Aşağıdaki şekilde, desteğin telefona nasıl bağlandığı gösterilmektedir.

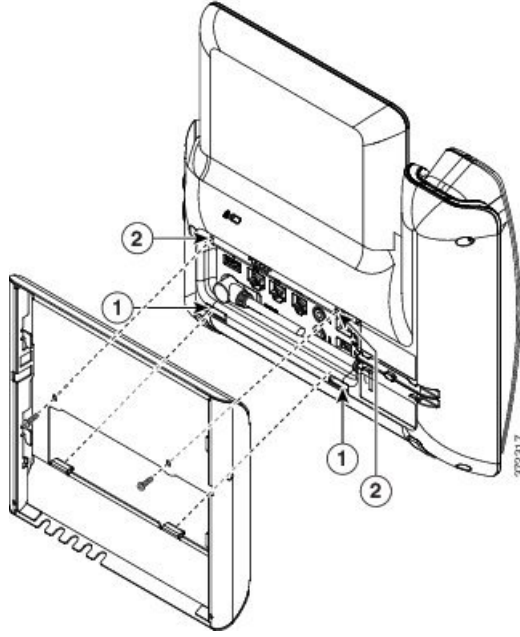

**Adım 3** Kabloları telefona bağlayın:

- Ethernet kablosunu 10/100/1000 SW ağ bağlantı noktasına ve duvar jakına takın.
- (İsteğe Bağlı) Telefona bir ağ cihazı (bilgisayar gibi) bağlıyorsanız, kabloyu 10/100/1000 Bilgisayar (Bilgisayar erişimi) bağlantı noktasına takın.
- (İsteğe Bağlı) Bir harici güç beslemesi kullanıyorsanız, güç kablosunu telefona takın ve kabloyu telefon gövdesine entegre edilmiş, bilgisayar bağlantı noktasının yanında bulunan klipse tutturarak düzenleyin.
- (İsteğe Bağlı) Kablolar duvar desteğinin içerisinde sonlanıyorsa, kabloları jaklara bağlayın.

Şekil 12: Kabloların Takılması

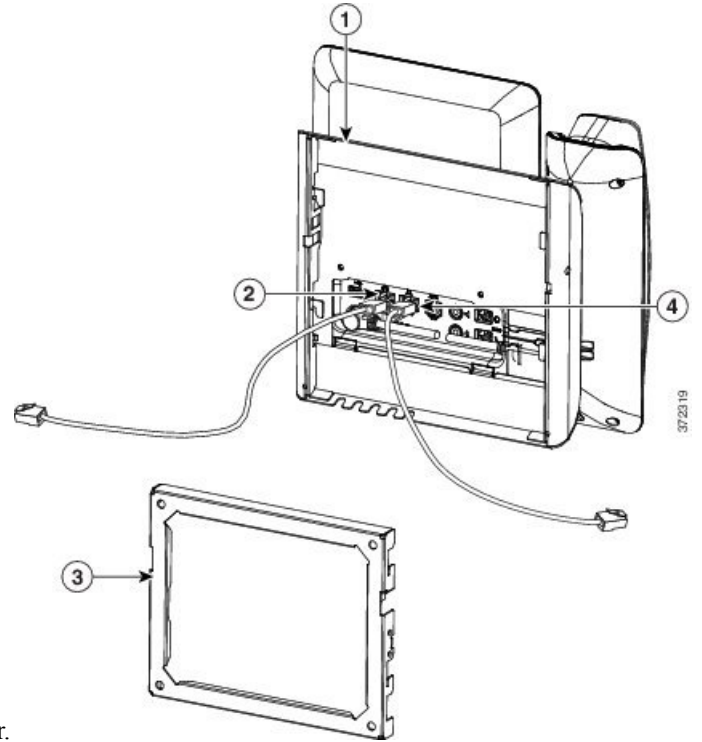

Aşağıdaki şekilde kablolar gösterilmektedir.

- Adım 4** Duvar desteğinin en üstündeki tırnakları telefon desteğindeki yuvalara sokarak telefonu duvar desteğine takın. Desteklerin dışında sonlanan kablolar için, güç kablosunu ve desteğin arkasındaki duvar içerisinde sonlanmayan diğer kabloları yerleştirmek amacıyla desteğin altında bulunan kablo erişim açıklıklarını kullanın. Telefon ve duvar desteği açıklıkları, birlikte her açıklık için bir kabloya yer olacak şekilde dairesel açıklıklar oluşturur.

Şekil 13: Telefonu Duvar Desteğine Takma

Aşağıdaki şekilde, telefonu duvar desteğine nasıl takacağınızı gösterilmektedir.

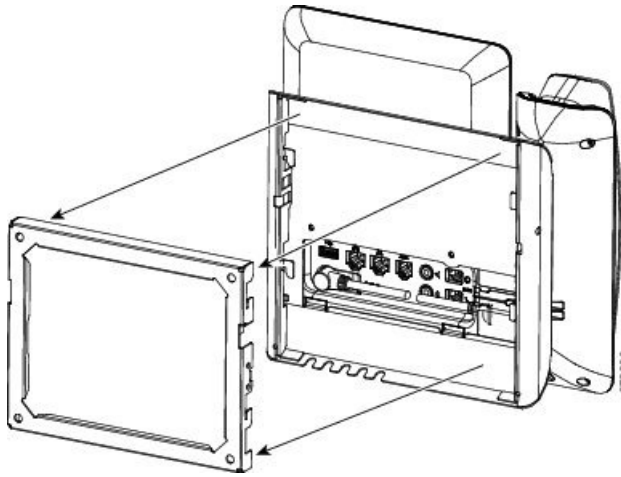

- Adım 5** Telefonu duvar desteğine sıkıca bastırın ve telefonu aşağı kaydırın. Destek içerisindeki tırnaklar, yerine oturduğunda klik sesi çıkarır.

**Adım 6** [Ahize Tutucuyu Ayarlama, sayfa 137](#) öğesine ilerleyin.

## Telefonu Kilitlenmeyen Duvar Montajından Çıkarma

Duvar desteğinin, kiti bir arada kilitleyen iki tırnağı vardır. Tırnakların yerini bulmak için aşağıdaki resmi kullanın.

**Şekil 14: Tırnağın Konumu**

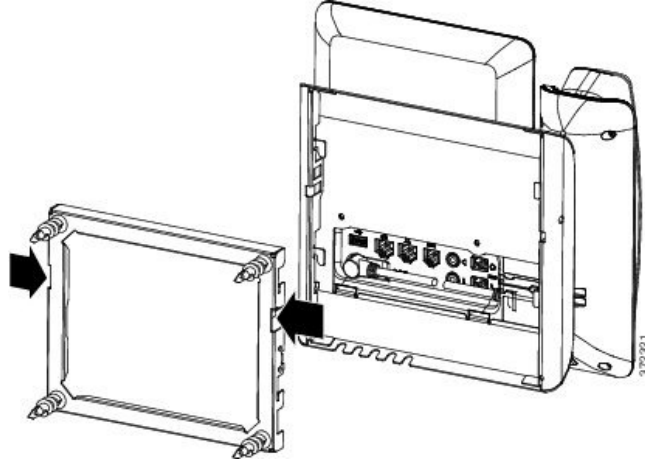

### Başlamadan önce

İki adet Phillips-başlı tornavida ya da 5 milimetre çapında benzer bir cihaz edinin.

### Yordam

**Adım 1** Telefon montaj levhasının sol ve sağ deliklerine bir tornavida veya başka bir cihaz sokun. Yaklaşık 2 santimetrelik bir delik açın.

**Adım 2** Tırnakları serbest bırakmak için sıkıca içeri doğru basın.

**Şekil 15: Tırnakları Serbest Bırakma**

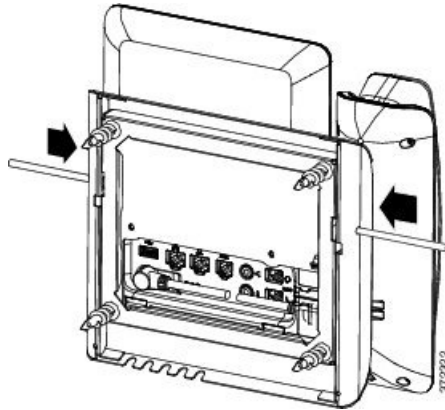

**Adım 3** Telefonu, duvar desteğinden ayırmak için kaldırın. Telefonu kendinize doğru çekin.

## Temel Genişletme Modülü Bulunan Telefon için Kilitlenmeyen Duvar Montaj Bileşenleri

Bu bölümde, telefon bir Temel Genişletme Modülüne bağlıyken Cisco IP Phone 8800 Serisi Tek KEM'le Duvara Montaj Kiti öğesinin bir telefona nasıl takılacağı anlatılmaktadır.

Aşağıdaki şekilde telefona takılan duvar montaj kiti gösterilmektedir.

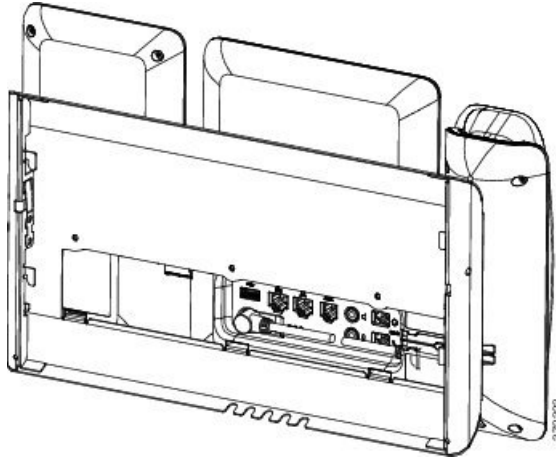

Aşağıdaki şekilde duvar montaj kitinin takılı olduğu telefonun yandan görünümü verilmiştir.

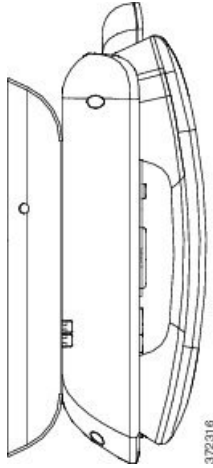

Aşağıdaki şekilde Cisco IP Phone 8800 Serisi Tek KEM'le Duvara Montaj Kiti öğesinin bileşenleri gösterilmektedir.

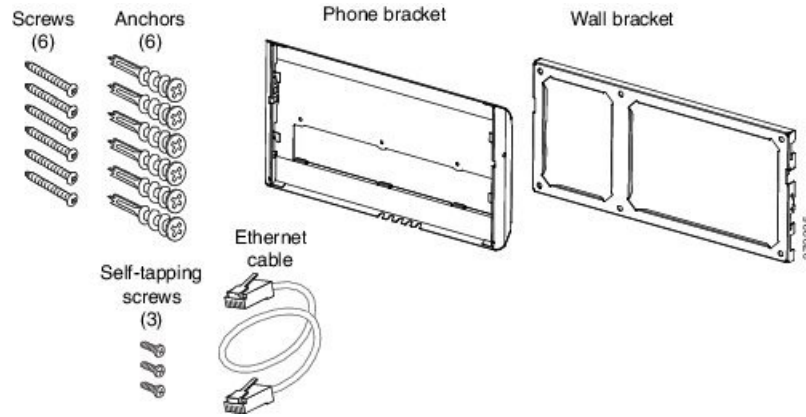

Pakette şu öğeler bulunur:

- Bir adet telefon desteği
- Bir adet duvar desteği
- Altı adet #8-18 x 1,25 inç, altı adet bağlayıcı Phillips-başlı vida
- Üç adet K30 x 8 mm kendinden kilitlenen vida
- Bir adet 6 inç Ethernet kablosu

## Temel Genişletme Modülü Bulunan Telefon için Kilitlenmeyen Duvar Montaj Kitini Kurma

Duvar montaj kiti beton, tuğla ve benzer sert yüzeyler de dahil olmak üzere birçok yüzeye monte edilebilir. Kiti beton, tuğla veya benzer sert yüzeylere monte etmek için, duvar yüzeyinize uygun vidaları ve bağlayıcıları temin etmeniz gerekir.

### Başlamadan önce

Desteği kurmak için aşağıdaki aletlere ihtiyaç duyacaksınız:

- #1 ve #2 Yıldız başlı tornavida
- Düzey
- Kalem

Ayrıca, Ethernet jakı o an mevcut değilse, istenen konuma telefon için bir Ethernet jakı kurmanız gerekmektedir. Bu jak, Bir Ethernet bağlantısına uygun şekilde kablolanmış olmalıdır. Normal bir telefon jakı kullanamazsınız.

### Yordam

#### Adım 1

Duvar desteğini istenen konuma monte edin. Desteği bir Ethernet jakı üzerinden monte edebilir veya Ethernet ağ kablosunu yakındaki bir jaktan çalıştırabilirsiniz.

**Not** Jak telefonun arkasına takılacaksa, Ethernet jakı duvara gömülü veya gömme olmalıdır.

- Desteği duvarda tutun. Duvar desteğinin yönü için aşağıdaki şekle bakın.
- Duvar desteği seviyesinden emin olmak için tesviye cihazını kullanın ve vida deliklerini işaretlemek için bir kalem kullanın.
- #2 Yıldız başlı tornavida kullanarak, bağlayıcıyı kalem işareti üzerinde dikkatlice ortalayın ve bağlayıcıyı duvara bastırın.
- Bağlayıcıyı, gömülü hale gelene kadar duvara saat yönünde vidalayın.
- Desteği duvara takmak için içerilen vidaları ve #2 Yıldız başlı tornavidayı kullanın.

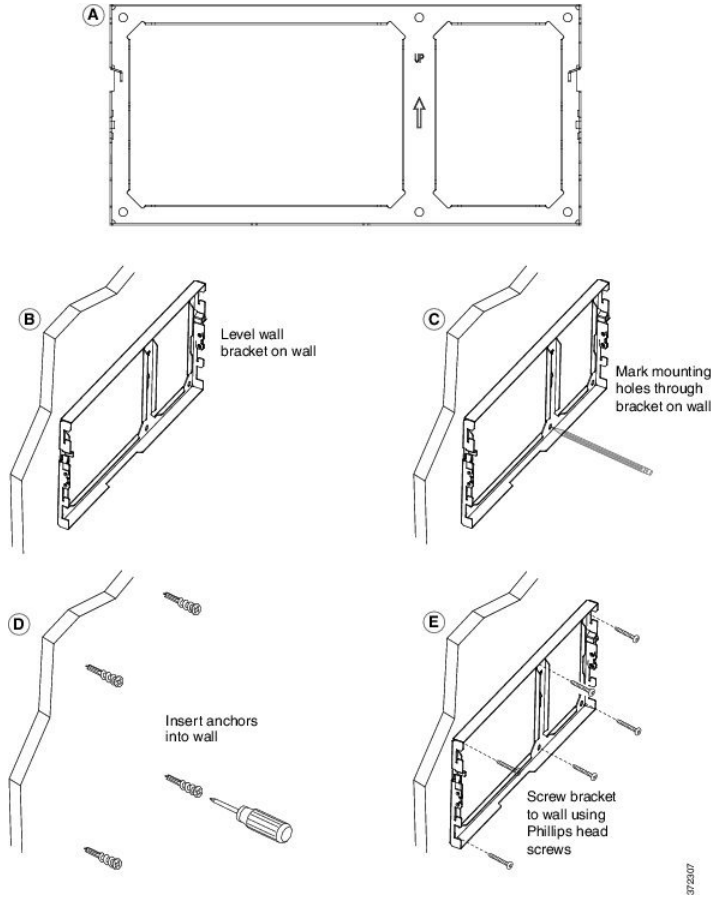

## Adım 2 Telefon desteğini IP Phone'a ve temel genişletme montajına bağlayın.

- Güç kablosunu ve ahize kablosu (ve bir kulaklık kablosu bulunuyorsa, kulaklık kablosu) hariç bağlı diğer tüm kabloları telefonun tabanından ayırın.
- Tırnakları telefonun arkasındaki bağlantı tırnaklarına sokarak telefon desteğini bağlayın. Telefon bağlantı noktaları, desteğin içerisindeki deliklerden erişilebilir olmalıdır.
- Telefon desteğini, #1 Phillips-başlı tornavida kullanarak kendinden kilitlenen vidalar ile IP Phone'a sabitleyin.
- Kabloları tekrar takın ve telefon gövdesinin içerisine bulunan kliplere yerleştirin.

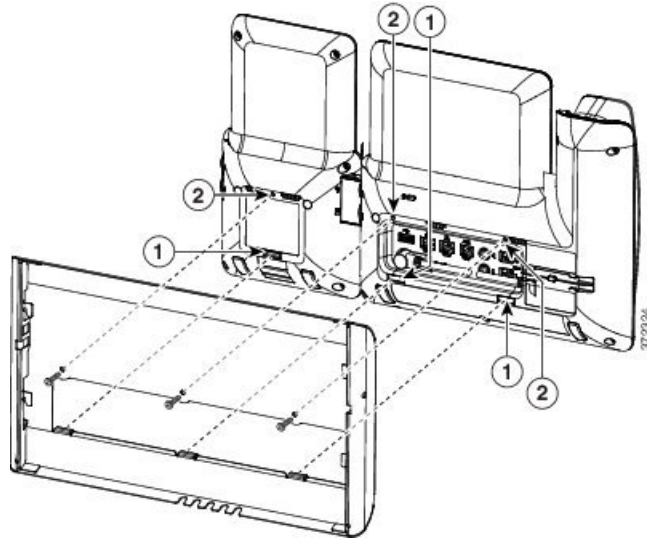

### Adım 3

Kabloları takın.

- Ethernet kablosunu 10/100/1000 SW ağ bağlantı noktasına ve duvar jakına takın.
- (İsteğe Bağlı) Telefona bir ağ cihazı (bilgisayar gibi) bağlıyorsanız, kabloyu 10/100/1000 Bilgisayar (Bilgisayar erişimi) bağlantı noktasına takın.
- (İsteğe Bağlı) Bir harici güç beslemesi kullanıyorsanız, güç kablosunu telefona takın ve kabloyu telefon gövdesine entegre edilmiş, bilgisayar bağlantı noktasının yanında bulunan klipse tutturarak düzenleyin.
- (İsteğe Bağlı) Kablolar duvar desteğinin içerisinde sonlanıyorsa, kabloları jaklara bağlayın.

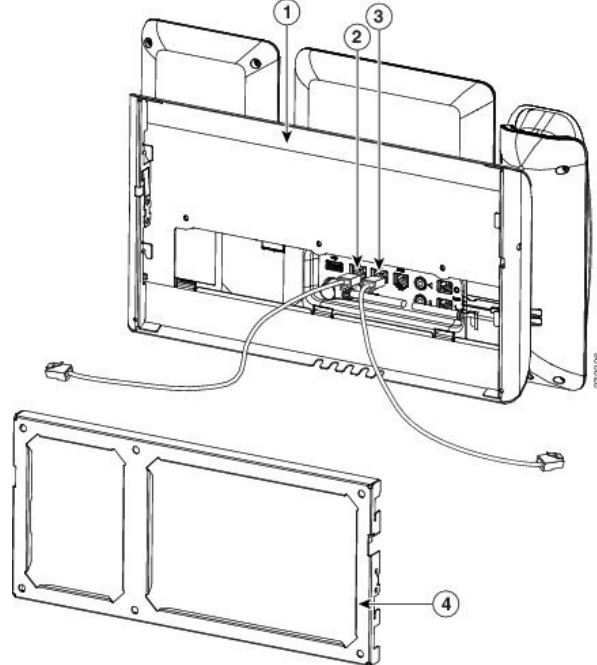

### Adım 4

Telefon desteğinin en üstündeki tırnakları duvar desteğindeki yuvalara sokarak telefonu duvar desteğine takın.

Desteğin dışında sonlanan kablolar için, güç kablosunu ve desteğin arkasındaki duvar içerisinde sonlanmayan diğer kabloları yerleştirmek amacıyla desteğin altında bulunan kablo erişim açıklıklarını kullanın. Telefon ve duvar desteği açıklıkları, birlikte her açıklık için bir kabloya yer olacak şekilde dairesel açıklıklar oluşturur.

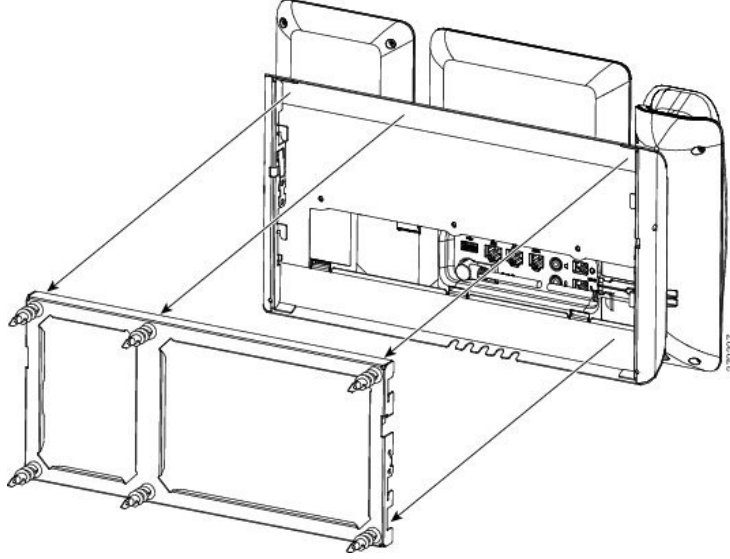

**Adım 5** Ahize Tutucuyu Ayarlama, sayfa 137 ögesine ilerleyin.

## Telefonu ve Temel Genişletme Modülünü Kilitlenmeyen Duvar Montajından Çıkarma

Duvar desteğinin, kiti bir arada kilitleyen iki tırnağı vardır. Tırnakların yerini bulmak için aşağıdaki resmi kullanın.

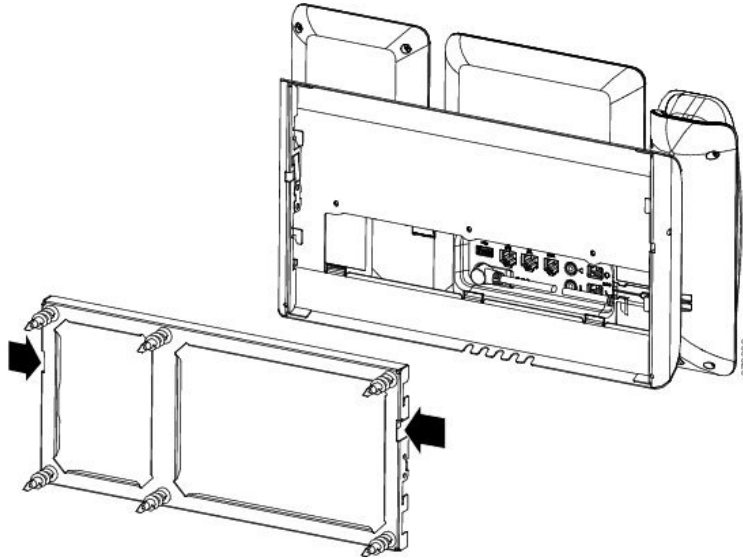



**Başlamadan önce**

İki adet Phillips-başlı tornavida ya da 5 milimetre çapında benzer bir cihaz edinin.

**Yordam**

- Adım 1** Telefon montaj levhasının sol ve sap deliklerine bir tornavida veya başka bir cihaz sokun. Yaklaşık 2 santimetrelik bir delik açın.
- Adım 2** Tırnakları serbest bırakmak için sıkıca içeri doğru basın.

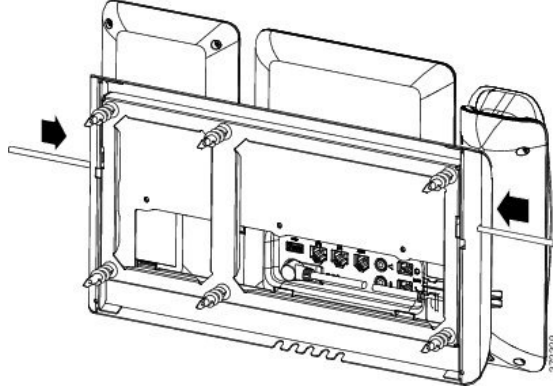

- Adım 3** Telefonu, duvar desteğinden ayırmak için kaldırın. Telefonu kendinize doğru çekin.

## Ahize Tutucuyu Ayarlama

Telefonunuz duvara monte edilmişse veya ahizesi yerinden çok kolay bir şekilde çıkıyorsa, alıcının kaideden kaymaması için ahize tutucuyu ayarlamanız gerekebilir.

Şekil 16: Ahize Tutucuyu Ayarlama

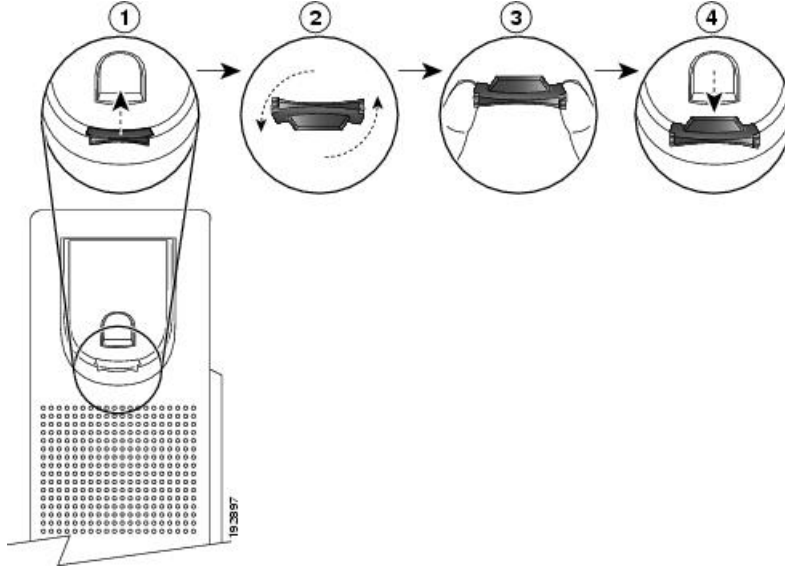
**Yordam**

- 
- Adım 1** Ahizeyi kaideden kaldırın ve ahize tutucudaki plastik tırnağı çekin.
- Adım 2** Tırnağı 180 derece döndürün.
- Adım 3** Tırnağı, köşe çentikleri size bakacak şekilde, iki parmağınızın arasında tutun.
- Adım 4** Tırnağı kaidedeki yuvayla aynı hizaya getirin ve yuvanın içine doğru dengeli şekilde itin. Döndürdüğünüz tırnağın üst kısmından bir uzantı dışa doğru uzanır.
- Adım 5** Ahizeyi ahize tutucunun üzerine bırakın.
-



## KISIM **IV**

### **Cisco IP Phone Yönetimi**

- [Cisco IP Phone Güvenliđi, sayfa 141](#)
- [Cisco IP Phone'un Özelleştirilmesi, sayfa 147](#)
- [Telefon Özellikleri ve Ayarlar, sayfa 177](#)
- [Kurumsal ve Kişisel Dizini Ayarlama, sayfa 239](#)





## BÖLÜM 9

# Cisco IP Phone Güvenliği

- [Güvenlik Özellikleri, sayfa 141](#)
- [Bu Belgede Desteklenen Telefonlar, sayfa 145](#)
- [Cisco Ürün Güvenliğine Genel Bakış, sayfa 145](#)

## Güvenlik Özellikleri

Güvenlik özellikleri çağrıların güvenli ve kimlik doğrulaması yapılmış durumda olduğunu garanti eder.

## Etki Alanı ve İnternet Ayarları

### Kısıtlanmış Erişimli Etki Alanlarını Yapılandırma

Etki alanlarını girmeniz durumunda, Cisco IP Phone yalnızca tanımlanan sunuculardan gelen SIP mesajlarını yanıtlar.

#### Başlamadan önce

Telefonun yönetim web sayfasına erişme. Bkz. [Telefon Web Sayfasına Erişme, sayfa 90](#).

#### Yordam

**Adım 1** Ses > Sistem seçeneklerini belirleyin.

**Adım 2** Sistem Yapılandırması bölümündeki **Kısıtlanmış Erişimli Etki Alanları** alanına, telefonun yanıt vermesini istediğiniz her bir SIP sunucusu için tam nitelikli etki alanı adlarını (FQDN'ler) girin. FQDN'leri virgülle ayırın.

#### Örnek:

voiceip.com, voiceip1.com

**Adım 3** Tüm Değişiklikleri Gönder seçeneğine tıklayın.

## İnternet Bağlantı Türünü Yapılandırma

Bağlantı türünü aşağıdakilerden biri olarak ayarlayabilirsiniz:

- Dinamik Ana Bilgisayar Yapılandırma Protokolü (DHCP)—Telefonun ağ DHCP sunucusundan bir IP adresi almasını sağlar. Cisco IP Phone genellikle bir DHCP sunucusunun cihazlara IP adresi atadığı bir ağda çalışır. IP adresleri sınırlı bir kaynak olduğu için, DHCP sunucusu cihaz kirasını IP adresinde periyodik olarak yeniler. Telefonun herhangi bir sebepten IP adresini kaybetmesi veya ağdaki başka bir cihaza aynı IP adresinin atanması durumunda, SIP proxy ve telefon arasındaki iletişim zarar görür veya azalır. Beklenen bir SIP yanıtı, ilgili SIP komutu gönderildikten sonra programlanabilir bir süre içinde alınmadığında, Yenilemede DHCP Zaman Aşımı parametresi cihazın IP adresini yenilemek için talepte bulunmasına sebep olur. DHCP sunucusu telefona orijinal olarak atanan IP adresini döndürürse DHCP atamasının doğru çalıştığı varsayılır. Aksi halde, telefon sorunu çözmek için sıfırlanır.
- Statik IP—Telefon için bir statik IP adresi.

### Başlamadan önce

Telefonun yönetim web sayfasına erişme. Bkz. [Telefon Web Sayfasına Erişme, sayfa 90](#).

### Yordam

- 
- Adım 1** Ses > Sistem seçeneklerini belirleyin.
- Adım 2** IPv4 Ayarları bölümündeki **Bağlantı Türü** açılan liste kutusunu kullanarak bağlantı türünü seçin:
- Dinamik Ana Bilgisayar Yapılandırma Protokolü (DHCP)
  - Statik IP
- Adım 3** IPv6 Ayarları bölümündeki **Bağlantı Türü** açılan liste kutusunu kullanarak bağlantı türünü seçin:
- Dinamik Ana Bilgisayar Yapılandırma Protokolü (DHCP)
  - Statik IP
- Adım 4** Statik IP'yi seçmeniz durumunda, şu ayarları **Statik IP Ayarları** bölümünde yapılandırın:
- **Statik IP**—Telefonun statik IP adresi
  - **NetMask**—Telefonun ağ maskesi
  - **Ağ Geçidi**—Ağ geçidi IP adresi
- Adım 5** **Tüm Değişiklikleri Gönder** seçeneğine tıklayın.
- 

## DHCP Seçeneği Desteği

Aşağıdaki tabloda Cisco IP Phone'da desteklenen DHCP seçenekleri listelenir.

| Ağ Standardı      | Açıklama                                                                                                                        |
|-------------------|---------------------------------------------------------------------------------------------------------------------------------|
| DHCP seçeneği 1   | Alt ağ maskesi                                                                                                                  |
| DHCP seçeneği 2   | Saat farkı                                                                                                                      |
| DHCP seçeneği 3   | Yönlendirici                                                                                                                    |
| DHCP seçeneği 6   | Etki alanı adı sunucusu                                                                                                         |
| DHCP seçeneği 15  | Etki alanı adı                                                                                                                  |
| DHCP seçeneği 41  | IP adresi kira süresi                                                                                                           |
| DHCP seçeneği 42  | NTP sunucusu                                                                                                                    |
| DHCP seçeneği 43  | Sattıcıya özel bilgiler<br>TR.69 Otomatik Yapılandırma Sunucusu (ACS) keşfi için kullanılabilir.                                |
| DHCP seçeneği 56  | NTP sunucusu<br>IPv6 ile NTP sunucusu yapılandırma                                                                              |
| DHCP seçeneği 60  | Sattıcı sınıfı tanımlayıcısı                                                                                                    |
| DHCP seçeneği 66  | TFTP sunucu adı                                                                                                                 |
| DHCP seçeneği 125 | Sattıcı tanımlayıcı bilgileri, sattıcıya özel bilgiler<br>TR.69 Otomatik Yapılandırma Sunucusu (ACS) keşfi için kullanılabilir. |
| DHCP seçeneği 150 | TFTP sunucusu                                                                                                                   |
| DHCP seçeneği 159 | Hazırlama sunucusu IP'si                                                                                                        |
| DHCP seçeneği 160 | Hazırlama URL'si                                                                                                                |

## SIP INVITE Mesajlarının Sınanmasını Yapılandırma

Telefon bir oturumdaki SIP INVITE (ilk) mesajını sınavabilir. Sınama, bir hizmet sağlayıcı ağındaki cihazlarla etkileşim kurma izni olan SIP sunucularını kısıtlar. Bu uygulama, cihaza yapılan kötü amaçlı saldırıları engelleyerek, VoIP ağının güvenliğini önemli ölçüde artırır.

### Başlamadan önce

Telefonun yönetim web sayfasına erişme. Bkz. [Telefon Web Sayfasına Erişme, sayfa 90](#).

### Yordam

**Adım 1** Ses > Dahili(n) seçeneklerini belirleyin; n bir dahili hat numarasıdır.

- Adım 2** SIP Ayarları bölümünde, **Kimlik Doğrulama INVITE** açılan liste kutusundan **Evet**'i seçin.
- Adım 3** **Tüm Değişiklikleri Gönder** seçeneğine tıklayın.

## □ Taşıma Katmanı Güvenliği

Taşıma Katman Güvenliği (TLS), İnternet üzerinden yapılan iletişimleri güvenli hale getirmek ve bu iletişimlerde kimlik doğrulaması yapmak için kullanılan standart bir protokoldür. TLS üzerinden SIP, hizmet sağlayıcı SIP proxy ile son kullanıcı arasındaki mesajları şifreler. TLS üzerinden SIP yalnızca sinyal mesajlarını şifreler, ortamı şifrelemez.

TLS'nin iki katmanı bulunur:

- TLS Kayıt Protokolü—SIP veya TCH gibi güvenilir bir taşıma protokolü üzerinde katmanlı olan bu katman, bağlantının simetrik veri şifrelemesi aracılığıyla özel olmasını garanti eder ve bağlantının güvenilir olmasını sağlar.
- TLS El Sıkıştırma Protokolü—Sunucu ve istemcide kimlik doğrulaması yaparak uygulama protokolü veri aktarmadan veya almadan önce şifreleme algoritması ve şifreleme anahtarları üzerine anlaşma sağlar.

Cisco IP Phone, SIP aktarımı için UDP'yi standart olarak kullanır ancak telefon, ek güvenlik için TLS üzerinden SIP'yi de destekler.

## TLS Üzerinden SIP Şifrelemesini Yapılandırma

### Başlamadan önce

Telefonun yönetim web sayfasına erişme. Bkz. [Telefon Web Sayfasına Erişme, sayfa 90](#).

### Yordam

- Adım 1** Ses > Dahili(n) seçeneklerini belirleyin; n bir dahili hat numarasıdır.
- Adım 2** SIP Ayarları bölümünde, **SIP Aktarımı** açılan liste kutusundan **TLS**'yi seçin.
- Adım 3** **Tüm Değişiklikleri Gönder** seçeneğine tıklayın.

## TLS Üzerinden LDAP'yi Yapılandırma

Sunucu ve belirli bir telefon arasında güvenli veri aktarımı sağlamak için TLS Üzerinden LDAP'yi (LDAPS) yapılandırabilirsiniz.



### Dikkat

Cisco, kimlik doğrulama yöntemini varsayılan değer **Yok**'ta bırakmanızı önerir. Sunucu alanının yanında **Yok**, **Basit** veya **DIGEST-MD5** değerlerinin kullanıldığı bir kimlik doğrulama alanı bulunur. Kimlik doğrulama için **TLS** değeri yoktur. Yazılım, sunucu dizisindeki Idaps protokolünden kimlik doğrulama yöntemini belirler.



### Başlamadan önce

Telefonun yönetim web sayfasına erişme. Bkz. [Telefon Web Sayfasına Erişme, sayfa 90](#).

### Yordam

**Adım 1** Ses > **Telefon** seçeneklerini belirleyin.

**Adım 2** LDAP bölümündeki **Sunucu** alanına bir sunucu adresi girin.

Örneğin, `ldaps://<ldaps_server>[:port]` girin.

burada:

- `ldaps://` = IP adresini veya etki alanı adını girmeden önce sunucu dizisi `ldaps://` ile başlar
- `ldaps_server` = IP adresi veya etki alanı adı
- `port` = Bağlantı noktası numarası. Varsayılan: 636

**Adım 3** **Tüm Değişiklikleri Gönder** seçeneğine tıklayın.

## Bu Belgede Desteklenen Telefonlar

Bu belge aşağıdaki telefonları destekler:

- Cisco IP Phone 8800 Serisi Multiplatform Telefonlar:
  - Cisco IP Phone 8811 Multiplatform Telefonlar
  - Cisco IP Phone 8841 Multiplatform Telefonlar
  - Cisco IP Phone 8845 Multiplatform Telefonlar
  - Cisco IP Phone 8851 Multiplatform Telefonlar
  - Cisco IP Phone 8861 Multiplatform Telefonlar
  - Cisco IP Phone 8865 Multiplatform Telefonlar

Bu belgede, *telefon* veya *Cisco IP Phone* terimleri yukarıdaki telefonları ifade eder.

## Cisco Ürün Güvenliğine Genel Bakış

Bu ürün şifreli özellikler içermektedir ve ithalat, ihracat, transfer ve kullanım hususlarını düzenleyen ABD yasaları ile yerel ülke yasalarına tabidir. Cisco şifreleme ürünlerinin teslim edilmesi, üçüncü taraflara şifreleme konusunda ithalat, ihracat, dağıtma veya kullanma yetkisi vermemektedir. İthalatçılar, ihracatçılar, dağıtıcılar ve kullanıcılar ABD yasaları ile yerel ülke yasalarına uymaktan sorumludur. Bu ürünü kullanmakla, ilgili yasa ve düzenlemelere uymayı kabul etmiş sayılırsınız. ABD yasalarına ve yerel yasalara uyamayacaksanız bu ürünü derhal iade edin.

<https://www.bis.doc.gov/policiesandregulations/ear/index.htm> adresinde ABD ihracat mevzuatı hakkında daha fazla bilgi bulunabilir.



## BÖLÜM 10

# Cisco IP Phone'un Özelleştirilmesi

- Telefon Bilgileri ve Görüntü Ayarları, sayfa 147
- Çağrı Özellikleri Yapılandırması, sayfa 154
- Sesli Posta Yapılandırma, sayfa 163
- Dahili Numaraya Zil Sesi Atama, sayfa 164
- Ayırt Edici Zil Sesi Ekleme, sayfa 165
- Ses Ayarlarını Yapılandırma, sayfa 166
- Video Hizmetlerini Devre Dışı Bırakma, sayfa 167
- Video Bant Genişliğini Kontrol Etme, sayfa 168
- Kamera Pozlamasını Ayarlama, sayfa 168
- Telefon Web Sunucusu, sayfa 169
- XML Hizmetleri, sayfa 171

## Telefon Bilgileri ve Görüntü Ayarları

Telefon web kullanıcı arabirimi; telefon adı, arka plan resmi, logo ve ekran koruyucu gibi ayarları özelleştirmenize izin verir.

## Telefon Adını Yapılandırma

### Başlamadan önce

Telefonun yönetim web sayfasına erişme. Bkz. [Telefon Web Sayfasına Erişme, sayfa 90](#).

### Yordam

- Adım 1** Ses > **Telefon** seçeneklerini belirleyin.
- Adım 2** Genel bölümündeki **İstasyon Görünen Adı** alanına telefon adını girin.  
Bu ad telefon LCD ekranının sol üst köşesinde görüntülenir.
- Adım 3** **Tüm Değişiklikleri Gönder** seçeneğine tıklayın.

## Başlangıç Ekranını Metin ve Resim ile özelleştirme

Cisco IP Phone başlatıldığında görüntülenmesi için bir metin veya 1 bit derinliğinde, 128x48 piksel bir resimli logo oluşturabilirsiniz. Telefon başlatıldığında Cisco logosu görüntüledikten sonra, kısa bir süre bir logo görüntülenir.

### Yordam

**Adım 1** Yönetici Oturum Açma > Gelişmiş > Ses > Kullanıcı öğesine tıklayın.

**Adım 2** Ekran bölümünde, Başlangıç Ekranı alanından herhangi bir öğeyi seçin.

- **Varsayılan:** Başlangıç ekranı olarak boş bir ekran veya mevcut ekranı gösterir.
- **Resim İndir:** Başlangıç ekranı olarak bir resim gösterir. **Resim İndirme URL'si** alanında yolu girin.

Örnek:

```
http://10.64.84.147/pictures/image04_128x48.png
```

Yeni bir duvar kağıdı indirmek üzere yanlış bir URL girdiğinizde, telefon daha yeni duvar kağıdına yükseltmez ve mevcut indirilmiş duvar kağıdı görüntülenir. Telefona daha önceden indirilmiş herhangi bir duvar kağıdı yoksa gri bir ekran görüntülenir.

Desteklenen telefon görüntü dosyası öznitelikleri şunlardır: Bitmap biçimi, piksel başına bir bit renk, 128 X 48 piksel boyut. Ayrıca bir TFTP sunucusu da kullanabilirsiniz.

- **Logo:** Başlangıç ekranı olarak bir logo gösterir. Bkz. [Yeniden Başlatma Görüntüsü Olarak Logo Ekleme, sayfa 151](#).
- **Metin:** Başlangıç ekranı olarak bir metin gösterir. **Metin Görüntüleme** alanında metni girin. En fazla iki satır metin girebilirsiniz. Her satır en fazla 32 karakter içerebilir. İki satır arasına, yeni satır karakteri (\n) ve çıkış kodu (%0a) girin.

Örneğin Super\n%0aTelecom şu şekilde görüntülenir:

```
Super
Telecom
```

Biçimlendirme için boşluklar eklemek üzere + karakterini kullanın. Metni ortalamak için, metinden önce ve sonra birden fazla + karakteri ekleyebilirsiniz.

**Adım 3** Bir metin logosu görüntülemek için, aşağıdaki gereklilikleri de göz önünde bulundurarak **Metin Logosu** alanına metin girin:

- En fazla iki satır metin girebilirsiniz.
- Her satır en fazla 32 karakter içerebilir.
- İki satır arasına, yeni satır karakteri (\n) ve çıkış kodu (%0a) girin.

Örneğin Super\n%0aTelecom şu şekilde görüntülenir:

```
Super
Telecom
```

- Biçimlendirme için boşluklar eklemek üzere + karakterini kullanın. Metni ortalamak için, metinden önce ve sonra birden fazla + karakteri ekleyebilirsiniz.

**Adım 4** Ekran bölümünde, aşağıdaki gereklilikleri de göz önünde bulundurarak **Metin Logosu** alanına metin girin:

- En fazla iki satır metin girebilirsiniz.
- Her satır en fazla 32 karakter içerebilir.
- İki satır arasına, yeni satır karakteri (\n) ve çıkış kodu (%0a) girin.

Örneğin Super\n%0aTelecom şu şekilde görüntülenir:

```
Super
Telecom
```

- Biçimlendirme için boşluklar eklemek üzere + karakterini kullanın. Metni ortalamak için, metinden önce ve sonra birden fazla + karakteri ekleyebilirsiniz.

**Adım 5** Bir resim logosu görüntülemek için:

- **Resim İndirme URL'si** alanında yolu girin.

Örnek:

[http://10.64.84.147/pictures/image04\\_128x48.png](http://10.64.84.147/pictures/image04_128x48.png)

Yeni bir duvar kağıdı indirmek üzere yanlış bir URL girdiğinizde, telefon daha yeni duvar kağıdına yükseltmez ve mevcut indirilmiş duvar kağıdı görüntülenir. Telefona daha önceden indirilmiş herhangi bir duvar kağıdı yoksa gri bir ekran görüntülenir.

- Desteklenen telefon görüntü dosyası öznitelikleri şunlardır: Bitmap biçimi, piksel başına bir bit renk, 128 X 48 piksel boyut. Ayrıca bir TFTP sunucusu da kullanabilirsiniz.
- **Logo Türü** öğesini **Resim İndirme** ile değiştirin.

**Adım 6** **Tüm Değişiklikleri Gönder** seçeneğine tıklayın.

Telefon yeniden başlatılır, .png dosyasını alır ve bir sonraki yeniden başlatma sırasında resmi gösterir.

## Duvar Kağıdı İndirme

Telefon ekranındaki arka planı özelleştirmek için bir resim indirebilirsiniz.

### Yordam

**Adım 1** Yapılandırma Yardımcı Programı sayfasında, **Yönetici Oturum Açma** > **Gelişmiş** > **Ses** > **Kullanıcı** seçeneğini işaretleyin.

Kullanıcı bir duvar kağıdı indirmek için **Kullanıcı Oturum Açma** > **Ses** > **Kullanıcı** öğelerini seçebilirsiniz.

**Adım 2** Ekran bölümünde **Resim İndirme** öğesini **Telefon Arka Planı** alanı için seçin.

- Adım 3** Özel duvar kağıdını bir TFTP,HTTP veya HTTPS sunucusuna yükleyin.  
Görüntü bir .jpg dosyasıdır. Tercih edilen boyut 800x480 pikseldir. Görüntü tercih edilen boyutta olmasa dahi kullanıcılar bu görüntüyü yükleyebilir, ancak görüntü ekrana sığacak şekilde yeniden boyutlandırılır.
- Adım 4** **Resim İndirme URL'si** alanında, duvar kağıdı resminin yüklendiği yolu girin.  
URL; TFTP,HTTP veya HTTPS sunucu adını (veya IP adresini), dizini veya dosya adını içermelidir.  
Örnek:  
  
`http://10.64.84.147/pictures/image04_800x480x24.jpg`  
Yeni bir duvar kağıdı indirmek üzere yanlış bir URL girdiğinizde, telefon daha yeni duvar kağıdına yükselmez ve mevcut indirilmiş duvar kağıdı görüntülenir. Telefona daha önceden indirilmiş herhangi bir duvar kağıdı yoksa gri bir ekran görüntülenir.
- Adım 5** **Tüm Değişiklikleri Gönder** seçeneğine tıklayın.  
Arka plan resmi URL'si değiştirildikten sonra telefon yeniden başlatılmaz.

## Telefon Web Sayfası ile Ekran Koruyucuyu Yapılandırma

Telefon için bir ekran koruyucu yapılandırabilirsiniz. Telefon belirtilen bir süre için boşta kaldığında, ekran koruyucu moduna girer.

Herhangi bir düğmeye basılması telefonu normal moda döndürür.

### Başlamadan önce

Telefonun yönetim web sayfasına erişme. Bkz. [Telefon Web Sayfasına Erişme, sayfa 90](#).

### Yordam

- Adım 1** Telefon web sayfasında **Ses > Kullanıcı** ögesini seçin.  
Kullanıcı telefona ekran koruyucu eklemek için **Kullanıcı Oturum Açma > Ses > Kullanıcı** ögesini seçebilir.
- Adım 2** **Ekran** bölümünde, aşağıdaki tabloda açıklanan şekilde alanları ayarlayın.

| Parametre                      | Açıklama                                                                                                                                                                        |
|--------------------------------|---------------------------------------------------------------------------------------------------------------------------------------------------------------------------------|
| Ekran Koruyucuyu Etkinleştirme | Telefonda bir ekran koruyucu etkinleştirmek için <b>Evet</b> 'i seçin. Telefon belirtilen bir süre için boşta kaldığında, ekran koruyucu moduna girer.<br><br>Varsayılan: Hayır |

| Parametre              | Açıklama                                                                                                                                                                                                                                                                                                                                                                                                                                                                |
|------------------------|-------------------------------------------------------------------------------------------------------------------------------------------------------------------------------------------------------------------------------------------------------------------------------------------------------------------------------------------------------------------------------------------------------------------------------------------------------------------------|
| Ekran Koruyucu Türü    | Ekran koruyucunun türü. Seçebileceğiniz seçenekler: <ul style="list-style-type: none"> <li>• <b>Saat</b>—Düz bir arka planda bir dijital saat görüntüleri.</li> <li>• <b>Resim İndirme</b>—Telefonun web sayfasından alınan bir resmi görüntüleri.</li> <li>• <b>Logo</b>: Telefon ekranında bir logo görüntüleri.<br/><b>Logo URL'si</b> alanına bir logo görüntüsü ekleyin.</li> </ul>                                                                                |
| Ekran Koruyucu Bekleme | Ekran koruyucu görüntülenmeden önceki boşta zaman miktarı.<br>Ekran koruyucu başlamadan önce geçen boş zamanın saniye sayısını girin.<br>Varsayılan: 300                                                                                                                                                                                                                                                                                                                |
| Resim İndirme URL'si   | Telefon ekranının arka planında görüntülenecek olan dosyanın (.png) yerini belirleyen URL. Ekran koruyucu türü olarak resim seçerseniz, bu görüntü telefon ekranınızın ekran koruyucusunda görüntülenir.<br>Yeni bir duvar kağıdı indirmek üzere yanlış bir URL girdiğinizde, telefon daha yeni duvar kağıdına yükseltemez ve mevcut indirilmiş duvar kağıdı görüntülenir. Telefona daha önceden indirilmiş herhangi bir duvar kağıdı yoksa gri bir ekran görüntülenir. |
| Logo URL'si            | Bir URL veya logo resminin depolandığı konumun yolunu girin. Ekran koruyucu türü olarak logo seçerseniz bu resim telefon ekranınızın ekran koruyucusunda görüntülenir.                                                                                                                                                                                                                                                                                                  |

**Adım 3** Tüm Değişiklikleri Gönder seçeneğine tıklayın.

## Yeniden Başlatma Görüntüsü Olarak Logo Ekleme

Telefon yeniden başlatıldığında kullanıcının bir logo simgesi görmesini istiyorsanız telefonun web sayfasında bu özelliği etkinleştirin.

### Başlamadan önce

Telefonun yönetim web sayfasına erişme. Bkz. [Telefon Web Sayfasına Erişme, sayfa 90](#).

**Yordam**

- Adım 1** Ses > **Kullanıcı** seçeneklerini belirleyin.
- Adım 2** Ekran bölümündeki **Yeniden Başlatma Görüntüsü** alanında **Logo**'yu seçin. **Logo URL'si** alanına bir URL veya logo resminin depolandığı konumun yolunu girin.
- Ayrıca bir resim indirebilir ve resmi yeniden başlatma görüntüsü olarak ekleyebilirsiniz: **Yeniden Başlatma Görüntüsü** alanında **Görüntü İndirme** seçeneğini belirleyin. **Resim İndirme URL'si** alanına bir URL veya resmin depolandığı konumun yolunu girin.
- Logonun bir .jpg veya .png dosyası olması gerekir. Telefonun sabit bir görüntüleme alanı bulunur. Bu nedenle, orijinal logo boyutu görüntüleme alanına sığmazsa logoyu ekrana sığdırmak için ölçeklendirmeniz gerekir. Cisco IP Phone 8800 Serisi telefonlarda logo görüntüleme alanı telefon ekranının ortasındadır. Cisco IP Phone 8800 Serisinin görüntüleme alanı boyutu 128x128'dir.
- Adım 3** **Tüm Değişiklikleri Gönder** seçeneğine tıklayın.

## Telefon Web Sayfasından Arka Işık Zamanlayıcısını Ayarlama

Her telefonda ön tanımlı bir zamanda arka ışığı devre dışı bırakarak enerji tasarrufu yapabilirsiniz.

**Yordam**

- Adım 1** Telefon web sayfasında **Kullanıcı Oturum Açma** > **Gelişmiş** > **Ses** > **Kullanıcı** ögesini seçin.
- Adım 2** Ekran altında, **Arka Işık Zamanlayıcı** parametresi için bir süre seçin.
- Adım 3** Ekran **Parlaklığı** alanına, istenen parlaklık için bir sayı girin.

## Hat Başına Çağrı Görünümlerinin Sayısını Yapılandırma

Bir hat üzerinde birden fazla çağrı görünümünü destekleyen telefonlar hatta izin verilecek çağrı sayısı belirtilecek şekilde yapılandırılabilir.

**Başlamadan önce**

Telefonun yönetim web sayfasına erişme. Bkz. [Telefon Web Sayfasına Erişme, sayfa 90](#).

**Yordam**

- Adım 1** Ses > **Telefon** seçeneklerini belirleyin.
- Adım 2** **Çeşitli Hat Tuşu Ayarları** bölümündeki **Hat Başına Çağrı Görünümleri** açılan liste kutusunu kullanarak hat başına izin verilecek çağrı sayısını belirtebilirsiniz.
- Adım 3** **Tüm Değişiklikleri Gönder** seçeneğine tıklayın.



## Gelen ve Giden Çağrılar İçin Ters Ad Arama

Ters ad arama özelliği; gelen, giden çağrıda, konferans çağrısında veya aktarılan çağrıda bir numaranın adını arar. Ters ad arama özelliği, telefon hizmet sağlayıcısı dizini, Çağrı Geçmişi veya kişilerinizi kullanarak bir ad bulamadığında kullanılır. Ters ad arama, geçerli bir LDAP Dizini veya XML Dizini yapılandırması gerektirir.

Ters ad arama özelliği, telefonun harici dizinlerinde çağrı yapar. Bir arama başarılı olduğunda ad, çağrı oturumu ve çağrı geçmişine yerleştirilir. Aynı anda birden çok telefon çağrısı için, ters ad arama özelliği ilk çağrı numarası ile eşleşen adı arar. İkinci çağrı bağlandığında veya beklemeye alındığında, ters ad arama özelliği ikinci çağrı ile eşleşen adı arar.

Ters ad arama özelliği varsayılan olarak etkindir.

Ters ad arama özelliği, dizinleri aşağıdaki sırada arar:

1. Telefon kişileri
2. Arama Geçmişi
3. LDAP Dizini
4. XML Dizini



**Not** Telefon şu biçimi kullanarak XML dizinini arar: `directory_url?n=incoming_call_number`.

Örneğin, üçüncü taraf hizmeti kullanan bir Multiplatform Telefon için, telefon numarası (1234) arama sorgusu şu biçimde olur: `http://your-service.com/dir.xml?n=1234`.

## Ters Ad Arama Özelliğini Etkinleştirme ve Devre Dışı Bırakma

### Başlamadan önce

- Ters ad arama özelliğini etkinleştirmeden veya devre dışı bırakmadan önce şu dizinlerden birini yapılandırın:
  - LDAP Kurumsal Dizini
  - XML Dizini
- Telefonun yönetim web sayfasına erişme. Bkz. [Telefon Web Sayfasına Erişme, sayfa 90](#).

### Yordam

**Adım 1** Ses > Telefon seçeneklerini belirleyin.

**Adım 2** Ek Hizmetler alanındaki **Ters Telefon Arama Hizmeti**'ni aşağıdaki şekilde ayarlayın:

- **Evet**–Ters ad arama özelliğini etkinleştirir.
- **Hayır**–Ters ad arama özelliğini devre dışı bırakır.

**Adım 3** Tüm Değişiklikleri Gönder seçeneğine tıklayın.

**Adım 4** Ters ad arama özelliğini sağlamak için alternatif olarak `config.xml` dosyası kullanılabilir.

```
<Reverse_Phone_Lookup_Serv ua="na">Yes</Reverse_Phone_Lookup_Serv>
```

## Çağrı Özellikleri Yapılandırması

### Çağrı Aktarımını Etkinleştirme

#### Başlamadan önce

Telefonun yönetim web sayfasına erişme. Bkz. [Telefon Web Sayfasına Erişme, sayfa 90](#).

#### Yordam

**Adım 1** Ses > Telefon seçeneklerini belirleyin.

**Adım 2** Ek Hizmetler'de, etkinleştirmek istediğiniz her bir aktarım hizmeti için **Evet**'i seçin:

- **Kıtlı Aktarım Hizmeti**—Katılımlı çağrı aktarım hizmeti. Kullanıcı, çağrıyı aktarmadan önce yanıtlar.
- **Kör Aktarım Hizmeti**—Kör çağrı aktarım hizmeti. Kullanıcı, arayanla konuşmadan çağrıyı aktarır.

**Adım 3** Bir aktarım hizmetini devre dışı bırakmak için, alanı **Hayır** olarak ayarlayın.

**Adım 4** Tüm Değişiklikleri Gönder seçeneğine tıklayın.

### Çağrı Yönlendirme

Çağrı yönlendirme özelliğini iki yerde etkinleştirebilirsiniz: telefon web sayfasının Ses sekmesinde ve Kullanıcı sekmesinde.

#### Ses Sekmesinde Çağrı Yönlendirmeyi Etkinleştirme

Bir kullanıcı için çağrı yönlendirmeyi etkinleştirmek isterseniz bu görevi gerçekleştirin.

#### Başlamadan önce

Telefonun yönetim web sayfasına erişme. Bkz. [Telefon Web Sayfasına Erişme, sayfa 90](#).

#### Yordam

**Adım 1** Ses > Telefon seçeneklerini belirleyin.

**Adım 2** Ek Hizmetler'de, etkinleştirmek istediğiniz her bir çağrı yönlendirme hizmeti için **Evet**'i seçin:

- **Tüm Hizmetleri Yönlendirme**—Tüm çağrıları yönlendirir.
- **Yönlendir Meşgul Hizm.**—Yalnızca hat meşgulse çağrıları yönlendirir.
- **Yönlendir Ynt Yok Hizm.**—Yalnızca hat yanıtlanmazsa çağrıları yönlendirir.

**Adım 3** Tüm Değişiklikleri Gönder seçeneğine tıklayın.

---

#### İlgili Konular

[DND ve Çağrı Yönlendirme Durumunu Eşitleme](#), sayfa 229

[Özellik Tuşu Eşitlemesini Etkinleştirme](#), sayfa 230

[XSI Hizmeti Aracılığıyla Çağrı Yönlendirme Durumu Eşitlemeyi Etkinleştirme](#), sayfa 230

## Kullanıcı Sekmesinde Çağrı Yönlendirmeyi Etkinleştirme

Bir kullanıcıya, Yapılandırma Yardımcı Programı sayfasından çağrı yönlendirme ayarlarını değiştirme becerisi vermek istiyorsanız aşağıdaki görevi gerçekleştirin.

#### Başlamadan önce

Telefonun yönetim web sayfasına erişme. Bkz. [Telefon Web Sayfasına Erişme](#), sayfa 90.

#### Yordam

- 
- Adım 1** Ses > **Kullanıcı** seçeneklerini belirleyin.
- Adım 2** **Çağrı Yönlendirme** altında, CFWD Ayarı için **Evet** öğesini seçin.
- Adım 3** **Tüm Değişiklikleri Gönder** seçeneğine tıklayın.
- 

## Konferans Etkinleştirme

#### Başlamadan önce

Telefonun yönetim web sayfasına erişme. Bkz. [Telefon Web Sayfasına Erişme](#), sayfa 90.

#### Yordam

- 
- Adım 1** Ses > **Telefon** seçeneklerini belirleyin.
- Adım 2** **Ek Hizmetler** bölümündeki **Konferans Hizmetleri** açılan liste kutusunda **Evet**'i seçin.
- Adım 3** **Tüm Değişiklikleri Gönder** seçeneğine tıklayın.
-

## SIP REC İle Uzak Çağrı Kaydı Etkinleştirme

Kullanıcının etkin bir çağrıda kayıt yapabilmesi için çağrı kaydı özelliğini etkinleştirebilirsiniz. Sunucuda yapılandırılan kayıt modu, her bir telefonun kayıt ekran tuşlarının görüntülenme şeklini kontrol eder.

**Çizelge 20: Kayıt Modu ve Kayıt Ekran Tuşları**

| Sunucu Üzerinde Kayıt Modu                      | Telefonda Kullanılabilir Kayıt Ekran Tuşları                                                                                                                                                                                      |
|-------------------------------------------------|-----------------------------------------------------------------------------------------------------------------------------------------------------------------------------------------------------------------------------------|
| Her Zaman                                       | Ekran tuşları kullanılamaz.<br>Kullanıcı telefonda kaydı kontrol edemez. Bir çağrı bağlandığında kayıt otomatik olarak başlatılır.                                                                                                |
| Asla                                            | KayıtDuraklat<br>KayıtSürdür<br>Bir çağrı bağlandığında, kayıt otomatik olarak başlatılır ve kullanıcı kaydı kontrol edebilir.                                                                                                    |
| Talep Üzerine                                   | Kayıt<br>KayıtDuraklat<br>KayıtSürdür<br>Bir çağrı bağlandığında, kayıt otomatik olarak başlatılır ancak kullanıcı <b>Kayıt</b> ekran tuşuna basana kadar kayıt kaydedilmez. Kayıt durumu değiştiğinde kullanıcı bir mesaj görür. |
| Talep Üzerine Kullanıcı Tarafından Başlatma İle | Kayıt<br>KayıtDuraklat<br>KayıtDurdur<br>KayıtSürdür<br>Kayıt yalnızca kullanıcı <b>Kayıt</b> ekran tuşuna bastığında başlar. Kayıt durumu değiştiğinde kullanıcı bir mesaj görür.                                                |

Bir kayıt sırasında, kullanıcı kayıt durumuna göre farklı simgeler görür. Simgeler, Çağrılar ekranının yanı sıra, kullanıcının bir çağrı kaydettiği hat tuşunda da görüntülenir.

**Çizelge 21: Kayıt Simgeleri**

| Simge                                                                               | Anlamı                    |
|-------------------------------------------------------------------------------------|---------------------------|
|  | Kayıt devam ediyor        |
|  | Kayıt devam ediyor (8811) |
|  | Kayıt duraklatıldı        |
|  | Kayıt duraklatıldı (8811) |

**Başlamadan önce**

Telefonun yönetim web sayfasına erişme. Bkz. [Telefon Web Sayfasına Erişme, sayfa 90](#).

**Yordam**

- 
- Adım 1** Ses > **Telefon** seçeneklerini belirleyin.
- Adım 2** **Ek Hizmetler** bölümündeki **Çağrı Kayıt Hizmeti** alanında çağrı kaydını etkinleştirmek veya devre dışı bırakmak için **Evet** veya **Hayır** seçeneğine tıklayın.
- Adım 3** (İsteğe Bağlı) **Programlanabilir Ekran Tuşları** bölümünde ekran tuşlarını etkinleştirmek için, **Bağlı Tuş Listesi** ve **Konferans Tuş Listesi** alanlarına aşağıdaki biçimde bir dize ekleyin.
- ```
crdstart;crdstop;crdpause;crdresume
```
- Adım 4** Telefon web sayfasında, çağrı kaydı gerektiren **Dahili(n)** sekmesine tıklayın.
- Adım 5** **SIP Ayarları** bölümündeki **Çağrı Kaydı Protokolü**'nde, çağrı kaydı protokolü olarak **SIPREC**'i seçin. **SIP Ayarları** alanları ile ilgili daha fazla bilgi için [SIP Ayarları, sayfa 329](#) bölümüne bakın.
- Adım 6** **Tüm Değişiklikleri Gönder** seçeneğine tıklayın.
- 

## SIP INFO İle Uzak Çağrı Kaydı Etkinleştirme

Kullanıcının etkin bir çağrıda kayıt yapabilmesi için çağrı kaydı özelliğini etkinleştirebilirsiniz.

Bir kayıt sırasında, kullanıcı kayıt durumuna göre farklı simgeler görür. Simgeler, Çağrılar ekranının yanı sıra, kullanıcının bir çağrı kaydettiği hat tuşunda da görüntülenir.



Kullanıcı aşağıdaki ekran tuşlarına basarak telefon kayıtlarını kontrol eder:

- **Kayıt**
- **KytDrdr**

Kayıt yalnızca kullanıcı **Kayıt** ekran tuşuna bastığında başlar. Kullanıcı kayıt durumu değiştiğinde bir mesaj görür ve çağrı ekranında kayıt simgesi görüntülenir.

Telefon kaydı başladıktan sonra, **KayıtDurdur** ekran tuşu çalışabilir. Kayıt, kullanıcı **KayıtDurdur** ekran tuşuna bastığında durdurulur. Kayıt durumu değiştiğinde kullanıcı bir mesaj görür.

**Çizelge 22: Kayıt Simgeleri**

Simge	Anlamı
	Kayıt devam ediyor
	Kayıt devam ediyor (8811)

**Başlamadan önce**

- Çağrı kaydetme işlemini çağrı kontrol sisteminde kurmanız gerekir.

- Telefonun yönetim web sayfasına erişme. Bkz. [Telefon Web Sayfasına Erişme, sayfa 90](#).

### Yordam

- 
- Adım 1** Ses > **Telefon** seçeneklerini belirleyin.
- Adım 2** **Ek Hizmetler** bölümündeki **Çağrı Kayıt Hizmeti** alanında çağrı kaydını etkinleştirmek veya devre dışı bırakmak için **Evet** veya **Hayır** seçeneğine tıklayın.
- Adım 3** (İsteğe Bağlı) **Programlanabilir Ekran Tuşları** bölümünde ekran tuşlarını etkinleştirmek için, **Bağlı Tuş Listesi** ve **Konferans Tuş Listesi** alanlarına aşağıdaki biçimde bir dize ekleyin.
- ```
crdstart;crdstop;crdpause;crdresume
```
- Adım 4** Telefon web sayfasında, çağrı kaydı gerektiren **Dahili(n)** sekmesine tıklayın.
- Adım 5** **SIP Ayarları** bölümündeki **Çağrı Kaydı Protokolü**'nde, çağrı kaydı protokolü olarak **SIPINFO**'yu seçin. **SIP Ayarları** alanları ile ilgili daha fazla bilgi için [SIP Ayarları, sayfa 329](#) bölümüne bakın.
- Adım 6** **Tüm Değişiklikleri Gönder** seçeneğine tıklayın.
- 

## Yapılandırma Yardımcı Programı İle Cevapsız Çağrı Gösterimini Yapılandırma

### Başlamadan önce

Telefonun yönetim web sayfasına erişme. Bkz. [Telefon Web Sayfasına Erişme, sayfa 90](#).

### Yordam

- 
- Adım 1** Ses > **Kullanıcı** seçeneklerini belirleyin.
- Kullanıcı, **Kullanıcı Oturum Açma** > Ses > **Kullanıcı** öğelerini seçebilir.
- Adım 2** **Tüm Değişiklikleri Gönder** seçeneğine tıklayın.
- 

## Rahatsız Etmeyin Özelliğini Etkinleştirme

Kişilerin Rahatsız Etmeyin özelliğini açmasına veya kapamasına izin verebilirsiniz. Arayan, kişinin uygun olmadığı mesajını alır. Kişi gelen bir çağrıyı başka bir hedefe yönlendirmek için telefondaki **Yoksay** ekran tuşuna basabilir.

Özellik telefonda etkinleştirilirse kullanıcılar DND ekran tuşunu kullanarak özelliği açabilir veya kapayabilir.

### Başlamadan önce

Telefonun yönetim web sayfasına erişme. Bkz. [Telefon Web Sayfasına Erişme, sayfa 90](#).

**Yordam**

- Adım 1** Ses > **Kullanıcı** seçeneklerini belirleyin.
- Adım 2** **Ek Hizmetler** alanındaki **DND Ayarları** açılan liste kutusunda **Evet**'i seçin.
- Adım 3** **Tüm Değişiklikleri Gönder** seçeneğine tıklayın.

Bir hat seçtiğinizde (çok hatlı telefon), telefon ekranının üst kısmında Rahatsız Etmeyin başlığı görüntülenir.

**Sonraki adım**

Çok hatlı telefonların her bir seçilen veya seçilmeyen hattaki Rahatsız Etmeyin durumunu (Şu anda, sabit, yeşil renk) doğru şekilde görüntülediğinden emin olmak için başka bir ayarı değiştirin. Bkz. [DND ve Çağrı Yönlendirme Durumunu Eşitleme](#), sayfa 229.

DND'de yıldız kodları yapılandırmanız durumunda, kullanıcılar DND özelliğini etkinleştirebilir veya devre dışı bırakabilir. Bkz. [DND İçin Yıldız Kodları Yapılandırma](#), sayfa 160.

**İlgili Konular**

- [DND ve Çağrı Yönlendirme Durumunu Eşitleme](#), sayfa 229
- [Özellik Tuşu Eşitlemesini Etkinleştirme](#), sayfa 230
- [XSI Hizmeti Aracılığıyla DND Durumu Eşitlemeyi Etkinleştirme](#), sayfa 231

## Telefon ve Sunucu Arasındaki Ayarların Eşitlemesini Etkinleştirme

Telefon ve sunucu arasındaki ayarların eşitlemesini etkinleştirme.



Bu ayar aşağıdaki özellikler ve kullanıcı türleri için etkinleştirilmelidir:

- Tüm çağrılar yönlendir
- DND
- Yöneticiler ve asistanlar



**Not** Bu ayarı XML Yapılandırma dosyasında aşağıdaki örnekte gösterildiği şekilde etkinleştirebilirsiniz.

```
<!-- Call Feature Settings -->
<Feature_Key_Sync_1_ua="na">Yes</Feature_Key_Sync_1_>
```

Bir hat tuşu, özellik tuşu eşitlemesi ve DND veya çağrı yönlendirmesi özelliği ile etkinleştirilirse, ilgili DND  simgesi veya çağrı yönlendirme  simgesi hat tuşu etiketinin yanında görüntülenir. Hat tuşunda cevapsız çağrı, sesli mesaj veya acil sesli posta uyarısı olması durumunda, DND simgesi veya çağrı yönlendirme simgesi de uyarı bildirimini ile birlikte görüntülenir.

**Başlamadan önce**

Telefonun yönetim web sayfasına erişme. Bkz. [Telefon Web Sayfasına Erişme](#), sayfa 90.

**Yordam**

- 
- Adım 1** Ses > Dahili [n] seçeneklerini belirleyin ([n] bir dahili hat numarasıdır).
- Adım 2** Çağrı Özellik Ayarları bölümünde, **Özellik Tuşu Eşitleme** alanını **Evet** olarak ayarlayın.
- Adım 3** Tüm Değişiklikleri Gönder seçeneğine tıklayın.
- 

## DND için Yıldız Kodları Yapılandırma

Bir telefondaki rahatsız etmeyin (DND) özelliği açmak veya kapamak için kullanıcının çevireceği yıldız kodlarını yapılandırabilirsiniz.

**Başlamadan önce**

Telefonun yönetim web sayfasına erişme. Bkz. [Telefon Web Sayfasına Erişme, sayfa 90](#).

**Yordam**

- 
- Adım 1** Ses > Bölgesel seçeneklerini belirleyin.
- Adım 2** Dikey Hizmet Etkinleştirme Kodları alanındaki **DND Etkin Kodu** alanına \*78 ifadesini girin.
- Adım 3** Dikey Hizmet Etkinleştirme Kodları alanındaki **DND Devre Dışı Kodu** alanına \*79 ifadesini girin.
- Adım 4** Tüm Değişiklikleri Gönder seçeneğine tıklayın.
- 

## Çağrı Merkezi Temsilcisi Telefonu Ayarlama

Bir telefonu Otomatik Çağrı Dağıtımı (ACD) özelliği ile etkinleştirebilirsiniz. Bu telefon, bir çağrı merkezi temsilcisi telefonu gibi görev yapar ve müşteri çağrılarını izlemek, herhangi bir müşteri çağrısını acil bir durumda amire yükseltmek, durum kodlarını kullanarak kişi numaralarını kategorilere ayırmak ve müşteri çağrısının ayrıntılarını görüntülemek için kullanılabilir.

**Başlamadan önce**

- Telefonu BroadSoft sunucusunda bir çağrı merkezi telefonu olarak kurun.
- Telefonun yönetim web sayfasına erişme. Bkz. [Telefon Web Sayfasına Erişme, sayfa 90](#).

**Yordam**

- 
- Adım 1** Ses > Dahili(n) seçeneklerini belirleyin.
- Adım 2** ACD Ayarları bölümündeki alanları [ACD Ayarları, sayfa 334](#) bölümünde açıklandığı şekilde ayarlayın.
- Adım 3** Tüm Değişiklikleri Gönder seçeneğine tıklayın.
-



## Telefonu İletişim Durumu İçin Ayarlama

### Başlamadan önce

- XMPP için Broadsoft sunucusu kurma.
- Telefonun yönetim web sayfasına erişme. Bkz. [Telefon Web Sayfasına Erişme, sayfa 90](#).

### Yordam

- 
- Adım 1** Ses > Telefon seçeneklerini belirleyin.
- Adım 2** Broadsoft XMPP bölümündeki alanları [Broadsoft XMPP, sayfa 321](#) bölümünde açıklandığı şekilde ayarlayın.
- Adım 3** Tüm Değişiklikleri Gönder seçeneğine tıklayın.
- 

## Bluetooth Eller Serbest Profili Ses Ağ Geçidi

Cisco IP Phone 8851 ve 8861, Bluetooth kulaklığınız ile çalışmak üzere Eller Serbest Ses Ağ Geçidi modunu destekler.

## Bluetooth Eller Serbest Özelliğini Yapılandırma Yardımcı Programından Yapılandırma

### Yordam

- 
- Adım 1** Yapılandırma Yardımcı Programı sayfasında, **Yönetici Oturum Açma > Gelişmiş > Ses > Telefon > Eller Serbest** bölümüne tıklayın.
- Adım 2** **Eller Serbest** altında, bir Bluetooth Modu seçin.
- Adım 3** Bir hat seçin.
- Eller Serbest için 1 ve 10 arasında bir hat seçebilirsiniz. Bir hat, Eller Serbest hattı için yapılandırıldığı zaman, cep telefonu numarası görüntüler ve bunu yalnızca cep telefonu için kullanabilirsiniz. Paylaşımlı hatlar veya hızlı arama için kullanamazsınız.
- Adım 4** **Tüm Değişiklikleri Gönder** seçeneğine tıklayın.
- 

## Paylaşılan Hatlar

Paylaşılan hat, birden fazla telefonda görünen bir dizin numarasıdır. Farklı telefonlara aynı dizin numarasını atayarak paylaşılan bir hat oluşturabilirsiniz.

Gelen çağrılar bir hattı paylaşan tüm telefonlarda görüntülenir ve çağrıyı herkes yanıtlayabilir. Bir telefonda bir kerede yalnızca bir çağrı etkin kalabilir.

Çağrı bilgileri bir hattı paylaşan tüm telefonlarda görüntülenir. Birinin gizlilik özelliğini etkinleştirilmesi durumunda, telefondan yapılan giden çağrılar görmezsiniz. Bununla birlikte, paylaşılan hatta yapılan gelen çağrılar görülebilir.

Hatta bir çağrı yapıldığında paylaşılan hattaki tüm telefonlar çalar. Paylaşılan çağrıyı beklemeye almanız durumunda, herhangi biri, hattı paylaşan telefondaki ilgili hat tuşuna basarak çağrıya devam edebilir. Devam Et simgesi görüntülenirse **Seç** düğmesine de basabilirsiniz.

Aşağıdaki paylaşılan hat özellikleri desteklenir:

- Hat Alma
- Ortak Bekleme
- Özel Bekleme
- Sessiz Katılım (yalnızca etkin programlanabilir ekran tuşu aracılığıyla)

Özel bir hat için aşağıdaki özellikler desteklenir

- Aktarma
- Konferans
- Çağrı Bekletme / Çağrı Alma
- Arama Alma
- Rahatsız Etmeyin
- Çağrı Yönlendirme

Her bir telefonu ayrı ayrı yapılandırabilirsiniz. Hesap bilgileri genellikle tüm IP telefonlar için aynıdır ancak arama planı veya tercih edilen codec bilgileri gibi ayarlar değişebilir.

## Paylaşılan Hat Yapılandırma

Telefon web sayfasında farklı telefonlara aynı dizin numarasını atayarak paylaşılan bir hat oluşturabilirsiniz.

### Başlamadan önce

Telefonun yönetim web sayfasına erişme. Bkz. [Telefon Web Sayfasına Erişme, sayfa 90](#).

### Yordam

- 
- Adım 1** Ses'i seçin.
- Adım 2** Paylaşılan dahili hattın **Ext\_n** sekmesine tıklayın.
- Adım 3** Hat Etkinleştirme listesinde yer alan **Genel** seçeneğini **Evet** olarak belirleyin.
- Adım 4** Paylaşılan Dahililer listesindeki **Hat Görünümünü Paylaş** seçeneğini **Paylaşılan** olarak belirleyin.
- Bu dahili hattı **Özel** olarak ayarlamanız durumunda, Telefon sekmesindeki **Çağrı Görünümünü Paylaş** ayarına bakılmaksızın dahili hat çağrılarını paylaşmaz. Bu dahili hattı **Paylaşılan** olarak ayarlamanız durumunda, çağrılar Telefon sekmesindeki **Çağrı Görünümünü Paylaş** ayarına uyar.
- Adım 5** **Paylaşılan Kullanıcı Kimliği** alanında telefonun kullanıcı kimliğini paylaşılan dahili hatla birlikte girin.

- Adım 6** **Abonelik Sona Erme Süresi** alanına, SIP abonelik süresi sona ermeden önceki saniye sayısını girin. Varsayılan değer 60 saniyedir.
- Telefon, abonelik süresi sona erene kadar SIP sunucusundan, paylaşılan dahili telefonun durumuyla ilgili NOTIFY mesajları alır.
- Adım 7** **MWI Kısıtlama** alanında bekleyen mesaj göstergesini ayarlayın:
- **Evet**—Yalnızca özel hatlardaki mesajlar için yanar (SIP).
  - **Hayır**—Tüm mesajlar için yanar.
- Adım 8** **Proxy ve Kayıt** bölümündeki Proxy alanına proxy sunucusunun IP adresini girin.
- Adım 9** **Abone Bilgileri** alanına paylaşılan dahili için bir Görünen Ad ve Kullanıcı Kimliği (dahili numarası) girin.
- Adım 10** Telefon sekmesindeki **Çeşitli Hat Tuşu Ayarları** bölümünde SCA Katılım Etkinleştirme ayarını yapılandırın:
- **Evet**—Kullanıcıların paylaşılan bir hatta çağrıyı devralmasına izin verir.
  - **Hayır**—Kullanıcıların paylaşılan bir hatta çağrıyı devralmasını engeller.
- Adım 11** **Tüm Değişiklikleri Gönder** seçeneğine tıklayın.

## Sesli Posta Yapılandırma

Sesli posta sistemi için dahili veya harici telefon numarasını ya da URL'yi yapılandırabilirsiniz. Harici bir sesli posta hizmeti kullanıyorsanız numara, çevirmek için gerekli olan herhangi bir rakamı ve gerekli alan kodunu içermelidir.

### Başlamadan önce

Telefonun yönetim web sayfasına erişme. Bkz. [Telefon Web Sayfasına Erişme, sayfa 90](#).

### Yordam

- Adım 1** **Ses > Telefon** seçeneklerini belirleyin.
- Adım 2** Genel bölümüne **Sesli Posta Numarası**'ni girin.
- Adım 3** **Tüm Değişiklikleri Gönder** seçeneğine tıklayın. Telefon yeniden başlatılır.

## Her Bir Dahili İçin Sesli Posta Yapılandırma

### Başlamadan önce

Telefonun yönetim web sayfasına erişme. Bkz. [Telefon Web Sayfasına Erişme, sayfa 90](#).

**Yordam**

- 
- Adım 1** Ses > Dahili seçeneklerini belirleyin.
- Adım 2** Çağrı Özelliği Ayarları'nda, Sesli Posta Sunucusu'nu girin.
- Adım 3** (İsteğe Bağlı) Sesli Posta Abonelik Aralığı'nı girin; bir sesli posta sunucusu aboneliğinin saniye cinsinden sona erme süresi.
- Adım 4** Tüm Değişiklikleri Gönder seçeneğine tıklayın.  
Telefon yeniden başlatılır.
- 

## Bekleyen Mesaj Göstergesini Yapılandırma

Telefonun ayrı dahilileri için Bekleyen Mesaj Göstergesini yapılandırabilirsiniz. Bekleyen Mesaj Göstergesi posta kutusunda yeni sesli mesaj olup olmaması durumuna göre yanar.

Göstergeyi, sesli posta bırakıldığında yanacak veya görünen bir bekleyen mesaj bildirimi görüntüleyecek şekilde IP telefonunun üst kısmında etkinleştirebilirsiniz.

**Başlamadan önce**

Telefonun yönetim web sayfasına erişme. Bkz. [Telefon Web Sayfasına Erişme, sayfa 90](#).

**Yordam**

- 
- Adım 1** Ses > Dahili seçeneklerini belirleyin.
- Adım 2** Etkinleştirmek için Bekleyen Mesaj alanındaki Çağrı Özelliği Ayarları'nda Evet'i seçin.
- 

## Dahili Numaraya Zil Sesi Atama

**Başlamadan önce**

Telefonun yönetim web sayfasına erişme. Bkz. [Telefon Web Sayfasına Erişme, sayfa 90](#).

**Yordam**

- 
- Adım 1** Ses > Dahili(n) seçeneklerini belirleyin ((n) bir dahili hat numarasıdır).
- Adım 2** Aşağıdakilerden birini belirtmek için Çağrı Özellik Ayarları altındaki Varsayılan Zil (n) açılan liste kutusunu kullanın:
- Zil Yok
  - Uygun 12 zil sesinden birini seçin.

**Adım 3** Tüm Değişiklikleri Gönder seçeneğine tıklayın.

## Ayırt Edici Zil Sesi Ekleme

Bir zil sesi komut dosyası kullanarak her bir zil sesinin özelliklerini yapılandırabilirsiniz. Telefon SIP Uyarısı-BİLGİ mesajını aldığı anda ve mesaj biçimi uygun olduğunda, telefon belirtilen zil sesini çalar. Aksi takdirde, telefon varsayılan zil sesini çalar.

### Yordam

Zil sesi komut dosyasında, zil sesi için bir ad tahsis edin ve ayırt edici zil sesi yapılandırmak için komut dosyasını şu biçimde ekleyin:

`N=zil-sesi-adi;h=ipucu;w=dalga-bicimi-kimligi-veya-yolu;c=kadans-kimligi;b=ara-suresi;t=toplam-sure`  
burada:

`n` = bu zil tonunu belirleyen zil-sesi-adi Bu ad, telefonun Zil Sesi menüsünde görüntülenir. Aynı ad, gelen bir DAVET talebi ile telefona ilişkili zil sesini çalmasını isteyen bir SIP Uyarısı-Bilgi başlığında da kullanılabilir. Ad, yalnızca bir URL'de izin verilen karakterleri içermelidir.

`h` = SIP Uyarısı-BİLGİ kuralında kullanılan ipucu.

`w` = bu zil sesinde kullanılması istenen dalga biçiminin dizini olan dalga-bicimi-kimligi-veya-yolu. Dahili dalga biçimleri şu şekildedir:

- 1 = Mekanik zil sesli, klasik telefon sesi
- 2 = Tipik telefon zil sesi
- 3 = Klasik zil sesi
- 4 = Geniş bant frekanslı, gitgide artan zil sesi

Ayrıca, bir sunucudan bir zil sesi veri dosyası indirmek için de bir ağ yolu (url) girebilirsiniz. Yolu aşağıdaki biçimde girin:

`w=[tftp://]hostname[:port]/path`

`c` = belirlenen dalga biçiminde çalması istenen kadans dizini. <Cadence 1> ile <Cadence 8>. arası 8 kadans (1-8). Kadans kimliği, `w=3,4` olduğu takdirde 0 olabilir veya bir url olabilir. `c=0` olarak ayarlanırsa, zil sesi süresi, zil sesi dosyasının doğal uzunluğu olur.

`b` = zil sesinin çalmaları arasında durulacak saniye sayısını belirten ara-süresi, örneğin `b=2,5`.

`t` = zil sesinin zaman aşımına uğramadan önce çalınacağı toplam saniye sayısını belirten toplam-süre.

## Ses Ayarlarını Yapılandırma

Kullanıcı, telefondaki ses denetimi düğmesine ve ardından **Kaydet** ekran tuşuna basarak ses düzeyi ayarlarını değiştirebilir.

### Başlamadan önce

Telefonun yönetim web sayfasına erişme. Bkz. [Telefon Web Sayfasına Erişme, sayfa 90](#).

### Yordam

- 
- Adım 1** Ses > **Kullanıcı** seçeneklerini belirleyin.
- Adım 2** **Ses Düzeyi** bölümünde, 1 (düşük) ile 10 (en yüksek) arasında bir ses düzeyi yapılandırın:
- **Zil Sesi Düzeyi**—Zil sesi düzeyini ayarlar.
  - **Hoparlör Ses Düzeyi**—Tam çift yönlü hoparlörün ses düzeyini ayarlar.
  - **Kulaklık Ses Düzeyi**—Kulaklığın ses düzeyini ayarlar.
  - **Ahize Ses Düzeyi**—Ahizenin ses düzeyini ayarlar.
- Adım 3** **Tüm Değişiklikleri Gönder** seçeneğine tıklayın.
- 

## Akustik Ayarları

| Parametreler    | Açıklama                                                                                                                                                                                                                                                                                                                                     |
|-----------------|----------------------------------------------------------------------------------------------------------------------------------------------------------------------------------------------------------------------------------------------------------------------------------------------------------------------------------------------|
| Hoparlör ayarı  | Telefon hoparlörü, ahize ve kulaklık için ses ayarını yapar.<br><b>Not</b> 3,5 mm jak veya USB bağlantı noktası kullanan bir kulaklığın hoparlörünü ayarlayamazsınız.                                                                                                                                                                        |
| Yan ton         | Telefon ahizesi ve kulaklığı için yan ton kazanç ayarını yapar.<br>Yan ton kazancı, bir çağrı sırasında kullanıcı kulaklığa veya ahizeye doğru konuştuğunda duyulan geri bildirimdir.<br>Varsayılan: <b>düşük</b> .<br><b>Not</b> USB bağlantı noktası kullanan telefon hoparlörlerinin ve kulaklıkların yan ton kazancını ayarlayamazsınız. |
| Mikrofon Alımı. | Ahize ve bağlı kulaklıklar için mikrofon kazancı ayarını yapar.<br>Varsayılan mikrofon kazancı Düşük olarak ayarlıdır.<br><b>Not</b> USB bağlantı noktası kullanan telefon hoparlörlerinin ve kulaklıkların mikrofon kazancını ayarlayamazsınız.                                                                                             |

## Akustik Ayarlarını Yapılandırma

Telefon hoparlörü, ahize ve bağlı kulaklıklar için ses ayarlarını yapılandırabilirsiniz.

### Başlamadan önce

Telefonun yönetim web sayfasına erişme. Bkz. [Telefon Web Sayfasına Erişme, sayfa 90](#).

### Yordam

- 
- Adım 1** Ses > **Kullanıcı** seçeneklerini belirleyin.
- Adım 2** **Akustik Ayarları** alanında, her bir alandaki şu ayarları yapılandırın:
- **Hoparlör ayarı**—Telefon hoparlörü, ahize ve kulaklıklar için ses ayarını yapar.
  - **Yan ton**—Yan ton kazancını ayarlar.
  - **Mikrofon Alımı**—Mikrofon kazancını ayarlar.
- Adım 3** **Tüm Değişiklikleri Gönder** seçeneğine tıklayın.
- 

## Kullanıcı Erişimi Denetimi

Cisco IP Phone yalnızca "ua" kullanıcı erişimi özniteliğine uyum sağlar. Belirli bir parametre için, "ua" özniteliği kullanıcı hesabının yönetim web sunucusuna erişimini tanımlar. "ua" özniteliği belirtilmezse telefon, ilgili parametre için varsayılan fabrika kullanıcı erişimini uygular. Bu öznitelik yönetici hesabıyla erişimi etkilemez.



**Not** Öge özniteliğinin değeri tırnak içine alınır.

"ua" özniteliği aşağıdaki değerlerden birine sahip olmalıdır:

- na – erişim yok
- ro – salt okunur
- rw – okuma/yazma

## Video Hizmetlerini Devre Dışı Bırakma

Telefonun video özelliğini devre dışı bırakmak için telefondaki tüm video ayarlarını devre dışı bırakabilir veya gizleyebilirsiniz. Video hizmetlerini devre dışı bıraktığımızda, kullanıcınız telefonunda video ayarları menüsünü göremez ve telefon web sayfasında Video ve Kamera Pozlaması parametreleri görüntülenmez. Kamera pozlaması hakkında bilgi için Bkz. [Kamera Pozlamasını Ayarlama, sayfa 168](#).

**Yordam**

- 
- Adım 1** Telefon web sayfasında **Yönetici Oturum Açma > Gelişmiş > Ses > Telefon** ögesini seçin.
- Adım 2** **Ek Hizmetler** bölümü altında, **Video Hzmt** listesinden, video hizmetlerini etkinleştirmek için **Evet** veya hizmeti devre dışı bırakmak için **Hayır** ögesini seçin.
- Adım 3** Ayarlarınızı kaydetmek için **Tüm Değişiklikleri Gönder** ögesine tıklayın.
- 

## Video Bant Genişliğini Kontrol Etme

Yoğun bir ağız veya sınırlı ağ kaynağınız varsa kullanıcılar, örneğin videoların gecikmesi veya aniden durması gibi video sorunlarından şikayetçi olabilirler.

Varsayılan olarak, telefon otomatik olarak ses ve video ağı gereksinimlerini dengeleyen bir bant genişliği ayarı seçer.

Ağ koşullarınız tarafından gerektirildiği durumlarda, otomatik seçimi geçersiz kılmak için sabit bir bant genişliği ayarı yapılandırabilirsiniz. Sabit bir bant genişliği yapılandırmanız durumunda, bir ayar seçin ve video gecikmesi yaşanmayana kadar aşağı doğru ayarlayın.

**Yordam**

- 
- Adım 1** Telefon web sayfasında **Yönetici Oturum Açma > Ses > Telefon** ögesini seçin.
- Adım 2** Telefonun aktarabileceği veya alabileceği maksimum bilgi miktarını kısıtlamak için, **Video Yapılandırma** bölümünde **Bant Genişliği İzni** listesinden bir bant genişliği seçin. Daha fazla bilgi için Bkz. [Video Yapılandırma](#), [sayfa 314](#) ve [Video İletim Çözünürlüğü Kurulumu](#), [sayfa 51](#).
- Adım 3** **Tüm Değişiklikleri Gönder** seçeneğine tıklayın.
- 

## Kamera Pozlamasını Ayarlama

Kamera pozlamasını ofisinizdeki ortam aydınlatması için ayarlayabilirsiniz. Pozlamayı, iletilen videonun parlaklığını değiştirecek şekilde ayarlayın.

Kullanıcılarınız ayrıca pozlamayı telefondaki şu menü üzerinden de ayarlayabilirler: **Uygulamalar**  **> Kullanıcı Tercihleri > Video > Pozlama**.

**Başlamadan önce**

Kamera deklanşörü açık olmalıdır.

**Yordam**

- 
- Adım 1** Telefon web sayfasında **Yönetici Oturum Açma > Gelişmiş > Ses > Kullanıcı** ögesini seçin.



- Adım 2** Video Yapılandırma bölümündeki **Kamera Pozlaması** alanına bir değer girin. Pozlama değeri 0 ila 15 arasındadır ve varsayılan değer 8'dir.
- Adım 3** **Tüm Değişiklikleri Gönder** seçeneğine tıklayın.

## Telefon Web Sunucusu

Web sunucusu yöneticilerin ve kullanıcıların bir telefon web kullanıcı arabirimi kullanarak telefonda oturum açmalarına izin verir. Yöneticiler ve kullanıcılar farklı ayrıcalıklara sahiptir ve görevlerine bağlı olarak farklı telefon seçenekleri görürler.

## Telefon Ekranı Arabiriminden Web Sunucusunu Yapılandırma

Telefon ekranından telefon web kullanıcı arabirimini etkinleştirmek için bu prosedürü kullanın.

### Yordam

- Adım 1** Uygulamalar  düğmesine basın.
- Adım 2** Ağ yapılandırması > Web Sunucusu seçeneklerini belirleyin.
- Adım 3** Etkinleştirmek için **Açık** veya devre dışı bırakmak için **Kapalı** seçeneklerini belirleyin.
- Adım 4** Ayarla düğmesine basın.

## Doğrudan Eylem URL'si

Doğrudan Eylem URL'sini Etkinleştirme ayarı "Evet" olarak ayarlanmışsa Doğrudan eylem URL'lerine yalnızca yönetici tarafından erişilebilir. Yönetici kullanıcısı parola korumalıysa istemci erişilmeden önce bir oturum açma istemi sağlar. Doğrudan Eylem URL'lerine telefon web sayfasındaki /admin/<direct\_action> yolu aracılığıyla erişilebilir. Sözdizimi şudur:

**http[s]://<ip\_or\_hostname>/admin/<direct\_action>[?<url>]**

Örneğin, **http://10.1.1.1/admin/resync?http://server\_path/config.xml**

Aşağıdaki tabloda desteklenen farklı doğrudan eylem URL'lerinin listesi sağlanır.

| direct_action   | Açıklama                                                                                                                                                                                                                                                                                                                          |
|-----------------|-----------------------------------------------------------------------------------------------------------------------------------------------------------------------------------------------------------------------------------------------------------------------------------------------------------------------------------|
| yenideneşitleme | URL tarafından belirtilen yapılandırma dosyasının bir kerelik yeniden eşitlemesini başlatır. Yeniden eşitlenecek URL, ? ve ardından URL eklenerek sağlanır. Burada belirtilen URL, telefon ayarlarında hiçbir yere kaydedilmez.<br><br><b>Örnek</b><br>http://10.1.1.1/admin/resync?http://my_provision_server.com/cfg/device.cfg |

| direct_action  | Açıklama                                                                                                                                                                                                                                                                                                                                                                        |
|----------------|---------------------------------------------------------------------------------------------------------------------------------------------------------------------------------------------------------------------------------------------------------------------------------------------------------------------------------------------------------------------------------|
| yükseltme      | Telefonun belirtilen yüke yükseltilmesini başlatır. Yük, yükseltme kuralı aracılığıyla belirtilir. Kural, ? ve ardından yüke giden URL yolu eklenerek belirtilir. Belirtilen yükseltme kuralı yalnızca bir kerelik ve herhangi bir özellik ayarına kaydedilmez.<br><b>Örnek</b><br>http://10.1.1.1/admin/upgrade?http://my_upgrade_server.com/loads/sip88xx.11.0.0MP2.123.loads |
| güncelleme     | URL tarafından belirtilen Özel Sertifika Yetkilisinin (Özel CA) bir kerelik yüklemesini başlatır. İndirilecek URL, ? ve ardından URL eklenerek sağlanır. Burada belirtilen URL, telefon ayarlarında hiçbir yere kaydedilmez.<br><b>Örnek</b><br>http://10.1.1.1/admin/updateca?http://my_cert_server.com/certs/myCompanyCA.pem                                                  |
| yeniden başlat | Telefonun yeniden başlatılmasını sağlar. ? ile herhangi bir parametre almaz.<br><b>Örnek</b><br>http://10.1.1.1/admin/reboot                                                                                                                                                                                                                                                    |
| cfg.xml        | Telefon yapılandırmasının bir anlık görüntüsünü XML biçiminde indirir. Parolalar güvenlik için gizlidir. Buradaki bilgilerin çoğu telefon web sayfasındaki <b>Ses</b> sekmesinin altındaki özelliklere karşılık gelir.<br><b>Örnek</b><br>http://10.1.1.1/admin/cfg.xml                                                                                                         |
| status.xml     | Telefon durumunun bir anlık görüntüsünü XML biçiminde indirir. Buradaki bilgilerin çoğu telefon web sayfasındaki <b>Durum</b> sekmesinin altındaki özelliklere karşılık gelir.<br><b>Örnek</b><br>http://10.1.1.1/admin/status.xml                                                                                                                                              |
| screendump.bmp | Bu eylem başlatıldığında telefonun LCD UI anlık görüntüsünü indirir.<br><b>Örnek</b><br>http://10.1.1.1/admin/screendump.bmp                                                                                                                                                                                                                                                    |
| log.tar        | Telefonda depolanan bir dizi arşivlenmiş günlüğü indirir.<br><b>Örnek</b><br>http://10.1.1.1/admin/log.tar                                                                                                                                                                                                                                                                      |

## Telefon Web Arabirimine Erişimi Etkinleştirme

### Başlamadan önce

Telefonun yönetim web sayfasına erişme. Bkz. [Telefon Web Sayfasına Erişme, sayfa 90](#).

## Yordam

- 
- Adım 1** Ses > **Sistem** seçeneklerini belirleyin.
- Adım 2** **Sistem Yapılandırması** bölümünde, **Web Sunucusunu Etkinleştirme** açılan liste kutusundan **Evet**'i seçin.
- Adım 3** **Protokolü Etkinleştirme** açılan liste kutusundan Http veya Https'yi seçin.
- Adım 4** Web sunucusuna erişmek için **Web Sunucusu Bağlantı Noktası** alanına bağlantı noktasını girin. HTTP için varsayılan bağlantı noktası numarası 80'dir ve HTTPS için varsayılan bağlantı noktası numarası 443'tür.
- Adım 5** **Web Yönetici Erişimi Etkinleştirme** açılan liste kutusundan, telefonun web kullanıcı arabiriminin **Yönetici Oturum Açma** özelliğine yerel erişimi etkinleştirebilir veya devre dışı bırakabilirsiniz. Varsayılan **Evet**'tir (etkin).
- Adım 6** Sistem yöneticisinin telefon web kullanıcı arabiriminde bir parola ile oturum açmasını istiyorsanız **Yönetici Parolası** alanına bir parola girin. Yönetici, **Yönetici Oturum Açma** seçeneğine tıkladığında parola istemi görüntülenir. Minimum parola uzunluğu 4 karakterdir ve maksimum parola uzunluğu 127 karakterdir.
- Not** Parola Boşluk tuşu hariç her şeyi içerebilir.
- Adım 7** Kullanıcıların telefon web kullanıcı arabiriminde bir parola ile oturum açmasını istiyorsanız **Kullanıcı Parolası** alanına bir parola girin. Kullanıcılar, **Kullanıcı Oturum Açma** seçeneğine tıkladığında parola istemi görüntülenir. Minimum parola uzunluğu 4 karakterdir ve maksimum parola uzunluğu 127 karakterdir.
- Not** Parola Boşluk tuşu hariç her şeyi içerebilir.
- Adım 8** **Tüm Değişiklikleri Gönder** seçeneğine tıklayın.
- 

## XML Hizmetleri

Telefon, XML Dizin Hizmeti veya diğer XML uygulamaları gibi XML hizmetleri için destek sağlar. XML hizmetleri için, yalnızca HTTP ve HTTPS desteği mevcuttur.

Aşağıdaki Cisco XML nesnelere desteklenir:

- CiscoIPPhoneMenu
- CiscoIPPhoneText
- CiscoIPPhoneInput
- CiscoIPPhoneDirectory
- CiscoIPPhoneIconMenu
- CiscoIPPhoneStatus
- CiscoIPPhoneExecute
- CiscoIPPhoneImage
- CiscoIPPhoneImageFile
- CiscoIPPhoneGraphicMenu
- CiscoIPPhoneFileMenu

- CiscoIPPhoneStatusFile
- CiscoIPPhoneResponse
- CiscoIPPhoneError
- CiscoIPPhoneGraphicFileMenu
- Init:CallHistory
- Key:Headset
- EditDial:n

*Cisco Unified Communications Manager ve Multiplatform Telefonlar için Cisco Unified IP Phone Hizmetleri Uygulama Geliştirme Notları*'nda mevcut desteklenen URI'lerin tam listesi [şurada](https://www.cisco.com/c/en/us/support/collaboration-endpoints/ip-phone-8800-series-multiplatform-firmware/products-programming-reference-guides-list.html) yer alır:

<https://www.cisco.com/c/en/us/support/collaboration-endpoints/ip-phone-8800-series-multiplatform-firmware/products-programming-reference-guides-list.html>

## XML Dizin Hizmeti

Bir XML URL'si kimlik doğrulama gerektirdiğinde, **XML Kullanıcı Adı** ve **XML Parolası** parametrelerini kullanın.

XML URL'sindeki **XML Kullanıcı Adı** parametresi, \$XML Kullanıcı Adı ile değiştirilir.

Örnek:

XML Kullanıcı Adı parametresi **cisco**'dur. XML Dizin Hizmeti URL'si şudur:

**http://www.sipurash.compath?username=\$XML\_User\_Name.**

İstek URL'sinde sonuçlanır: <http://www.sipurash.com/path?username=cisco>.

## XML Uygulamaları

Harici bir uygulamadan (örneğin, bir web uygulaması) telefonlara Post aracılığıyla CGI/URL Yürütme için kimlik doğrulaması gerektiğinde, CISCO XML EXE Auth Mode parametresi 3 farklı senaryoda kullanılır:

- **Güvenilir**—Kimlik doğrulama gerçekleştirilmez (yerel kullanıcı parolası vardır veya yoktur). Bu, varsayılandır.
- **Yerel Kimlik Bilgileri**—Kimlik doğrulama, yerel kullanıcı parolasını kullanan (yerel kullanıcı parolası ayarlanmıyorsa) özet bir kimlik doğrulama işlemine dayanır. Parola ayarlanmamıyorsa kimlik doğrulama gerçekleştirilmez.
- **Uzak Kimlik Bilgileri**—Kimlik doğrulama, web sayfasındaki XML uygulamasında ayarlanan (bir XML uygulama sunusuna erişmek için) uzak kullanıcı adı/parola ile özet bir kimlik doğrulama işlemine dayanır.

## Makro Değişkenleri

XML URL'lerinde makro değişkenleri kullanabilirsiniz. Aşağıdaki makro değişkenleri desteklenir:

- **Kullanıcı kimliği**—UID1, UID2, UIDn...

- Görünen ad—DISPLAYNAME1, DISPLAYNAME2, DISPLAYNAMEn...
- Kimlik doğrulama kimliği—AUTHID1, AUTHID2, AUTHIDn...
- Proxy—PROXY1, PROXY2, PROXYn...
- Küçük harf onaltılık basamaklar kullanılan MAC Adresi—MA
- Ürün Adı—PN
- Ürün Seri Numarası—PSN
- Seri Numarası—SERIAL\_NUMBER

Aşağıdaki tabloda telefonlarda desteklenen makroların listesi gösterilir:

| Makro Adı    | Makro Genişletme                                                                                                                                                                                                                                           |
|--------------|------------------------------------------------------------------------------------------------------------------------------------------------------------------------------------------------------------------------------------------------------------|
| \$           | \$\$ biçimi tek karakterli \$ biçimine genişletilir.                                                                                                                                                                                                       |
| A'dan P'ye   | GPP_A ila GPP_P genel amaçlı parametreleriyle değiştirilir.                                                                                                                                                                                                |
| SA'dan SD'ye | GPP_SA ila GPP_SD özel amaç parametreleriyle değiştirilir. Bu parametreler hazırlamada kullanılan anahtarları veya parolaları barındırır.<br><b>Not</b> SSA ila SSD isteğe bağlı yeniden eşitleme URL niteleyicisinin (--key) değişkenleri olarak tanınır. |
| MA           | Küçük harf onaltılık basamaklar kullanılan MAC adresi (000e08aabbcc).                                                                                                                                                                                      |
| MAU          | Büyük harf onaltılık basamaklar kullanılan MAC adresi (000E08AABBCC).                                                                                                                                                                                      |
| MAC          | Onaltılık basamak çiftlerini ayırmak için iki noktalar bulunan, küçük harf onaltılık basamaklar kullanılan MAC adresi (00:0e:08:aa:bb:cc).                                                                                                                 |
| PN           | Ürün Adı; örneğin, IP Phone 8861.                                                                                                                                                                                                                          |
| PSN          | Ürün Seri Numarası, örneğin, 8861.                                                                                                                                                                                                                         |
| SN           | Seri Numarası dizesi; örneğin, 88012BA01234.                                                                                                                                                                                                               |
| CCERT        | SSL İstemci Sertifikası durumu; yüklendi veya yüklenmedi.                                                                                                                                                                                                  |
| IP           | Telefonun yerel alt ağı içerisindeki IP adresi; örneğin, 192.168.1.100.                                                                                                                                                                                    |
| EXTIP        | Telefonun internette görülen harici IP adresi; örneğin, 66.43.16.52.                                                                                                                                                                                       |

| Makro Adı | Makro Genişletme                                                                                                                                                                                                                                                                                                                                                                                                                                                                                                                                                                                                                                                                                                                                                                                                                                                                                                                                |
|-----------|-------------------------------------------------------------------------------------------------------------------------------------------------------------------------------------------------------------------------------------------------------------------------------------------------------------------------------------------------------------------------------------------------------------------------------------------------------------------------------------------------------------------------------------------------------------------------------------------------------------------------------------------------------------------------------------------------------------------------------------------------------------------------------------------------------------------------------------------------------------------------------------------------------------------------------------------------|
| SWVER     | <p>Yazılım sürümü dizesi; örneğin, 2.0.6(b). Yazılım sürümü dizesini kullanarak, geçerli telefonun üretici yazılımı yükünü aşağıdaki yöntemlerden biriyle karşılaştırın:</p> <ul style="list-style-type: none"> <li>• <b>Tırnak içinde, "\$SWVER"</b>–Değişken, üretici yazılımı yük adı karşılaştırmalarında bir dize olarak görev yapar. "\$SWVER" eq "sip8845_65.1-0129-18-0356dev.loads" için, telefon model numarası ve yük numarası karşılaştırmanın parçasıdır.</li> <li>• <b>Tırnak içine almadan, \$SWVER</b>–Üretim numarası ve birincil, ikincil ve mikro revizyon numaralarını belirlemek için ayrıştırılır. Örneğin, sip88xx.11-1-1MSR-1dev.loads ve sip8845_65.11-1-1MSR-1dev.loads üretici yazılımı adları ayrıştırıldığında sonuç, model numarasını ve yük numarasını yoksayar. Her iki üretici yazılımı adının sonucu bir birincil revizyon=1, ikincil revizyon=1, mikro revizyon=1MSR ve üretim numarası=1 sağlar.</li> </ul> |
| HWVER     | Donanım sürümü dizesi; örneğin, 1.88.1.                                                                                                                                                                                                                                                                                                                                                                                                                                                                                                                                                                                                                                                                                                                                                                                                                                                                                                         |
| PRVST     | <p>Hazırlama Durumu (sayısal bir dize):</p> <ul style="list-style-type: none"> <li>• -1 = açık yeniden eşitleme talebi</li> <li>• 0 = açılırken yeniden eşitleme</li> <li>• 1 = periyodik yeniden eşitleme</li> <li>• 2 = yeniden eşitleme başarısız, yeniden deneme denendi</li> </ul>                                                                                                                                                                                                                                                                                                                                                                                                                                                                                                                                                                                                                                                         |
| UPGST     | <p>Yükseltme Durumu (sayısal bir dize):</p> <ul style="list-style-type: none"> <li>• 1 = ilk yükseltme denemesi</li> <li>• 2 = yükseltme başarısız, yeniden deneme</li> </ul>                                                                                                                                                                                                                                                                                                                                                                                                                                                                                                                                                                                                                                                                                                                                                                   |
| UPGERR    | Önceki yükseltme denemesinin sonuç mesajı (ERR); örneğin, http_get başarısız.                                                                                                                                                                                                                                                                                                                                                                                                                                                                                                                                                                                                                                                                                                                                                                                                                                                                   |
| PRVTMR    | Son yeniden eşitleme denemesinden beri geçen saniye.                                                                                                                                                                                                                                                                                                                                                                                                                                                                                                                                                                                                                                                                                                                                                                                                                                                                                            |
| UPGTMR    | Son yükseltme denemesinden beri geçen saniye.                                                                                                                                                                                                                                                                                                                                                                                                                                                                                                                                                                                                                                                                                                                                                                                                                                                                                                   |
| REGTMR1   | Hat 1 SIP sunucusu kaydının kaybından beri geçen saniye.                                                                                                                                                                                                                                                                                                                                                                                                                                                                                                                                                                                                                                                                                                                                                                                                                                                                                        |
| REGTMR2   | Hat 2 SIP sunucusu kaydının kaybından beri geçen saniye.                                                                                                                                                                                                                                                                                                                                                                                                                                                                                                                                                                                                                                                                                                                                                                                                                                                                                        |
| UPGCOND   | Eski makro adı.                                                                                                                                                                                                                                                                                                                                                                                                                                                                                                                                                                                                                                                                                                                                                                                                                                                                                                                                 |
| SCHEME    | Dosya erişim düzeni (yeniden eşitleme veya yükseltme URL'si ayrıştırıldıktan sonra elde edilen TFTP, HTTP veya HTTPS'den biri).                                                                                                                                                                                                                                                                                                                                                                                                                                                                                                                                                                                                                                                                                                                                                                                                                 |
| METH      | SCHEME makrosunun kullanım dışı diğer adı; kullanmayın.                                                                                                                                                                                                                                                                                                                                                                                                                                                                                                                                                                                                                                                                                                                                                                                                                                                                                         |
| SERV      | Hedef sunucu ana bilgisayar isteği.                                                                                                                                                                                                                                                                                                                                                                                                                                                                                                                                                                                                                                                                                                                                                                                                                                                                                                             |
| SERVIP    | Hedef sunucu IP adresi isteği (DNS aramanın ardından).                                                                                                                                                                                                                                                                                                                                                                                                                                                                                                                                                                                                                                                                                                                                                                                                                                                                                          |

| Makro Adı     | Makro Genişletme                                                                                                                                |
|---------------|-------------------------------------------------------------------------------------------------------------------------------------------------|
| PORT          | UDP/TCP bağlantı noktası istek hedefi.                                                                                                          |
| PATH          | Hedef dosya yolu isteği.                                                                                                                        |
| ERR           | Yeniden eşitleme veya yükseltme denemesinin sonuç mesajı.                                                                                       |
| UIDn          | Hat n Kullanıcı Kimliği yapılandırma parametresinin içerikleri.                                                                                 |
| ISCUST        | Birim özelleştirilirse, value=1, aksi halde 0.<br><b>Not</b> Özelleştirme durumu Web UI Bilgi sayfasında görüntülenebilir.                      |
| INCOMINGNAME  | İlk bağlanan, çalan veya gelen çağrı ile ilişkili ad.                                                                                           |
| RE MOTENUMBER | İlk bağlanan, çalan veya gelen çağrının telefon numarası. Birden fazla çağrı olması durumunda, bulunan ilk çağrı ile ilişkili veriler sağlanır. |
| DISPLAYNAME n | Hat N Görünen Ad yapılandırma parametresinin içerikleri.                                                                                        |
| AUTHIDn       | Hat N Kimlik Doğrulama Kimliği yapılandırma parametresinin içerikleri.                                                                          |

## XML Uygulamasına Bağlanmak İçin Telefon Yapılandırma

### Başlamadan önce

Telefonun yönetim web sayfasına erişme. Bkz. [Telefon Web Sayfasına Erişme, sayfa 90](#).

### Yordam

**Adım 1** Ses > **Telefon** seçeneklerini belirleyin.

**Adım 2** Bu bilgileri girin:

- XML Uygulaması Hizmet Adı—XML uygulamasının adı. Kullanıcının telefonunda bir menü öğesi olarak görüntülenir.
- XML Uygulama Hizmeti URL'si—XML uygulamasının bulunduğu URL.

Bir XML uygulamasına başlanmak için kullanılmayan bir hat düğmesini yapılandırmanız durumunda, düğme yukarıda yapılandırılan URL'ye bağlanır. Bunu yapmak istemiyorsanız, hat düğmesini yapılandırdığınızda farklı bir URL girmeniz gerekir.

**Adım 3** **Tüm Değişiklikleri Gönder** seçeneğine tıklayın.

## Telefonu XML Dizin Hizmetine Bağlanacak Şekilde Yapılandırma

### Başlamadan önce

Telefonun yönetim web sayfasına erişme. Bkz. [Telefon Web Sayfasına Erişme, sayfa 90](#).

### Yordam

---

**Adım 1** Ses > Telefon seçeneklerini belirleyin.

**Adım 2** Bu bilgileri girin:

- XML Dizin Hizmet Adı—XML Dizininin Adı. Kullanıcının telefonunda bir dizin seçimi olarak görüntülenir.
- XML Dizin Hizmeti URL'si—XML Dizininin bulunduğu URL.

**Adım 3** Tüm Değişiklikleri Gönder seçeneğine tıklayın.

---





## BÖLÜM 11

# Telefon Özellikleri ve Ayarlar

- Telefon Özellikleri ve Ayarlara Genel Bakış, sayfa 178
- Cisco IP Phone Kullanıcı Desteği, sayfa 178
- Cisco IP Phone'a İlişkin Telefon Özellikleri, sayfa 179
- Özellik Düğmeleri ve Ekran Tuşları, sayfa 185
- Kullanıcıların Hat Tuşlarında Özellik Yapılandırmasını Etkinleştirme, sayfa 187
- Hat Tuşunda Hızlı Arama Yapılandırma, sayfa 188
- Yapılandırma Yardımcı Programı Sayfası İle Hızlı Arama Yapılandırma, sayfa 189
- DTMF Bekletme ve Duraklatma Parametreleri, sayfa 189
- Hızlı Arama, sayfa 191
- Temel Geliştirme Modülünde Hızlı Arama Yapılandırma, sayfa 191
- Yıldız Kodu İle Konferans Düğmesi Etkinleştirme, sayfa 191
- Arama Yardımını Etkinleştirme, sayfa 192
- Ek Hat Tuşlarını Ayarlama, sayfa 192
- Diğer Telefonları İzlemek İçin Telefon Yapılandırması, sayfa 193
- Meşgul Lambası Alanını Başka Özelliklerle Yapılandırma, sayfa 195
- Meşgul Lambası Alanı Etiket Görüntülemeyi Yapılandırma, sayfa 196
- Alfabetik Arama Yapılandırma, sayfa 197
- Çağrı Grubu Yapılandırma (Çok Noktaya Yayın Çağrısı), sayfa 197
- Çağrı Bırakma Önceliği Ekleme, sayfa 199
- Arama Park, sayfa 200
- Temel Genişletme Modülü için LCD Parlaklığını Yapılandırma, sayfa 202
- Programlanabilir Ekran Tuşlarını Yapılandırma, sayfa 203
- Hazırlama Yetkisi Yapılandırma, sayfa 210
- Telefonda Otel Hizmeti Etkinleştirme, sayfa 212
- Kullanıcı Parolasını Ayarlama, sayfa 212
- Sorun Raporlama Aracı Günlüklerini İndirme, sayfa 213
- PRT Karşıya Yükleme Yapılandırma, sayfa 213
- Telefonu Sayfaları Otomatik Olarak Kabul Edecek Şekilde Yapılandırma, sayfa 215
- Sunucu Tarafından Yapılandırılan Çağrı, sayfa 215
- Telefonları TR-069 İle Yönetme, sayfa 215
- TR-069 Durumunu Görüntüleme, sayfa 216
- Elektronik Çengel Anahtarı Etkinleştirme, sayfa 216

- [Telefon Web Sayfasından Tüm Telefon Sorunlarını Bildirme](#), sayfa 217
- [Web UI Düğmesiyle Fabrika Ayarlarına Sıfırlama](#), sayfa 217
- [Güvenli Dahili Hat Ayarlama](#), sayfa 218
- [Paket Yakalama](#), sayfa 218
- [Acil Durum Aramaları](#), sayfa 219
- [SIP Aktarımını Yapılandırma](#), sayfa 221
- [Telefona Giden Proxy Olmayan SIP Mesajlarını Engelleme](#), sayfa 221
- [Gizlilik Üstbilgisi Yapılandırma](#), sayfa 222
- [P-Önceki-Medya Desteğini Etkinleştirme](#), sayfa 223
- [Eş Üretici Yazılımı Paylaşımı](#), sayfa 223
- [Profil Hesabı Etkinleştirme](#), sayfa 224
- [Profil Kimlik Doğrulama](#), sayfa 225
- [Gelen Çağrıyı Sessize Almak İçin Programlanabilir Yoksay Ekran Tuşu Ekleme](#), sayfa 227
- [Her Yerde BroadWorks Özelliğini Etkinleştirme](#), sayfa 227
- [Arayan Kimliğini Engelleme Özelliğini Telefonla ve BroadWorks XSI Sunucusuyla Eşitleme](#), sayfa 228
- [Hatta BroadWorks XSI Çağrı Günlüklerini Görüntüleme İşlemini Etkinleştirme](#), sayfa 228
- [DND ve Çağrı Yönlendirme Durumunu Eşitleme](#), sayfa 229
- [Yöneticiler ve Asistanlar](#), sayfa 232
- [Ses ve Video Verileri İçin Öncelikleri Yapılandırma](#), sayfa 236

## Telefon Özellikleri ve Ayarlara Genel Bakış

Cisco IP Phone'ları ağınıza kurduktan sonra, ağ ayarlarını yapılandırın ve bunları Üçüncü Taraf Çağrı Kontrol Sistemine ekleyin. Telefon özelliklerini yapılandırmak ve isteğe bağlı olarak telefon şablonlarını değiştirmek, hizmetleri ayarlamak ve kullanıcılar atamak için Üçüncü Taraf Çağrı Kontrol Sistemini kullanmanız gerekir.

Üçüncü Taraf Çağrı Kontrol Yapılandırma Yardımcı Programından Cisco IP Phone'a ilişkin ek ayarları değiştirebilirsiniz. Diğer tüm görevlere ek olarak telefonun kaydedilme kriterlerini ve çağrı arama alanlarını ayarlamak, kurumsal dizinleri ve hizmetleri yapılandırmak ve telefon düğmesi şablonlarını değiştirmek için web tabanlı bu uygulamayı kullanın.

## Cisco IP Phone Kullanıcı Desteği

Bir sistem yöneticisiyseniz, ağıntzdaki veya şirketinizdeki Cisco IP Phone kullanıcıları için birincil bilgi kaynağı büyük olasılıkla sizsinizdir. Son kullanıcılara güncel ve kapsamlı bilgiler vermeniz önemlidir.

Cisco IP Phone'daki özelliklerden bazılarını (örneğin Hizmetler ve sesli mesaj sistemi seçenekleri) başarılı bir şekilde kullanmak için, kullanıcıların sizden veya ağ ekibinizden bilgi edinmeleri veya destek için sizinle irtibata geçebilmeleri gerekir. Kullanıcılara, destek için irtibata geçebilecekleri kişilerin adlarını ve bu kişilerle irtibata geçmeye ilişkin talimatları sağladığınızdan emin olun.

Dahili destek sitenizde, son kullanıcılara Cisco IP Phone'ları ile ilgili önemli bilgiler sağlayan bir web sayfası oluşturmanızı öneririz.

Bu sitede aşağıdaki türde bilgiler eklemeniz iyi olacaktır:

- Desteklediğiniz tüm Cisco IP Phone modelleri için kullanıcı kılavuzları

- Cisco Unified Communications Otomatik Bakım Portalı'na nasıl erişileceğine ilişkin bilgiler
- Desteklenen özelliklerin listesi
- Sesli mesaj sisteminize ilişkin kullanıcı kılavuzu veya hızlı başvuru

## Cisco IP Phone'a İlişkin Telefon Özellikleri

Cisco IP Phone'ları Üçüncü Taraf Çağrı Kontrol sistemine ekledikten sonra, telefonlara işlevsellikler ekleyebilirsiniz. Aşağıdaki tabloda, birçoğunu Üçüncü Taraf Çağrı Kontrol sistemini kullanarak yapılandırabileceğiniz desteklenen telefon özelliklerinin bir listesi bulunmaktadır.



**Not** Üçüncü Taraf Çağrı Kontrol sistemi, ayrıca çeşitli telefon işlevlerini yapılandırmak için kullanabileceğiniz birtakım hizmet parametreleri sunar.

| Özellik                                   | Açıklama ve Daha Fazla Bilgi                                                                                                                                                                                                                                                                                                                                                                                                                                                                                                                      |
|-------------------------------------------|---------------------------------------------------------------------------------------------------------------------------------------------------------------------------------------------------------------------------------------------------------------------------------------------------------------------------------------------------------------------------------------------------------------------------------------------------------------------------------------------------------------------------------------------------|
| Telefonlar için AES 256 Şifreleme Desteği | TLS 1.2'yi ve yeni şifreleri destekleyerek güvenliği geliştirir.                                                                                                                                                                                                                                                                                                                                                                                                                                                                                  |
| Alfasayısal Arama                         | Kullanıcıların alfasayısal karakterlerle çağrı yapmasına izin verir. Alfasayısal arama için şu karakterleri kullanabilirsiniz: a-z, A-Z, 0-9, -, _ , . ve +.                                                                                                                                                                                                                                                                                                                                                                                      |
| Tüm Çağrılar Alma                         | Kullanıcıların, çağrı alma grubundaki herhangi bir hatta bulunan bir çağrıyı, çağrının telefona nasıl yönlendirildiğinden bağımsız olarak almasına olanak verir.                                                                                                                                                                                                                                                                                                                                                                                  |
| Ses Ayarları                              | Telefon hoparlörü, ahize ve telefona bağlı kulaklıklar için ses ayarlarını yapılandırır.                                                                                                                                                                                                                                                                                                                                                                                                                                                          |
| Otomatik Cevaplama                        | Gelen çağrılar, bir veya iki defa çaldıktan sonra otomatik olarak bağlar.<br>Otomatik Yanıt, hoparlörlü telefon veya kulaklıkla çalışabilir.                                                                                                                                                                                                                                                                                                                                                                                                      |
| Kör Aktarma                               | Kör Aktarım: Bu aktarım, oluşturulmuş iki çağrıyı (çağrı beklemede veya bağlı durumda) bir araya getirir ve özellik başlatıcıyı çağrıdan çıkarır. Kör Aktarım, bir danışma çağrısı başlatmaz ve aktif çağrıyı beklemeye almaz.<br>JTAPI/TAPI uygulamalarından bazıları, Cisco IP Phone'daki Birleştirme ve Doğrudan Aktarım özelliği uygulaması ile uyumlu değildir ve Birleştirme ve Doğrudan Aktarım Politikasını, aynı hatta ya da hatlar arasında Birleştirme ve Kör Aktarım özelliği devre dışı kalacak şekilde yapılandırmanız gerekebilir. |
| Meşgul Lambası Alanı (BLF)                | Kullanıcının bir dizin numarasının çağrı durumunu izlemesine izin verir.                                                                                                                                                                                                                                                                                                                                                                                                                                                                          |
| Meşgul Lambası Alanı (BLF) Çekme          | Kullanıcının BLF aracılığıyla izlenen dizin numarasına gelen çağrılar almasına izin verir.                                                                                                                                                                                                                                                                                                                                                                                                                                                        |
| Geri Ara                                  | Meşgul veya kullanılmayan bir taraf kullanılabilir hale geldiğinde, kullanıcılara sesli veya görsel bir uyarı verir.                                                                                                                                                                                                                                                                                                                                                                                                                              |

| Özellik                           | Açıklama ve Daha Fazla Bilgi                                                                                                                                                                                                                                                                                                                                                                                                                                                                   |
|-----------------------------------|------------------------------------------------------------------------------------------------------------------------------------------------------------------------------------------------------------------------------------------------------------------------------------------------------------------------------------------------------------------------------------------------------------------------------------------------------------------------------------------------|
| Arama Görüntüleme Sınırlamaları   | Çağrıda bulunan olan taraflara bağlı olarak, çağrı veya bağlı hatlara ilişkin gösterilecek bilgileri belirler. RPID ve PAID arayan kimliği işleme desteklenir.                                                                                                                                                                                                                                                                                                                                 |
| Çağrı Yönlendirme                 | Kullanıcıların gelen çağrıları, başka bir numaraya tekrar yönlendirmesine olanak verir. Çağrı Yönlendirme seçenekleri arasında, Tüm Çağrıları Yönlendir, Meşgul Çağrıları Yönlendir, Yanıtsız Çağrıları Yönlendir bulunmaktadır.                                                                                                                                                                                                                                                               |
| Çağrı Yönlendirme Bildirimi       | Kullanıcının yönlendirilmiş bir çağrı aldığı sırada gördüğü bilgileri yapılandırmanıza olanak verir.                                                                                                                                                                                                                                                                                                                                                                                           |
| Paylaşımlı Hat için Çağrı Geçmişi | Telefon Çağrı Geçmişinde paylaşımlı hat etkinliğini görüntülemenize olanak verir. Bu özellik: <ul style="list-style-type: none"> <li>• Paylaşımlı bir hat için cevapsız çağrıları günlüğe kaydeder.</li> <li>• Paylaşımlı bir hat için tüm yanıtlanmış ve yapılmış çağrıları günlüğe kaydeder.</li> </ul>                                                                                                                                                                                      |
| Çağrı Parkı                       | Kullanıcıların bir çağrıyı hatta bekletmesine (geçici olarak depolamasına) ve daha sonra başka bir telefonu kullanarak çağrıyı almasına olanak verir.                                                                                                                                                                                                                                                                                                                                          |
| Arama Alma                        | Kullanıcıların, kendi alma gruplarında başka bir telefonda çalmakta olan bir çağrıyı kendi telefonlarına yönlendirmesine olanak verir.<br>Telefondaki birincil hat için sesli veya görsel bir uyarı yapılandırabilirsiniz. Bu uyarı, kullanıcıları kendi alma gruplarında bir çağrının çalmakta olduğuna dair bilgilendirir.                                                                                                                                                                   |
| Bekleyen Arama                    | Başka bir çağrıdayken çalmaya başlayan bir gelen çağrı olduğunu gösterir (ve kullanıcılarının bunu yanıtlamasına olanak verir). Gelen çağrı bilgileri, telefon ekranında görüntülenir.                                                                                                                                                                                                                                                                                                         |
| Arayan Kimliği                    | Arayanın kimliğine ilişkin telefon numarası, ad veya diğer açıklayıcı metinler gibi bilgiler telefon ekranında görüntülenir.                                                                                                                                                                                                                                                                                                                                                                   |
| Arayan Kimliği Engelleme          | Bir kullanıcının, arayan kimliğinin etkinleştirilmiş olduğu telefonlarda kendi telefon numarasını veya adını engellemesine olanak verir.                                                                                                                                                                                                                                                                                                                                                       |
| Arayan Tarafı Normalleştirme      | Arayan tarafı normalleştirme, telefon çağrıları çevrilebilir bir telefon numarası ile birlikte kullanıcıya sunar. Kullanıcının arayana tekrar kolayca ulaşabilmesi için, numaraya tüm çıkış kodları eklenir. Çevrilebilir numara, çağrı geçmişinde kaydedilir ve Kişisel Adres Defteri'nde de depolanabilir.                                                                                                                                                                                   |
| Konferans                         | Bir kullanıcının, her katılımcıyı bireysel olarak arayarak birden çok taraf ile aynı anda konuşabilmesine olanak verir.<br>Standart (geçici) bir konferansta bulunan, başlatıcı olmayan birinin katılımcı eklemesine ve kaldırmasına olanak verir; ayrıca, konferans katılımcılarından herhangi birisinin aynı hatta iki standart konferansı birleştirmesine olanak verir.<br><b>Not</b> Kullanıcılarınızı, bu özelliklerin etkin olup olmadıkları ile ilgili bilgilendirdiğinizden emin olun. |

| Özellik                                                           | Açıklama ve Daha Fazla Bilgi                                                                                                                                                                                                                                                                                                                        |
|-------------------------------------------------------------------|-----------------------------------------------------------------------------------------------------------------------------------------------------------------------------------------------------------------------------------------------------------------------------------------------------------------------------------------------------|
| Yapılandırılabilir RTP/sRTP Bağlantı Noktası Aralığı              | Gerçek Zamanlı Aktarım Protokolü (RTP) ve güvenli Gerçek Zamanlı Aktarım Protokolü (sRTP) için yapılandırılabilir bir bağlantı noktası aralığı (2048 - 65535) sağlar.<br>Varsayılan RTP ve sRTP bağlantı noktası aralığı 16384-16538 aralığıdır.<br>RTP ve sRTP bağlantı noktası aralığı, SIP Profili'nde yapılandırılır.                           |
| Yönlendirilmiş Arama Alma                                         | GPickUp ekran tuşuna basarak ve çalan cihazın izin numarasını girerek bir kullanıcının çalan çağrısı DN üzerinde doğrudan doğruya almasına izin verir.                                                                                                                                                                                              |
| Yönlendir                                                         | Bir kullanıcının çalan, bağlanmış veya bekletilen bir çağrısı doğrudan sesli mesaj sistemine aktarmasına olanak verir. Bir çağrı yönlendirildiğinde, hat yeni çağrılar yapmak veya almak için kullanılabilir hale gelir.                                                                                                                            |
| Rahatsız Etmeyin (DND)                                            | DND özelliği açıldığında, çağrının zil sesi çalma evresinde hiçbir sesi zil duyulmaz ya da hiçbir tür sesli veya görsel bildirim belirmez.                                                                                                                                                                                                          |
| Seçilmeyen Hat Tuşu Üzerindeki DND ve Çağrı Yönlendirme Gösterimi | Hat tuşu etiketinin yanında DND ve çağrı yönlendirme simgelerini görüntüler. Hat tuşu, özellik tuşu eşitleme işlemi ile etkinleştirilmelidir. Hat tuşu, ayrıca DND veya çağrı yönlendirme işlemi ile etkinleştirilmelidir.                                                                                                                          |
| Acil Durum Aramaları                                              | Kullanıcıların acil durum çağrıları yapmalarını sağlar. Acil durum hizmetleri, acil durum çağrısının beklenmeden bir şekilde kesilmesi durumunda kullanılmaya üzere, telefonun konumunu ve geri çağrı numarasını alır.                                                                                                                              |
| Yönetici-Asistan                                                  | Yöneticiler ve asistanlar için paylaşılan çağrı denetimini belirtir.                                                                                                                                                                                                                                                                                |
| Kulaklık Yan Ton Kontrolü                                         | Bir yöneticinin, kablolu bir kulaklığın yan ton düzeyini ayarlamasına olanak verir.                                                                                                                                                                                                                                                                 |
| Grup Arama Alma                                                   | Bir kullanıcının, başka bir gruptaki bir izin numarasında çalmakta olan bir çağrısı yanıtlamasına olanak verir.                                                                                                                                                                                                                                     |
| Bekletme Durumu                                                   | Paylaşımlı bir hatta sahip telefonların, bir çağrısı beklemeye alan yerel ve uzak hatlar arasında ayrım yapabilmelerine olanak verir.                                                                                                                                                                                                               |
| Beklet/Sürdür                                                     | Bir kullanıcının, bağlı bir çağrısı aktif durumdan beklemede durumuna taşınmasına olanak verir.<br><ul style="list-style-type: none"> <li>Bekletme Müziği'ni kullanmak istemiyorsanız, herhangi bir yapılandırma gerekmez. Bu tablodaki "Bekletme Müziği" ögesine bakın.</li> <li>Bu tablodaki "Bekletmeyi Geri Döndürme" ögesine bakın.</li> </ul> |
| HTTP İndirme                                                      | Varsayılan olarak HTTP kullanarak, telefona dosya indirme sürecini iyileştirir. HTTP indirmesi başarısız olursa, telefon TFTP indirmesi kullanmaya geri döner.                                                                                                                                                                                      |
| Telefon Hizmetleri için HTTPS                                     | HTTPS kullanılarak iletişimde bulunmayı zorunlu kılarak güvenliği artırır.<br><b>Not</b> Web HTTPS modunda olduğunda, telefon bir HTTPS sunucusudur.                                                                                                                                                                                                |
| Arayan Adı ve Numarasının Görüntülenmesini Geliştir               | Arayan adları ve numarasının görüntülenmesini geliştirir. Arayanın Adı biliniyorsa, Bilinmeyen yerine Arayanın Numarası görüntülenir.                                                                                                                                                                                                               |

| Özellik                              | Açıklama ve Daha Fazla Bilgi                                                                                                                                                                                                                                                                                                                                                                                                                                                                                      |
|--------------------------------------|-------------------------------------------------------------------------------------------------------------------------------------------------------------------------------------------------------------------------------------------------------------------------------------------------------------------------------------------------------------------------------------------------------------------------------------------------------------------------------------------------------------------|
| Titreşim Arabelleği                  | Titreşim Arabelleği özelliği, hem ses hem de video akışları için 10 milisaniye (ms) ile 1000 ms arasındaki titreşimleri işler.                                                                                                                                                                                                                                                                                                                                                                                    |
| Hatlar Üzerinde Birleştir            | Kullanıcıların, birden çok telefon hattı üzerinde bulunan iki çağrıyı birleştirerek bir konferans çağrısı oluşturmalarına olanak verir.<br><br>JTAPI/TAPI uygulamalarından bazıları, Cisco IP Phone'daki Birleştirme ve Doğrudan Aktarma özelliği uygulaması ile uyumlu değildir ve Birleştirme ve Doğrudan Aktarma Politikasını, aynı hatta ya da hatlar arasında Birleştirme ve Doğrudan Aktarma özelliği devre dışı kalacak şekilde yapılandırmanız gerekebilir.                                               |
| Birleştir                            | Kullanıcıların, tek bir hat üzerinde bulunan iki çağrıyı birleştirerek bir konferans çağrısı oluşturmalarına ve çağrıda kalmalarına olanak verir.                                                                                                                                                                                                                                                                                                                                                                 |
| Mesaj Bekliyor                       | Bekleyen mesaj açık ve kapalı göstergelerine ilişkin izin numaralarını tanımlar. Doğrudan bağlanmış sesli mesaj sistemi, belirli bir Cisco IP Phone için bir bekleyen mesaj gösterimi ayarlamak veya temizlemek için belirlenen izin numarasını kullanır.                                                                                                                                                                                                                                                         |
| Bekleyen Mesaj Göstergesi            | Ahize üzerinde yer alan bir lamba, kullanıcının bir veya daha fazla yeni sesli mesajı olduğunu belirtir.                                                                                                                                                                                                                                                                                                                                                                                                          |
| Minimum Zil Sesi Seviyesi            | Bir IP Phone için minimum zil sesi seviyesini ayarlar.                                                                                                                                                                                                                                                                                                                                                                                                                                                            |
| Cevapsız Arama Günlüğü               | Bir kullanıcının, cevapsız çağrıların belirli bir hat görünüşü için cevapsız çağrı dizini günlüğüne kaydedilip kaydedilmeyeceğini belirtmesine olanak verir.                                                                                                                                                                                                                                                                                                                                                      |
| Çok Noktaya Yayın Çağrısı            | Kullanıcının bazı veya tüm telefonlara çağrı yapmasını sağlar. Grup çağrısı başladığında bir telefonun etkin bir çağrıda olması durumunda, gelen çağrı yoksayılır.                                                                                                                                                                                                                                                                                                                                                |
| Hat Görünüşü Başına Birden Çok Arama | Her hat, birden çok çağrıyı destekleyebilir. Telefon, varsayılan olarak hat başına iki aktif çağrıyı ve hat başına en fazla on aktif çağrıyı destekler. Herhangi bir zamanda yalnızca bir çağrı bağlanabilir, diğer çağrılar otomatik olarak beklemeye alınır.<br><br>Sistem, maksimum çağrı/meşgul tetikleyicisini en fazla 10/6 olarak yapılandırmanıza izin verir. 10/6 değerinden daha büyük yapılandırmalar, resmi olarak desteklenmemektedir.                                                               |
| Bekletme Müziği                      | Arayanlar beklemedeyken müzik çalar.                                                                                                                                                                                                                                                                                                                                                                                                                                                                              |
| Sesi Kapatma                         | Ahize veya kulaklık mikrofonunu sessize alır.                                                                                                                                                                                                                                                                                                                                                                                                                                                                     |
| Uyarı Adı Yok                        | Son kullanıcıların, ilk arayanın telefon numarasını görüntüleyerek aktarılan çağrıları tanımlamasını kolaylaştırır. Arama, arayanın telefon numarasından önce bir Uyarı Araması olarak belirir.                                                                                                                                                                                                                                                                                                                   |
| Hızlı Aramada Duraklama              | Kullanıcılar, Zorlamalı Yetkilendirme Kodu (FAC) veya İstemci Konusu Kodu (CMC), çevirme duraksamaları ve ek rakamlar (örneğin bir kullanıcı uzantısı, bir toplantı erişim kodu veya sesli posta parolası) gerektiren hedeflere manuel bir müdahalede bulunmadan erişebilmek için, hızlı arama özelliğini ayarlayabilir. Kullanıcı hızlı aramaya bastığında, telefon belirlenen DN ile bir çağrı oluşturur ve belirtilen FAC, CMC ve DTMF rakamlarını hedefe gönderir ve gerekli çevirme duraksamalarını uygular. |

| Özellik                             | Açıklama ve Daha Fazla Bilgi                                                                                                                                                                                                                                                                                                                                                                                                                                                                                                                                                                                                                                                                                                                                                                                                                                                                                                                                                                                                                                                                                                                                                                               |
|-------------------------------------|------------------------------------------------------------------------------------------------------------------------------------------------------------------------------------------------------------------------------------------------------------------------------------------------------------------------------------------------------------------------------------------------------------------------------------------------------------------------------------------------------------------------------------------------------------------------------------------------------------------------------------------------------------------------------------------------------------------------------------------------------------------------------------------------------------------------------------------------------------------------------------------------------------------------------------------------------------------------------------------------------------------------------------------------------------------------------------------------------------------------------------------------------------------------------------------------------------|
| Eş Üretici Yazılımı Paylaşımı (PFS) | <p>Uzak sitelerde bulunan IP Telefonların, aralarında ürün yazılımı dosyalarını paylaşmalarını sağlar; bu, yükseltme işlemi gerçekleştirilirken bant genişliğinden tasarruf sağlar. Bu özellik, cihazların eşler arası hiyerarşisini oluşturmak için kullanılan Cisco'ya özel bir protokol olan Cisco Eşler Arası Dağıtım Protokolünü (CPPDP) kullanır. CPPDP, eş cihazlardan komşu cihazlara üretici yazılımı dosyalarını veya başka dosyaları kopyalamak için de kullanılır.</p> <p>PFS geniş bantla sınırlandırılmış WAN bağlantılarında çalışan şube veya uzak ofis dağıtımlarındaki üretici yazılımı yükseltmelerine yardımcı olur.</p> <p>Klasik yükseltme yöntemine göre aşağıdaki avantajları sağlar:</p> <ul style="list-style-type: none"> <li>• Merkezi uzak TFTP sunucularına olan TFTP aktarımlarında tıkanıklığı sınırlandırır</li> <li>• Üretici yazılımı yükseltmelerini manuel olarak kontrol etme ihtiyacını ortadan kaldırır</li> <li>• Çok sayıda cihazın aynı anda sıfırlandığı yükseltmeler sırasında, telefonun çalışmama süresini azaltır</li> </ul> <p>IP telefonların sayısı ne kadar artarsa, klasik ürün yazılımı yükseltme yöntemine kıyasla performans da o kadar artar.</p> |
| Artı Arama                          | <p>Kullanıcının artı (+) işareti ön ekine sahip E.164 numaraları çevirmesine olanak tanır. + işaretini çevirmek için, kullanıcının yıldız (*) tuşuna en az 1 saniye basılı tutması gerekir. Bu, ahizenin açık veya kapalı (düzenleme modu da dahil) olduğu bir çağrı için ilk rakamı çevirmekte geçerlidir.</p>                                                                                                                                                                                                                                                                                                                                                                                                                                                                                                                                                                                                                                                                                                                                                                                                                                                                                            |
| LLDP Üzerinden Güç Alışverişi       | <p>Telefonun Bağlantı Katmanı Uç Noktası Keşif Protokolü (LLDP) ve Cisco Keşif Protokolü (CDP) kullanarak güç alışverişinde bulunmasına olanak verir.</p>                                                                                                                                                                                                                                                                                                                                                                                                                                                                                                                                                                                                                                                                                                                                                                                                                                                                                                                                                                                                                                                  |
| Sorun Bildirme Aracı                | <p>Bir yöneticiye telefon günlükleri gönderir veya sorunları bildirir.</p>                                                                                                                                                                                                                                                                                                                                                                                                                                                                                                                                                                                                                                                                                                                                                                                                                                                                                                                                                                                                                                                                                                                                 |
| Programlanabilir Özellik Düğmeleri  | <p>Hat düğmelerine Yeni Arama, Geri Arama ve Tümünü Yönlendir gibi özellikler atayabilirsiniz.</p>                                                                                                                                                                                                                                                                                                                                                                                                                                                                                                                                                                                                                                                                                                                                                                                                                                                                                                                                                                                                                                                                                                         |
| Yeniden Ara                         | <p>Kullanıcıların, bir düğmeye veya Tekrar Ara ekran tuşuna basarak en son çevrilen telefon numarasını çağrılarına olanak verir.</p>                                                                                                                                                                                                                                                                                                                                                                                                                                                                                                                                                                                                                                                                                                                                                                                                                                                                                                                                                                                                                                                                       |
| Uzak Özelleştirme (RC)              | <p>Bir hizmet sağlayıcının telefonu uzaktan özelleştirmesini sağlar. Hizmet sağlayıcının telefona fiziksel olarak dokunmasına veya kullanıcının telefonu yapılandırmasına gerek yoktur. Servis sağlayıcı, bunu ayarlamak için sipariş anında bir satış mühendisi ile çalışabilir.</p>                                                                                                                                                                                                                                                                                                                                                                                                                                                                                                                                                                                                                                                                                                                                                                                                                                                                                                                      |
| Zil Sesi Ayarı                      | <p>Bir telefonu başka bir aktif çağrısı bulunduğu anda, bir hat için kullanılan zil sesi türünü tanımlar.</p>                                                                                                                                                                                                                                                                                                                                                                                                                                                                                                                                                                                                                                                                                                                                                                                                                                                                                                                                                                                                                                                                                              |
| Ters Ad Arama                       | <p>Gelen veya giden çağrı numarasını kullanarak arayan adını belirler. LDAP Dizini veya XML dizini yapılandırmanız gerekir. Telefon yönetim web sayfasını kullanarak ters ad arama özelliğini etkinleştirebilir veya devre dışı bırakabilirsiniz.</p>                                                                                                                                                                                                                                                                                                                                                                                                                                                                                                                                                                                                                                                                                                                                                                                                                                                                                                                                                      |

| Özellik                                        | Açıklama ve Daha Fazla Bilgi                                                                                                                                                                                                                                                                                                                                                                                                                 |
|------------------------------------------------|----------------------------------------------------------------------------------------------------------------------------------------------------------------------------------------------------------------------------------------------------------------------------------------------------------------------------------------------------------------------------------------------------------------------------------------------|
| SIP için RTCP Bekletme                         | Bekletilen çağrılar, ağ geçidi tarafından iptal edilmemesini sağlar. Ağ geçidi, bir çağrının aktif olup olmadığını belirlemek için RTCP bağlantı noktasının durumunu kontrol eder. Telefon bağlantı noktası açık tutulduğu takdirde, ağ geçidi bekletilen çağrılarını bitirmez.                                                                                                                                                              |
| SIP Uç Noktaları için Servis Verilebilirliği   | Yöneticilerin, telefondan hızlı ve kolay bir şekilde hata ayıklama bilgileri toplamasına olanak verir.<br>Bu özellik, her IP Phone'a uzaktan erişmek için SSH kullanır. Bu özelliğin işlevsel olabilmesi için, her telefonda SSH etkinleştirilmiş olmalıdır.                                                                                                                                                                                 |
| Paylaşılan Hat                                 | Birden çok telefona sahip bir kullanıcının aynı telefon numarasını paylaşmasına veya bir iş arkadaşıyla bir telefon numarası paylaşmasına olanak verir.                                                                                                                                                                                                                                                                                      |
| Arayan Kimliğini ve Arayan Numarasını Gösterme | Telefonlar, gelen çağrılar için hem arayan kimliğini hem de arayan numarasını gösterebilir. IP Phone LCD ekranı boyutu, görüntülenen arayan kimliği ve arayan numarasının uzunluğunu sınırlandırır.<br>Arayan Kimliğini ve Arayan Numarasını Gösterme özelliği, yalnızca gelen çağrı uyarısı için geçerlidir ve Çağrı Yönlendirme ve Yanıtlama Grubu özelliklerinin işlevlerini değiştirmez.<br>Bu tablodaki "Arayan Kimliği" ögesine bakın. |
| Çağrı Geçmişi için Süreyi Gösterme             | Yapılan ve yapılan çağrılarının süresini, Çağrı Geçmişi ayrıntılarında gösterir.<br>Süre bir saat veya daha fazlaysa, Saat, Dakika, Saniye (SA:DK:SN) biçiminde gösterilir.<br>Süre bir saatten daha azsa, Dakika, Saniye (DK:SN) biçiminde gösterilir.<br>Süre bir dakikadan daha azsa, Saniye (SN) biçiminde gösterilir.                                                                                                                   |
| Gelen Çağrılarını Sessize Alma                 | Gelen bir çağrıyı <b>Yoksay</b> ekran tuşuna veya ses düzeyi azaltma düğmesine basarak sessize almanızı sağlar.                                                                                                                                                                                                                                                                                                                              |
| SIP Aktarımı Otomatik Seçimi                   | Telefonu, DNS sunucusundaki NAPTR kayıtlarına göre, uygun SIP aktarım protokolünü seçmek üzere otomatik olarak yapılandırır.<br><a href="#">Bkz SIP Aktarımını Yapılandırma, sayfa 221.</a>                                                                                                                                                                                                                                                  |
| Hızlı Arama                                    | Daha önce depolanmış, belirli bir numarayı çevirir.                                                                                                                                                                                                                                                                                                                                                                                          |
| Saat Dilimi Güncellemesi                       | Cisco IP Phone'u, saat dilimi değişiklikleri ile günceller.                                                                                                                                                                                                                                                                                                                                                                                  |
| Aktar                                          | Kullanıcıların bağlı çağrılarını, kendi telefonlarından başka bir numaraya tekrar yönlendirmesine olanak verir.<br>JTAPI/TAPI uygulamalarından bazıları, Cisco IP Phone'daki Birleştirme ve Doğrudan Aktarma özelliği uygulaması ile uyumlu değildir ve Birleştirme ve Doğrudan Aktarma Politikasını, aynı hatta ya da hatlar arasında Birleştirme ve Doğrudan Aktarma özelliği devre dışı kalacak şekilde yapılandırmanız gerekebilir.      |
| Ses/Video veri öncelikleri                     | Kısıtlı bant genişliği koşullarında, ses ve video paketleri için farklı ToS alan değerleri belirleyerek ses veya video verilerini önceliklendirmenizi sağlar.                                                                                                                                                                                                                                                                                |



| Özellik                             | Açıklama ve Daha Fazla Bilgi                                                                                                                                                                                                                                                                                                      |
|-------------------------------------|-----------------------------------------------------------------------------------------------------------------------------------------------------------------------------------------------------------------------------------------------------------------------------------------------------------------------------------|
| Sesli Mesaj Sistemi                 | Arayanların, çağrı yanıtlanmadığı takdirde mesaj bırakmalarına olanak verir.                                                                                                                                                                                                                                                      |
| Web Erişimi Varsayılan Olarak Etkin | Web hizmetleri varsayılan olarak etkinleştirilir.                                                                                                                                                                                                                                                                                 |
| XSI çağrı günlüğü görüntüsü         | Bir telefonu BroadWorks sunucusu veya yerel telefon ile son çağrı günlüklerini görüntüleyecek şekilde yapılandırmanıza izin verir. Bu özellik etkinleştirildikten sonra, <b>Son Çağrılar</b> ekranında <b>Son çağrıları görüntüle</b> menüsü belirir ve kullanıcı XSI çağrı günlüklerini veya yerel çağrı günlüklerini seçebilir. |

## Özellik Düğmeleri ve Ekran Tuşları

Aşağıdaki tabloda, ekran tuşlarında mevcut olan özellikler, özel özellik düğmelerinde mevcut olan özellikler ve programlanabilir özellik düğmeleri olarak yapılandırmanız gereken özellikler ile ilgili bilgiler bulunmaktadır. Tablodaki "X", özelliğin ilgili düğme türü veya ekran tuşu için desteklendiğini göstermektedir. İki düğme türü ve ekran tuşları arasından, yalnızca programlanabilir özellik düğmeleri Cisco IP Phone yönetiminde yapılandırma gerektirir.

**Çizelge 23: Özellikler ile İlgili Düğmeler ve Ekran Tuşları**

| Özellik Adı                             | Özel Özellik Düğmesi | Programlanabilir Özellik Düğmesi | Ekran Tuşu                                                           |
|-----------------------------------------|----------------------|----------------------------------|----------------------------------------------------------------------|
| Yanıtla                                 |                      | X                                | X                                                                    |
| Geri Ara                                |                      | X                                | X                                                                    |
| Tüm Aramaları Yönlendir                 |                      | X                                | X                                                                    |
| Çağrı Parkı                             |                      | X                                | X                                                                    |
| Çağrı Parkı Hat Durumu                  |                      | X                                |                                                                      |
| Çağrı Çekme (Çekme)                     |                      | X                                | X                                                                    |
| Çağrı Çekme Hat Durumu                  |                      | X                                |                                                                      |
| Konferans                               | X                    |                                  | X (yalnızca bağlı çağrı konferansı senaryosu sırasında görüntülenir) |
| Yönlendir                               |                      |                                  | X                                                                    |
| Rahatsız Etmeyin                        |                      | X                                | X                                                                    |
| Yönetici - Devam eden çağrıyı birleştir |                      |                                  | X                                                                    |

| Özellik Adı                                                                         | Özel Özellik Düğmesi | Programlanabilir Özellik Düğmesi | Ekran Tuşu                                                                           |
|-------------------------------------------------------------------------------------|----------------------|----------------------------------|--------------------------------------------------------------------------------------|
| Yönetici - Çağrı filtrelemenin etkinleştirilmesi ve devre dışı bırakılması          |                      |                                  | X                                                                                    |
| Yönetici - Kendine çağrı aktarımı                                                   |                      |                                  | X                                                                                    |
| Yönetici - <b>Ayarlar</b> > <b>Asistan</b> menüsüne erişim                          |                      | X                                |                                                                                      |
| Yönetici Asistan - Çağrı yönlendirmenin etkinleştirilmesi ve devre dışı bırakılması |                      |                                  | X                                                                                    |
| Yönetici Asistan - Çağrı filtrelemenin etkinleştirilmesi ve devre dışı bırakılması  |                      |                                  | X                                                                                    |
| Yönetici Asistan - Yönetici adına çağrı başlatma                                    |                      |                                  | X                                                                                    |
| Yönetici Asistan - Yöneticiye çağrı aktarımı                                        |                      |                                  | X (Yalnızca yöneticiler için/adına olan çağrılar beklemeye alındığında görüntülenir) |
| Yönetici Asistan - <b>Ayarlar</b> > <b>Yönetici</b> menüsüne erişim                 |                      | X                                |                                                                                      |
| Çağrı Çekme (Grup Çekme)                                                            |                      | X                                | X                                                                                    |
| Bekletme                                                                            | X                    |                                  | X                                                                                    |
| Yanıtlama Grupları                                                                  |                      | X                                | X                                                                                    |
| İnterkom                                                                            |                      | X                                |                                                                                      |
| Kötü Amaçlı Arama Kimliği (MCID)                                                    |                      | X                                | X                                                                                    |
| Buluştur                                                                            |                      | X                                | X                                                                                    |
| Mobile Connect (Taşınabilirlik)                                                     |                      | X                                | X                                                                                    |

| Özellik Adı                    | Özel Özellik Düğmesi | Programlanabilir Özellik Düğmesi | Ekran Tuşu                                                         |
|--------------------------------|----------------------|----------------------------------|--------------------------------------------------------------------|
| Sesi Kapatma                   | X                    |                                  |                                                                    |
| Diğerini Al                    |                      | X                                | X                                                                  |
| Kuyruk Durumu İçin PLK Desteği |                      | X                                | X                                                                  |
| Gizlilik                       |                      | X                                |                                                                    |
| Kuyruk Durumu                  |                      | X                                |                                                                    |
| Kalite Raporlama Aracı (QRT)   |                      | X                                | X                                                                  |
| Yeniden Ara                    |                      | X                                | X                                                                  |
| Hızlı Arama                    |                      | X                                | X                                                                  |
| Hızlı Arama Hat Durumu         |                      | X                                |                                                                    |
| Aktar                          | X                    |                                  | X (yalnızca bağlı çağrı aktarımı senaryosu sırasında görüntülenir) |

## Kullanıcıların Hat Tuşlarında Özellik Yapılandırmasını Etkinleştirme

Kullanıcıların hat tuşlarında aşağıdaki özellikleri yapılandırmasını etkinleştirebilirsiniz:

- Hızlı arama
- Bir çalışma arkadaşınızın hattını izlemek için aşağıdaki seçeneklerle birlikte Meşgul Lambası Alanı (BLF):
  - İzlenen hattı hızlı arama
  - İzlenen hattan çağrı alma

Kullanıcılar, özellikleri yapılandırmak için mevcut herhangi bir hat tuşunu seçebilir. Ayrıca, hızlı arama tuşu veya BLF tuşu olarak çalışan bir hat tuşunu da seçebilir. Kullanıcının yapılandırması, hat tuşunda mevcut tüm yapılandırmaları geçersiz kılar. Kullanıcılar diğer özellikler yapılandırdığınız hat tuşlarını seçemez. Kullanıcının bir BLF listesi tuşu seçmesi durumunda, telefon bir sonraki kullanılabilir hat tuşunu kullanarak BLF listesi tuşlarının konumlarını ayarlar.

BLF özelliği seçenekleri için, telefon izlenen hatların durumundaki değişikliklerden haberdar olmak üzere belirlediğiniz (XML parametresi `BLF_List_URI`) BLF listesi URI parametresine abone olur. Bir BLF listesi URI parametresi belirlememeniz durumunda, telefon `$USER@$PROXY` parametresine abone olur.

**Yordam**

- 
- Adım 1** Telefon yönetimi web sayfasında, **Yönetici Oturum Açma > Gelişmiş, Ses** sekmesine gidin.
- Adım 2** Özelliklere izin vermek için, **Operatör Konsolu > Genel** seçeneklerine gidin ve **Özelleştirilebilir PLK Seçeneklerini Genel, sayfa 351** bölümünde açıkladığı gibi yapılandırın.
- Kullanıcılar bu adımı tamamladıktan sonra, Temel Genişletme Modülü tuşlarında özellikleri yapılandırabilir.
- Adım 3** Telefondaki bir hat tuşu üzerinde özellik yapılandırmayı etkinleştirmek için aşağıdakilerden birini yapın:
- Hat tuşunda dahili hat işlevini devre dışı bırakma:
    1. **Ses > Telefon** seçeneklerine gidin.
    2. **Dahili Hattı** ilgili **Hat Tuşu numara** bölümünde **Devre Dışı** olarak ayarlayın.
  - İlgili hattaki hizmeti devre dışı bırakma:
    1. **Ses** seçeneğine gidin.
    2. İlgili **Dahili Hatnumarası** sekmesine gidin.
    3. **Genel** bölümünde, **Hat Etkinleştirme**'yi **Hayır** olarak ayarlayın.
- 

## Hat Tuşunda Hızlı Arama Yapılandırma

Kullanıcı telefonunun boş bir hattında hızlı arama yapılandırabilirsiniz. Kullanıcı hızlı arama yapmak için ilgili hat tuşunu kullanabilir. Hat tuşunda hızlı arama özelliğini etkinleştirdiğinizde, kullanıcı hızlı arama hat tuşundaki bir ad üzerinde hızlı arama simgesi görür. Kullanıcı atanan dahili numarayı aramak için hat tuşuna basar.

**Başlamadan önce**

Telefonun yönetim web sayfasına erişme. Bkz. [Telefon Web Sayfasına Erişme, sayfa 90](#).

**Yordam**

- 
- Adım 1** **Ses > Telefon** seçeneklerini belirleyin.
- Adım 2** Hızlı aramanın yapılandırılacağı Hat Tuşunu seçin.
- Adım 3** Dahiliyi devre dışı bırakmak için, dahili açılan menüsünden **Devre Dışı Bırakma**'yi seçin.
- Adım 4** **Genişletilmiş İşlev** alanına, aşağıdaki biçimde bir dize girin:

```
fnc=sd;ext=9999@$PROXY;nme=xxxx
```

Telefonu, klasik rakamlar yerine alfasayısal karakterlerle çağrı yapılabilen alfasayısal arama özelliğiyle yapılandırırsanız aşağıdaki biçimde bir dize girebilirsiniz:

```
fnc=sd;ext=xxxx.yyyy@$PROXY;vid=n;nme=xxxx
```

burada:

- fnc= sd, işlem=hızlı arama anlamına gelir
- ext= 9999 hat tuşunun aradığı telefondur. 9999'u uygun telefon numarastıyla değiştirin.  
ext= xxxx.yyyy hat tuşunun aradığı telefondur. xxxx.yyyy ifadesini alfasayısal karakterlerle değiştirin. Alfasayısal arama için şu karakterleri kullanabilirsiniz: a-z, A-Z, 0-9, -, \_, . ve +.
- vid=n telefonun hat dizinidir.
- nme= XXXX hızlı arama hat tuşu için telefonda görüntülenen addr. XXXX ifadesini bir adla değiştirin.

Hat tuşunda bir XML hizmeti de yapılandırabilirsiniz. Dizeyi aşağıdaki biçimde girin:

```
fnc=xml;url=http://xml.service.url;nme=name
```

**Adım 5** Tüm Değişiklikleri Gönder seçeneğine tıklayın.

## Yapılandırma Yardımcı Programı Sayfası İle Hızlı Arama Yapılandırma

Web arabirimiyle telefonda hızlı aramaları etkinleştirebilirsiniz.

### Başlamadan önce

Telefonun yönetim web sayfasına erişme. Bkz. [Telefon Web Sayfasına Erişme, sayfa 90](#).

### Yordam

- Adım 1** Ses > **Kullanıcı** seçeneklerini belirleyin.
- Adım 2** **Hızlı Arama** bölümünde, hızlı arama girişine karşılık gelen bir ad ve numara girin.
- Adım 3** **Tüm Değişiklikleri Gönder** seçeneğine tıklayın.

## DTMF Bekletme ve Duraklatma Parametreleri

Hızlı arama, izin, genişletilmiş işlem ve telefonda yapılandırılan diziler *bekleme* (X) ve *duraklama* (,) karakterlerini içerebilir. Bu karakterler, manuel ve otomatik DTMF (Çift Tonlu Çoklu Frekans) sinyal aktarımına izin verir.

Bekleme ve duraklama karakterini hızlı aramaya, genişletilmiş işleve veya izin dizilerine şu biçimde ekleyebilirsiniz:

```
{Dial_String}[ ][,|X][DTMF_string][,|X][DTMF_string]
```

burada:

- Dial\_String: Kullanıcının erişim sağlamaya çalıştığı numaradır. Örneğin: 8537777 veya 14088537777.

- [ ](boşluk): Çevirme dizisinin sonunu tanımlayan veya sınırlandıran çevirme sonlandırma karakteridir. Boşluk zorunludur. Telefon boşluktan önce bir X veya virgül ile karşılaşırsa, karakterlere bir çevirme dizisinin parçası olarak davranılır.
- , (virgül): Dizideki her bir virgül için eklenen 2 saniyelik bir duraklamadır.
- X (bekleme): Telefonun kullanıcı girişi ve alındısını beklediğini belirtir.  
Kullanıcı; DTMF sinyalini tuş takımıyla manuel olarak girdiğinde manuel girişin aktarımının tamamlandığını bildiren bir mesaj görür. Onay üzerine telefon, *DTMF\_string* tarafından tanımlanan tüm DTMF sinyallerini gönderir. Telefon, bir sonraki parametreyi uygulamaya koyar. Çevirme dizisinde uygulamaya konacak hiç parametre kalmamışsa, telefon ana ekrana çıkış yapar.  
Bekleme istemi penceresi, kullanıcı bekleme istemini onaylayana kadar veya çağrı kullanıcı tarafından ya da uzak cihaz tarafından sonlandırılana kadar kaybolmaz.
- *DTMF\_string*: Bir çağrının bağlanmasının ardından bir kullanıcının bir uzak cihaza gönderdiği DTMF sinyalleridir. Telefon, geçerli DTMF sinyalleri dışında sinyaller gönderemez.

### Örnek:

18887225555,,5552X2222

Bir hızlı arama girişi, telefonun şu numarayı çevirmesini tetikler: 18887225555. Boşluk, çevirme dizisinin sonunu belirtir. Telefon 4 saniye (2 virgül) boyunca bekler ve ardından 5552'ye DTMF sinyallerini gönderir.

Kullanıcıdan numaranın rakamlarını manuel olarak girmesini isteyen bir mesaj görüntülenir. Kullanıcı, rakamları girmeyi bitirdiği zaman manuel girişin tamamlandığını onaylamak üzere **Tamam**'a basar. Telefon, DTMF sinyallerini 2222'ye gönderir.

### Kullanım Yönergeleri

Bir kullanıcı çağrı bağlı olduğu sürece her zaman rakam aktarımı yapabilir.

Dizinin maksimum uzunluğu, X'ler veya virgüller (,) dahil, bir hızlı arama girişinin, çevirme ekranı girişinin, dizin girişinin ve diğer çevrilen dizilerin uzunluğuyla sınırlıdır.

Bir bekleme başlatıldığı zaman telefon, giriş ekranını görüntüler ve kullanıcıdan tuş takımıyla daha fazla rakam girmesini ister. Bu eylem, kullanıcı bir giriş düzenlerken meydana gelirse düzenlemeler kaybolabilir.

Çağrı yapılacak numara çevrildiğinde çevirme dizisinin yalnızca ilk parçası çevirme planı ile eşleşirse, çevirme dizisinin çevirme dizisiyle eşleşmeyen kısmı yok sayılır. Örnek:

85377776666,,1,23

8537777 bir çevirme planıyla eşleşirse, 6666 yok sayılır. Telefon, DTMF 1'i göndermeden önce 4 saniye bekler. Bunun ardından 2 saniye bekler ve DTMF 23'ü gönderir.

Çağrı günlüğe kaydedilirken, telefon yalnızca çevirme dizisini günlüğe kaydeder; DTMF dizileri günlüğe kaydedilmez.

Geçerli DTMF sinyalleri şunlardır: 0-9, \* veya #. Diğer tüm karakterler yok sayılır.

### Kısıtlamalar

Çağrı bağlandığı ve derhal aktarıldığı zaman, telefon DTMF sinyallerini işleyemeyebilir. Bu, çağrı aktarılmadan önce bağlı kaldığı sürenin uzunluğuna bağlıdır.

## Hızlı Arama

| Parametre            | Açıklama                                       |
|----------------------|------------------------------------------------|
| Hızlı Arama Adı      | Hızlı aramaya verilen adı gösterir.            |
| Hızlı Arama Numarası | Hızlı aramaya tahsis edilen numarayı gösterir. |

## Temel Geliştirme Modülünde Hızlı Arama Yapılandırma

Bir temel geliştirme modülü hattında hızlı arama yapılandırabilirsiniz. Kullanıcı bir hat tuşuna basarak sık aranan bir numarayı arayabilir.

### Başlamadan önce

Telefonun yönetim web sayfasına erişme. Bkz. [Telefon Web Sayfasına Erişme, sayfa 90](#).

### Yordam

**Adım 1** Ses > **Özn Konsolu** seçeneklerini belirleyin.

**Adım 2** Hızlı aramanın etkinleştirileceği bir temel geliştirme modülü hattı tuşu seçin.

**Adım 3** Dizeyi aşağıdaki biçimde girin:

```
fnc=sd;ext=9999@$PROXY;vid=n;nme=xxxx
```

burada:

- fnc= sd, işlem=hızlı arama anlamına gelir
- ext= 9999 hat tuşunun aradığı telefondur. 9999'u rakamlarla değiştirin.
- vid=n telefonun hat dizinidir.
- nme= XXXX hızlı arama hat tuşu için telefonda görüntülenen addır. XXXX ifadesini bir adla değiştirin.

Temel genişletme modülü tuşunda bir XML hizmeti de yapılandırabilirsiniz. Dizeyi aşağıdaki biçimde girin:

```
fnc=xml;url=http://xml.service.url;nme=name
```

**Adım 4** **Tüm Değişiklikleri Gönder** seçeneğine tıklayın.

## Yıldız Kodu İle Konferans Düğmesi Etkinleştirme

Kullanıcınızın düğmeye yalnızca bir kez basarak konferansa birçok aktif çağrı ekleyebilmesi için, Konferans düğmesine bir yıldız kodu ekleyebilirsiniz. Bazı özelliği telefon web sayfasından etkinleştirebilirsiniz.

**Başlamadan önce**

- Telefon sunucusunun bu özelliği desteklemesi gerekir.
- Telefonun yönetim web sayfasına erişme. Bkz. [Telefon Web Sayfasına Erişme, sayfa 90](#).

**Yordam**

- 
- Adım 1** Ses > **Dahili(n)** seçeneklerini belirleyin; n bir dahili hat numarasıdır.
- Adım 2** **Çağrı Özellikleri Ayarları** bölümündeki **Konferans Sabit Tuşu** alanında **Evet**'i seçin, **Konferans Köprü URL'si** alanına bir yıldız kodu girin ve **Tüm Değişiklikleri Gönder**'e basın. Örneğin, bir telekom hizmet sağlayıcısının konferans köprü URL'sini temsil etmek için \*55 girebilirsiniz.
- Konferans düğmesini bir xml dosyasıyla da etkinleştirebilirsiniz. Dizeyi aşağıdaki biçimde girin:
- ```
<Conference_Bridge_URL_1_ua="na">*55</Conference_Bridge_URL_1_>
<Conference_Single_Hardkey_1_ua="na">Yes</Conference_Single_Hardkey_1_>
```
- 

## Arama Yardımını Etkinleştirme

Kullanıcılarınızın daha hızlı arama yapabilmesi için çağrı yardımını yapılandırabilirsiniz. Kullanıcı bir numara çevirdiğinde, telefon ekranında eşleşen olası telefon numaralarının bir listesi gösterilir.

**Başlamadan önce**

Telefonun yönetim web sayfasına erişme. Bkz. [Telefon Web Sayfasına Erişme, sayfa 90](#).

**Yordam**

- 
- Adım 1** Ses > **Kullanıcı** seçeneklerini belirleyin.
- Adım 2** **Ek Hizmetler** bölümünde **Arama Yardımını** alanını **Evet** olarak ayarlayın.
- Adım 3** **Tüm Değişiklikleri Gönder** seçeneğine tıklayın.
- 

## Ek Hat Tuşlarını Ayarlama

Telefon ekranının iki tarafındaki düğmeleri hat tuşları olarak kullanmak istiyorsanız bu özelliği etkinleştirin.

**Yordam**

- 
- Adım 1** Yapılandırma Yardımcı Programı sayfasında, **Yönetici Oturum Açma** > **Ses** > **Telefon** öğelerine tıklayın.
- Adım 2** Bir hat tuşu seçin ve hat tuşunu etkinleştirmek için bir dahili seçin.



**Adım 3** Tüm Değişiklikleri Gönder seçeneğine tıklayın.

## Diğer Telefonları İzlemek İçin Telefon Yapılandırması

Telefonu, diğer telefonlardaki hatların durumunu izlemek üzere yapılandırabilirsiniz. Kullanıcıların iş arkadaşlarının çağrılarını düzenli olarak idare ediyor ve onların çağrıları alıp alamayacaklarını görmeleri gerekiyor olması durumunda bu özellik kullanışlıdır. Telefon her bir hattı ayrı bir hat tuşunda izler. İzlenen hat tuşları Meşgul Lambası Alanı (BLF) tuşları gibi işlev görür. BLF, renk değiştirerek izlenen hattın durumunu gösteren bir LED'dir:

*Çizelge 24: BLF Tuşu LED Durumu*

LED Rengi	Anlamı
Yeşil	İzlenen hat uygun.
Kırmızı	İzlenen hat meşgul.
Yanıp sönen kırmızı	İzlenen hat çalıyor.
Sarı	BLF tuş yapılandırmasında hata oluştu.

Telefon BroadSoft sunucusuna kayıtlıysa, telefonu bir dizi yapılandırmayla birden fazla kullanıcıyı izleyecek şekilde yapılandırabilirsiniz.

## Telefonu Birden Fazla Kullanıcının Hattını İzlemek Üzere Yapılandırma

Telefonun bir BroadSoft sunucusuna kayıtlı olması durumunda, telefonu BLF listesinin tamamını izleyecek şekilde yapılandırabilirsiniz. Telefon, BLF listesi girişlerini izlemek için kullanılabilir hat tuşlarını sırayla atar ve BLF tuşları üzerinde izlenen hatların durumunu göstermeye başlar.

### Başlamadan önce

- Telefonun BroadSoft sunucusuna kayıtlı olduğundan emin olun.
- Kullanıcı için BroadSoft sunucusu üzerinde bir BLF listesi ayarlayabilirsiniz.

### Yordam

**Adım 1** Telefon yönetimi web sayfasında, **Yönetici Oturum Açma > Gelişmiş, Ses > Operatör Konsolu > Genel** seçeneklerine gidin.

**Adım 2** **BLF Listesi URI, BLF Listesi ve BLF Listesi İçin Hat Tuşlarını Kullanma** parametrelerini [Genel, sayfa 351](#) bölümünde açıklandığı gibi yapılandırın.

Kullanıcıların BLF tuşlarını ayrı ayrı yapılandırmasına izin verirsiniz ([Kullanıcıların Hat Tuşlarında Özellik Yapılandırmasını Etkinleştirme, sayfa 187](#) bölümüne bakın), **BLF Listesi**'ni **Gizle** olarak ayarlamanızı öneririz.

**Adım 3** Tüm Değişiklikleri Gönder seçeneğine tıklayın.

## Telefon Yapılandırma Dosyasında Meşgul Lambası Alanı Yapılandırma

Telefonun bir BroadSoft sunucusuna kayıtlı olması durumunda, meşgul lambası alanını yapılandırmak için telefon yapılandırma dosyasını kullanabilirsiniz.

### Yordam

**Adım 1** BroadSoft sunucusunda mevcut olan telefon yapılandırma dosyasının BLF\_List\_URI parametresini düzenleyin.

**Adım 2** List URI: sip: parametre @ etki alanı adı'nı ekleyin.

List URI, BroadSoft sunucusunda tanımlananla eşleşmelidir.

**Adım 3** Değişiklikleri kaydedin.

## Tek Bir Kullanıcının Hattını İzlemek İçin Telefonda Hat Tuşu Yapılandırma

Kullanıcının bir çalışma arkadaşının çağrıları işleme uygunluğunu izlemesi gerektiğinde, telefon hattındaki meşgul lambası alanını yapılandırabilirsiniz.

Meşgul lambası alanını hızlı arama veya çağrı alma kombinasyonlarından herhangi biriyle çalışacak şekilde yapılandırabilirsiniz. Örneğin, kendi başına meşgul lambası alanı, meşgul lambası alanı ve hızlı arama, meşgul lambası alanı ve çağrı alma veya meşgul lambası alanı, hızlı arama ve çağrı alma özelliklerinin tümü birlikte çalışacak şekilde yapılandırılabilir. Ancak hızlı arama, kendi başına farklı bir yapılandırma gerektirir.

### Başlamadan önce

Telefonun yönetim web sayfasına erişme. Bkz. [Telefon Web Sayfasına Erişme, sayfa 90](#).

### Yordam

**Adım 1** Ses > Telefon seçeneklerini belirleyin.

**Adım 2** Üzerinde meşgul lambası alanı yapılandırmak istediğiniz bir hat tuşu seçin.

**Adım 3** Dahili hattı devre dışı bırakmak için **Devre Dışı Bırak** seçeneğini belirleyin.

**Adım 4** Genişletilmiş İşlev alanına, aşağıdaki biçimde bir dize girin:

```
fnc=blf ; sub=xxxx@$PROXY ; usr=yyyy@$PROXY
```

```
fnc=blf ; sub=xxxx@$PROXY ; ext=yyyy@$PROXY
```

Burada:

- fnc=blf, işlev=meşgul lambası alanı anlamına gelir
- sub=URI, ABONELİK mesajının gönderilmesi gereken yerdir. BroadSoft sunucusu için, bu adın **List URI: sip:** parametresinde tanımlanan adla aynı olması gerekir. **List URI: sip:** parametresinde tanımlanan

ad xxxx'dir. xxxx ifadesini tanımlanan adla değiştirin. \$PROXY sunucudur. \$PROXY ifadesini sunucu adresi veya adı ile değiştirin.

- usr/ext=meşgul lambası alanının izlediği kullanıcıdır. yyyy meşgul lambası alanının izlediği telefonun kullanıcı kimliğidir. yyyy ifadesini izlenen telefonun kullanıcı kimliği ile değiştirin. \$PROXY sunucudur. \$PROXY ifadesini sunucu adresi veya adı ile değiştirin.

**Adım 5** (İsteğe Bağlı) Meşgul lambası alanını hızlı arama veya çağrı alma kombinasyonlarından herhangi biriyle çalışacak şekilde yapılandırabilirsiniz. Meşgul lambası alanının hızlı arama veya çağrı alma ile birlikte çalışmasını etkinleştirmek için, Genişletilmiş İşlev alanına aşağıdaki biçimde bir dize girin:

```
fnc=blf+sd+cp;sub=xxxx@$PROXY;usr=yyyy@$PROXY.
```

Burada:

sd= hızlı arama

cp= çağrı alma

**Adım 6** Tüm Değişiklikleri Gönder seçeneğine tıklayın.

## Meşgul Lambası Alanını Başka Özelliklerle Yapılandırma

Meşgul lambası alanını temel genişletme modülünüzdeki hızlı arama ve çağrı alma gibi diğer özelliklerle birlikte çalışacak şekilde yapılandırabilirsiniz. Doğru dize biçimini seçerken aşağıdaki tabloda yer alan bilgileri kullanın.

### Başlamadan önce

Telefonun yönetim web sayfasına erişme. Bkz. [Telefon Web Sayfasına Erişme, sayfa 90](#).

### Yordam

**Adım 1** Ses > **Özn Konsolu** seçeneklerini belirleyin.

**Adım 2** Bir temel genişletme modülü hat tuşu seçin.

**Adım 3** Uygun biçimde bir dize girin.

Özellik	Dize Biçimi
Meşgul Lambası Alanı ve Hızlı Arama	fnc=blf+sd;sub=xxx@proxy;ext=monitored userID@proxy.
Meşgul Lambası Alanı, Hızlı Arama ve Çağrı Alma	fnc=blf+sd+cp;sub=xxx@proxy;ext=monitored userID@proxy.
Meşgul Lambası Alanı, Hızlı Arama ve Bekletme Bildirimi	fnc=blf+sd;sub=xxx@proxy;ext=monitored userID@proxy. Bu kombinasyon genişletilmiş işlev kullanılarak yapılandırılmaz. Bu kombinasyon yalnızca Broadsoft sunucularında desteklenir ve BLF Listesi ve sunucudaki ilgili yapılandırma kullanılarak yapılandırılır.

Özellik	Dize Biçimi
Meşgul Lambası Alanı, Hızlı Arama, Bekletme Bildirimi ve Çağrı Alma	<code>fnc=blf+sd+cp;sub=xxx@proxy;ext=monitored userID@proxy.</code> Bu kombinasyon genişletilmiş işlev kullanılarak yapılandırılmaz. Bu kombinasyon yalnızca Broadsoft sunucularında desteklenir ve BLF Listesi ve sunucudaki ilgili yapılandırma kullanılarak yapılandırılır.
Meşgul Lambası Alanı ve Bekletme Bildirimi	<code>fnc=blf;sub=xxx@proxy;ext=monitored userID@proxy.</code> Bu kombinasyon genişletilmiş işlev kullanılarak yapılandırılmaz. Bu kombinasyon yalnızca Broadsoft sunucularında desteklenir ve BLF Listesi ve sunucudaki ilgili yapılandırma kullanılarak yapılandırılır.
Meşgul Lambası Alanı, Bekletme Bildirimi ve Çağrı Alma	<code>fnc=blf+cp;sub=xxx@proxy;ext=monitored userID@proxy.</code> Bu kombinasyon genişletilmiş işlev kullanılarak yapılandırılmaz. Bu kombinasyon yalnızca Broadsoft sunucularında desteklenir ve BLF Listesi ve sunucudaki ilgili yapılandırma kullanılarak yapılandırılır.
Meşgul Lambası Alanı ve Çağrı Alma	<code>fnc=blf+cp;sub=xxx@proxy;ext=monitored userID@proxy</code>

**Adım 4** Tüm Değişiklikleri Gönder seçeneğine tıklayın.

## Meşgul Lambası Alanı Etiket Görüntülemeyi Yapılandırma

Bir temel genişletme modülünde veya bir cihazda meşgul lambası alanını telefonun kullanıcı adını, dahili hattı veya her ikisini de gösterecek şekilde yapılandırabilirsiniz.

### Başlamadan önce

Telefonun yönetim web sayfasına erişme. Bkz. [Telefon Web Sayfasına Erişme, sayfa 90](#).

### Yordam

**Adım 1** **Ses > Özn Konsolu** seçeneklerini belirleyin.

**Adım 2** **BLF Etiket Görüntüleme Modu** alanını aşağıdakilerden birine ayarlayın:

- **Her İkisi:** Kullanıcı adı ve dahili hattı görüntüler.
- **Ad:** Yalnızca kullanıcı adını görüntüler.
- **Dahili Hat:** Yalnızca kullanıcının dahili hattını görüntüler.

## Alfasayısal Arama Yapılandırma

Bir telefonu, telefon kullanıcılarının rakamları ve alfasayısal karakterleri kullanarak çağrı yapabileceği şekilde yapılandırabilirsiniz. Alfasayısal aramayı, telefonun web sayfasında hızlı arama, blf ve çağrı alma özellikleriyle birlikte yapılandırabilirsiniz.

### Başlamadan önce

Telefonun yönetim web sayfasına erişme. Bkz. [Telefon Web Sayfasına Erişme, sayfa 90](#).

### Yordam

**Adım 1** Ses > Dahili seçin.

**Adım 2** Alfasayısal aramayı etkinleştirmek için, **URI Araması 1'i Etkinleştirme** seçeneğinde **Evet**'i seçin.

Telefon sayfasında, alfasayısal arama desteğiyle hızlı aramayı etkinleştirmek için bir hat tuşuna bu biçimde bir dize ekleyebilirsiniz:

**fnc=sd;ext=xxxx.yyyy@\$PROXY;nme=yyyy,xxxx**

Örnek:

**fnc=sd;ext=first.last@\$PROXY;nme>Last,First**

Yukarıdaki örnek, kullanıcının çağrı yapmak için "first.dial"ı çağrısını sağlar.

**Not** Alfasayısal arama için kullanabileceğiniz desteklenen karakterler a-z, A-Z, 0-9, -, \_, . ve '+dır.

**Adım 3** **Tüm Değişiklikleri Gönder** seçeneğine tıklayın.

## Çağrı Grubu Yapılandırma (Çok Noktaya Yayın Çağrısı)

Kullanıcıların bir seferde tüm telefonlara veya sunucu olmaksızın bir telefon grubuna çağrı yapabilmesi için çok noktaya yayın çağrısı yapılandırabilirsiniz. Yapılandırma Yardımcı Programı sayfasında, telefonları bir çağrı grubunun parçası olarak yapılandırarak aynı çok noktaya yayın adresine abone yapabilirsiniz. Bunu yapmak kullanıcıların belirli telefon gruplarına doğrudan çağrı yapabilmesini sağlar. Her bir çağrı grubuna benzersiz bir numara atadığınızda, kullanıcı çağrıyı başlatmak için çağrı grubu numarasını çevirir. Aynı çok noktaya yayın adresine abone olan tüm telefonlar (Yapılandırma Yardımcı Programı sayfasında yapılandırılır) çağrıyı alır. Gelen bir çağrı olduğunda kullanıcı üç kısa bip sesinden oluşan çağrı tonunu duyar.

Şunları aklınızdan çıkarmayın:

- Aynı çağrı grubundaki tüm cihazların ilgili çok noktaya yayın grubuna katılabilmesi için ağıntızın çok noktaya yayın özelliğini desteklemesi gerekir.
- Çağrı gruplarında çift sayılı bağlantı noktası numaraları kullanılmalıdır.
- Grup çağrısı başladığında bir telefonun etkin bir çağrıda olması durumunda, gelen çağrı yoksayılr.

- Grup çağrısı tek yönlüdür ve G711 codec'ini kullanır. Çağrı yapılan telefon yalnızca oluşturanın çağrısını dinleyebilir.
- DND etkinleştirildiğinde gelen çağrılar yoksayılr.
- Çağrı meydana geldiğinde, ahize veya kulaklık kullanımda olmadıkça, çağrı yapılan telefonların hoparlörleri otomatik olarak çalışmaya başlar.
- Grup çağrısı başladığında bir telefonun etkin bir çağrıda olması durumunda, gelen çağrı yoksayılr. Çağrı sona erdiğinde, çağrının etkinse çağrı yanıtlanır.
- Birden fazla çağrı meydana geldiğinde, çağrılar kronolojik sırayla yanıtlanır. Etkin çağrı sona erene kadar sonraki çağrı yanıtlanmaz.

### Başlamadan önce

Telefonun yönetim web sayfasına erişme. Bkz. [Telefon Web Sayfasına Erişme, sayfa 90](#).

### Yordam

**Adım 1** Ses > Telefon seçeneklerini belirleyin.

**Adım 2** Birden Fazla Çağrı Grup Parametreleri bölümündeki Grup Çağrısı Komut Dosyası alanına aşağıdaki biçimde bir dize girin:

```
pggrp=multicast-address:port;[name=xxxx;]num=yyy;[listen={yes|no}]];
```

burada:

- Multicast-address = Çağrılar dinleyen ve alan telefonun çok noktaya yayın IP adresi.
- port = Çağrı yapılacak bağlantı noktası; her bir çağrı grubu için farklı, çift sayılı bağlantı noktaları kullanmalısınız.
- **Dikkat** Çok noktaya yayın çağrısı tek sayılı bağlantı noktaları ile çalışmaz.
- name (isteğe bağlı) = xxxx çağrı grubunun adıdır. xxxx ifadesini bir adla değiştirin. Ad en fazla 64 karakterden oluşabilir.
- num= yyy kullanıcının çağrı grubuna erişmek için çevirdiği benzersiz numaradır. yyy ifadesini bir sayıyla değiştirin. Sayı en fazla 64 karakterden oluşabilir ve izin verilen aralık 1024 - 32767'dir.
- listen = Telefonun çağrı grubunu dinleyip dinlemediğini belirtir. Yalnızca dinleme işlevi **evet** olarak ayarlanan ilk iki grup, grup çağrılarını dinler. Alan tanımlanmazsa varsayılan değer **hayır**'dır; dolayısıyla, grup çağrılarını dinlemek için bu alanı ayarlamalısınız.

Yapılandırma dizisine girerek daha fazla çağrı grubu ekleyebilirsiniz. Bazı çağrı gruplarına örnekler şunlardır.

```
pggrp=224.168.168.168:34560;name=All;num=500;listen=yes;
pggrp=224.168.168.168:34562;name=GroupA;num=501;listen=yes;
pggrp=224.168.168.168:34564;name=GroupB;num=502;
pggrp=224.168.168.168:34566;name=GroupC;num=503;
```

Bu örnekte dört çağrı grubu oluşturulur: **All**, **GroupA**, **GroupB** ve **GroupC**. Kullanıcı tüm telefonlara çağrı göndermek için 500'ü arar, **GroupA** grubunun parçası olarak yapılandırılan telefonlara çağrı göndermek için 501'i arar, **GroupB** grubunun parçası olarak yapılandırılan telefonlara çağrı göndermek için 502'yi arar,

**GrupC** grubunun parçası olarak yapılandırılan telefonlara çağrı göndermek için 503'ü arar, Yapılandırılan telefon **A11** ve **GrupA** gruplarına yönlendirilen çağrıları alır.

**Adım 3** Tüm Değişiklikleri Gönder seçeneğine tıklayın.

## Çağrı Bırakma Önceliği Ekleme

Çağrı bırakma önceliği ayarlayabilirsiniz. Artık bir çağrı yapmak veya almak için telefonu kaydetmeniz gerekli değildir. Bu özellik "Bant Dışı Çağrı Bırakma" özelliği olarak bilinir. Telefonda en fazla beş adet çağrı bırakma grubu yapılandırabilirsiniz.

Etkin bir çağrı sırasında bir çağrı bırakma işlemi başlatılırsa, kullanıcıntuz telefonda gelen çağrı veya giden çağrı simgeleri görünür.

Normal bir çağrı sırasında önceliğin bir etkisi yoktur. Yalnızca telefonunuz etkin bir çağrı sırasında bir çağrı aldığı anda, öncelik etkin çağrıyı etkiler. Aşağıdaki senaryolar, etkin çağrının önceliğinin etkin bir çağrıyı nasıl etkilediğini göstermektedir:

- PG\_PRI\_EMERGENT(Öncelik 0): Telefon bir çağrı sırasında önceliği 0 olan bir çağrı alırsa, çağrı beklemeye alınır. Çağrı bırakma işlemi tamamlandığında, çağrı devam eder.
- PG\_PRI\_IMPORTANT(Öncelik 1): Telefon bir çağrı sırasında önceliği 1 olan bir çağrı alırsa, çağrı ve çağrı sesi karıştırılır.
- PG\_PRI\_NORMAL (Öncelik 2): Telefon bir çağrı sırasında önceliği 2 olan bir çağrı alırsa, ekranda herhangi bir gelen çağrı simgesi görüntülenmez ve kullanıcı yalnızca bir bildirim sesi duyar. Arama sonlandığında çağrı hala etkinse, kullanıcı telefonda çağrı bildirimini görür.
- PG\_PRI\_MINOR (Öncelik 3): Telefon bir çağrı sırasında önceliği 3 olan bir çağrı alırsa, çağrı yoksayılır.

### Yordam

**Adım 1** Telefon web sayfasında **Yönetici Oturum Açma > Gelişmiş > Ses > Telefon** ögesini seçin.

**Adım 2** **Çoklu Çağrı Bırakma Grup Parametreleri** bölümünde, **Çağrı Bırakma Grubu Komut Dosyası** alanına bu formatta bir dizi girin.

```
pggrp=multicast-address:port;[name=xxxx;]num=yyy;[listen={yes|no}]];pri=n
```

burada:

- Multicast-address = Çağrıları dinleyen ve alan telefonun çok noktaya yayın IP adresi.
- port = çağrı bırakılacak bağlantı noktası. Her bir çağrı bırakma grubu için farklı bağlantı noktaları kullanmalısınız.
- name (isteğe bağlı) = xxxx çağrı grubunun adıdır. xxxx ifadesini bir adla değiştirin. Ad en fazla 64 karakterden oluşabilir.
- num= yyy kullanıcının çağrı grubuna erişmek için çevirdiği benzersiz numaradır. yyy ifadesini bir sayıyla değiştirin. Sayı en fazla 64 karakterden oluşabilir ve izin verilen aralık 1024 - 32767'dir.

- listen = Telefonun çağrı grubunu dinleyip dinlemediğini belirtir. Yalnızca dinleme işlevi evet olarak ayarlanan ilk iki grup, grup çağrılarını dinler. Alan tanımlanmazsa varsayılan değer hayır'dır; dolayısıyla, grup çağrılarını dinlemek için bu alanı ayarlamalısınız.
- pri = n, çağrı bırakma öncelik seviyesini belirtir. Öncelik seviyesi 0 ila 4 arasında olabilir.

Yapılandırma dizisine ekleme yaparak daha fazla çağrı bırakma grubu ekleyebilir ve çağrı bırakma önceliğini ayarlayabilirsiniz. Aşağıda bir örnek görebilirsiniz.

```
pggrp=224.168.168.168:34560;name=All;num=500;listen=yes;pri=0
pggrp=224.168.168.168:34562;name=GroupA;num=501;listen=yes;pri=1
pggrp=224.168.168.168:34564;name=GroupB;num=502;pri=2
pggrp=224.168.168.168:34566;name=GroupC;num=503;pri=3
```

Bu örnekte dört çağrı grubu oluşturulur: All, GroupA, GroupB ve GroupC. Kullanıcılar, tüm telefonlara çağrı göndermek için 500'ü çevirir. Telefon bir çağrı sırasında "All" isimli grupta bir çağrı alırsa, çağrı beklemeye alınır.

Kullanıcı, GroupA isimli grubun bir parçası olarak yapılandırılan telefonlara çağrı göndermek için 501'i çevirir. Telefon bir çağrı sırasında "GroupA" isimli grupta bir çağrı alırsa, çağrı ve çağrıdaki ses karıştırılır.

Kullanıcı, GroupB isimli grubun bir parçası olarak yapılandırılan telefonlara çağrı göndermek için 502'yi çevirir. GroupA isimli grupta yapılandırılmış telefon etkin bir çağrı sırasında bir çağrı alırsa, çağrı bırakma kullanıcı arayüzü aygıtta gösterilmez ve çağrı alındıktan sonra bir bildirim sesi duyulur. Etkin çağrı sonlandığında çağrı hala etkinse, çağrı bırakma arayüzü aygıtta görüntülenir.

Kullanıcı, GroupC isimli grubun bir parçası olarak yapılandırılan telefonlara çağrı göndermek için 503'ü çevirir. GroupC isimli grupta yapılandırılmış telefon etkin bir çağrı sırasında bir çağrı alırsa, çağrı yoksayılır.

### Adım 3 Tüm Değişiklikleri Gönder seçeneğine tıklayın.

## Arama Park

Çağrı bekletme sayesinde, bir çağrı bekletilebilir ve ardından, telefonunuzdan veya başka bir telefondan geri alınabilir. Bu özellik yapılandırıldığında hat tuşunda aşağıdaki LED renkleri görüntülenir:

- Yeşil LED—Çağrı bekletme başarıyla yapılandırıldı.
- Sarı LED—Çağrı bekletme yapılandırılmadı.
- Kırmızı yavaş yanıp sönen LED—Çağrı bekletiliyor.

## Yıldız Kodlarıyla Çağrı Bekletme Yapılandırma

Kullanıcının bir çağrıyı beklemeye alması ve ardından çağrıyı kendi telefonundan veya başka bir telefondan almasını sağlamak için çağrı bekletmeyi yapılandırabilirsiniz.

Çağrı bekletme yapılandırılırken, Çağrı Bekletme Kodu ve Çağrı Bekletme İptal Kodu sunucuda yapılandırılan Özellik Erişim kodu ile eşleşmelidir.



**Başlamadan önce**

Telefonun yönetim web sayfasına erişme. Bkz. [Telefon Web Sayfasına Erişme, sayfa 90](#).

**Yordam**

- 
- Adım 1** Ses > **Bölgesel** seçeneklerini belirleyin.  
**Adım 2** **Çağrı Bekletme Kodu** alanına \*68 girin.  
**Adım 3** **Çağrı Bekletme İptal Kodu** alanına \*88 girin.  
**Adım 4** **Tüm Değişiklikleri Gönder** seçeneğine tıklayın.
- 

## Programlanabilir Hat Tuşuna Çağrı Bekletme Ekleme

Kullanıcının çağrıları geçici olarak depolamasını ve almasını sağlamak için bir hat tuşuna çağrı bekletme ekleyebilirsiniz. Çağrı bekletme özel hatlarda ve paylaşılan hatlarda desteklenir.

**Başlamadan önce**

Telefonun yönetim web sayfasına erişme. Bkz. [Telefon Web Sayfasına Erişme, sayfa 90](#).

**Yordam**

- 
- Adım 1** Ses > **Telefon** seçeneklerini belirleyin.  
**Adım 2** Bir hat tuşu seçin.  
**Adım 3** Dahili hattı devre dışı bırakmak için **Devre Dışı Bırak** seçeneğini belirleyin.  
**Adım 4** **Genişletilmiş İşlev** alanına, aşağıdaki biçimde bir dize girin:  
Özel bir hat için, `fnc=park;sub=$USER@$PROXY;nme=CallPark-Slot1` ifadesini girin.  
Paylaşılan bir hat için, `fnc=prk;sub=$USER@$PROXY;nme=Call-Park1;orbit=<DN of primary line>` ifadesini girin.  
burada:  
  - fnc= prk, işlev=çağrı bekletme anlamına gelir
  - sub= 999999 çağrının bekletileceği telefondur. 999999'u rakamlarla değiştirin.
  - nme= XXXX çağrı bekletme hat tuşu için telefonda görüntülenen addır. XXXX ifadesini bir adla değiştirin.**Adım 5** **Tüm Değişiklikleri Gönder** seçeneğine tıklayın.
-

## Temel Geliştirme Modülü Hat Tuşuna Çağrı Bekletme Ekleme

Kullanıcının çağrıları bir Temel Geliştirme Modülünün bağlı olduğu aynı telefonda depolamasına veya çağrıları farklı bir telefonda depolamasına olanak sağlamak üzere Temel Geliştirme Modülü hat tuşuna çağrı bekletme ekleyebilirsiniz. Kullanıcı ayrıca çağrıyı hat tuşundan beklemeden çıkarabilir.

### Başlamadan önce

Telefonun yönetim web sayfasına erişme. Bkz. [Telefon Web Sayfasına Erişme, sayfa 90](#).

### Yordam

**Adım 1** Ses > **Özn Konsolu** seçeneklerini belirleyin.

**Adım 2** Çağrı bekletmenin etkinleştirileceği bir Temel Geliştirme Modülü hattı tuşu seçin.

**Adım 3** Dizeyi aşağıdaki biçimde girin:

Özel bir hat için, `fnc=prk;sub=$USER@$PROXY;nme=CallPark-Slot1` ifadesini girin.

Paylaşılan bir hat için, `fnc=prk;sub=$USER@$PROXY;nme=Call-Park1;orbit=<DN of primary line>` ifadesini girin.

burada:

- `fnc= prk`, işlev=çağrı bekletme anlamına gelir
- `sub= 999999` çağrının bekletileceği telefondur. 999999'u rakamlarla değiştirin.
- `nme= XXXX` çağrı bekletme hat tuşu için telefonda görüntülenen addır. XXXX ifadesini bir adla değiştirin.

**Adım 4** Tüm Değişiklikleri Gönder seçeneğine tıklayın.

## Temel Genişletme Modülü için LCD Parlaklığını Yapılandırma

Temel genişletme modülündeki LCD ekranının parlaklığını Operatör Konsolu bölümünde yapılandırabilirsiniz.

### Başlamadan önce

Telefonun yönetim web sayfasına erişme. Bkz. [Telefon Web Sayfasına Erişme, sayfa 90](#).

### Yordam

**Adım 1** Ses > **Özn Konsolu** seçeneklerini belirleyin.

**Adım 2** **Operatör Konsolu LCD Kontrastı** ögesi için 1 ila 15 arasında bir değer belirleyin.

Sayı ne kadar büyük olursa, temel genişletme modülü ekranının parlaklığı da o kadar fazla olur. Hiçbir değer girilmezse, LCD parlaklığı seviyesi en karanlık değer olan 1'e ayarlanır.

# Programlanabilir Ekran Tuşlarını Yapılandırma

Telefonda görüntülenen ekran tuşlarını özelleştirebilirsiniz. Varsayılan ekran tuşları (telefon boş durumdayken) Tekrar Arama, Dizin, Çağrı Yönlendirme ve Rahatsız Etmeyin özellikleridir. Belirli çağrı durumları sırasında başka ekran tuşları da kullanılabilir (örneğin, çağrı beklemeye alındığında Devam Et ekran tuşu görüntülenir).

## Başlamadan önce

Telefonun yönetim web sayfasına erişme. Bkz. [Telefon Web Sayfasına Erişme, sayfa 90](#).

## Yordam

- 
- Adım 1** Ses > Telefon seçeneklerini belirleyin.
- Adım 2** **Programlanabilir Ekran Tuşları** bölümünde, ekran tuşunun görüntülenmesini istediğiniz çağrı durumuna bağlı olarak ekran tuşlarını düzenleyin. Daha fazla bilgi için bkz. [Programlanabilir Ekran Tuşları, sayfa 205](#).
- Programlanabilir Ekran Tuşları bölümünde, her bir telefon durumu ve listelenen durumlar sırasında görüntülenebilecek ekran tuşları görüntülenir. Her ekran tuşu birbirinden noktalı virgülle ayrılır. Ekran tuşları aşağıdaki biçimde gösterilir:
- ```
softkeyname |[ position ]
```
- softkeyname (ekran tuşu adı), tuşun adıdır ve position (konum) tuşun IP telefonu ekranında görüntülediği yerdir. Konumlar numaralandırılır: konum bir IP telefonu ekranının sol altında görüntülenir ve iki ila dört konumları ile devam eder. Ek konumlara (dördün üzerinde) telefon üzerindeki sağ ok tuşuna basarak erişebilirsiniz. Ekran tuşuna hiçbir konum verilmemesi durumunda, tuş kayar ve IP telefonu ekranındaki ilk kullanılabilir konumda görüntülenir.
- Adım 3** **Tüm Değişiklikleri Gönder** seçeneğine tıklayın.

# Programlanabilir Ekran Tuşu Özelleştirme

Telefon on altı programlanabilir ekran tuşu sağlar (PSK1-PSK16 alanları). Bir hızlı arama komut dosyasıyla alanları tanımlayabilirsiniz.

## Başlamadan önce

Telefonun yönetim web sayfasına erişme. Bkz. [Telefon Web Sayfasına Erişme, sayfa 90](#).

## Yordam

- 
- Adım 1** Ses > Telefon seçeneklerini belirleyin.
- Adım 2** **Programlanabilir Ekran Tuşları** bölümünde, **Programlanabilir Ekran Tuşlarını Etkinleştirme** seçeneğini Evet olarak belirleyin.
- Adım 3** Bir telefon özelliğini yapılandıracağınız programlanabilir ekran tuşu sayı alanını seçin.

- Adım 4** Programlanabilir ekran tuşu dizesini girin. Farklı programlanabilir ekran tuşu türlerini [Programlanabilir Ekran Tuşunda Hızlı Arama Yapılandırma, sayfa 204](#) bölümünde bulabilirsiniz.
- Adım 5** **Tüm Değişiklikleri Gönder** seçeneğine tıklayın.

## Programlanabilir Ekran Tuşunda Hızlı Arama Yapılandırma

Programlanabilir ekran tuşlarını hızlı aramalar için yapılandırabilirsiniz. Hızlı aramalar dahili numaralar veya telefon numaraları olabilir. Ayrıca, dikey hizmet etkinleştirme kodunun (veya bir yıldız [\*] kodu) tanımladığı bir eylem gerçekleştiren hızlı aramalı ekran tuşları da yapılandırabilirsiniz. Örneğin, \*67 için hızlı çağrılı bir programlanabilir ekran tuşu yapılandırdığınızda, çağrı beklemeye alınır.

### Başlamadan önce

Telefonun yönetim web sayfasına erişme. Bkz. [Telefon Web Sayfasına Erişme, sayfa 90](#).

### Yordam

- Adım 1** Ses > Telefon seçeneklerini belirleyin.
- Adım 2** **Programlanabilir Ekran Tuşları** bölümünde, **Programlanabilir Ekran Tuşlarını Etkinleştirme** seçeneğini Evet olarak belirleyin.
- Adım 3** Bir hızlı arama PSK'si yapılandırmak için, aşağıdaki dizeyi PSK **numarası** alanına girin:

```
fnc=sd;ext=extensionname/starcode@$PROXY;vid=n;nme=name
```

Burada:

- fnc= tuş işlevi (hızlı arama)
- extensionname= çevrilen dahili veya gerçekleştirilecek eylemin yıldız kodu
- vid= n hızlı aramanın çevireceği dahili numarasıdır
- name, yapılandırılan hızlı aramanın adıdır

**Not** Ad alanı IP telefonu ekranının ekran tuşunda görüntülenir. Telefonda maksimum 10 karakter kullanılmasını öneririz. Daha fazla karakter kullanıldığında, etiket telefon ekranında kesilebilir.

- Adım 4** Aşağıdakiler düzenleyin:

- **Boş Tuş Listesi:** Alanı aşağıdaki örnekte anlatılan şekilde düzenleyin:

```
redial|1;newcall|2;dnd;psk1
```

Kullanıcının telefondaki programlanabilir ekran tuşu listesi özelliklerini yanlış şekilde yapılandırması durumunda, telefon LCD'sindeki tuş listesi güncellenmez. Örnek:

- Kullanıcı, özelliği **rdeial**; **newcall**; **cfwd** olarak girerse (redial hatalı yazılmıştır), tuş listesi güncellenmez ve kullanıcı LCD'de herhangi bir değişiklik görmez.

- Kullanıcı, özelliği **redial;newcall;cfwd;delchar** olarak girerse, delchar ekran tuşuna **Boş Tuş Listesi**'nde izin verilmediği için, kullanıcı LCD'de herhangi bir değişiklik görmez. Dolayısıyla, bu yanlış bir programlanabilir ekran tuşu listesi yapılandırmasıdır.

- **PSK1:**

```
fnc=sd;ext=5014@$PROXY;nme=sktest1
```

**Not** Bu örnekte, telefonun 5014 dahilisi için hızlı arama numarası olarak bir ekran tuşu yapılandırıyoruz (sktest1).

Programlanabilir ekran tuşunda bir XML hizmeti de yapılandırabilirsiniz. Dizeyi aşağıdaki biçimde girin:

```
fnc=xml;url=http://xml.service.url;nme=name
```

**Adım 5** Tüm Değişiklikleri Gönder seçeneğine tıklayın.

## Programlanabilir Ekran Tuşları

| Anahtar Sözcük     | Anahtar Etiketi     | Tanım                                                                                                                                                | Mevcut Telefonu Durumu               |
|--------------------|---------------------|------------------------------------------------------------------------------------------------------------------------------------------------------|--------------------------------------|
| acd_login          | Tmslc oturum açma   | Kullanıcı Otomatik Çağrı Dağıtımı (ACD) sisteminde oturum açar.                                                                                      | Boşta                                |
| acd_logout         | Tmslc oturum kapama | Kullanıcı ACD'deki oturumunu sonlandırır.                                                                                                            | Boşta                                |
| yanıt              | Yanıtla             | Gelen çağrıyı yanıtlar.                                                                                                                              | Çalışıyor                            |
| adurumu            | Tmslc Durumu        | ACD durumunu kontrol eder.                                                                                                                           | Boşta                                |
| uygun              | Uygun               | ACD sunucusunda oturum açmış bir kullanıcının durumunu uygun olarak ayarladığını belirtir.                                                           | Boşta                                |
| katıl              | Katıl               | Paylaşılan bir çağrıya başka bir kullanıcının katılmasına izin verir.                                                                                | Paylaşılan-Etkin, Paylaşılan-Bekleme |
| sessizarayagirme   | SessizArayaGirme    | Paylaşılan bir çağrıya başka bir kullanıcının mikrofon devre dışı şekilde katılmasına izin verir.                                                    | Paylaşılan-Etkin                     |
| KtrszAkt           | KtrszAkt            | Kör çağrı aktarımı gerçekleştirir (çağrının aktarılacağı tarafla konuşmadan çağrıyı aktarır). Kör Aktarım Hizmetinin etkinleştirilmesini gerektirir. | Bağlandı<br>Video Bağlandı           |
| çağrı (veya arama) | Çağrı               | Bir listede seçilen öğeyi arar.                                                                                                                      | Arama Girdisi                        |
| çağrı bilgileri    | Çağrı Bilgileri     | Çağrı bilgilerini gösterme                                                                                                                           | İşleniyor                            |

| Anahtar Sözcük | Anahtar Etiketi             | Tanım                                                                                                                                                           | Mevcut Telefonu Durumu                                                                                                              |
|----------------|-----------------------------|-----------------------------------------------------------------------------------------------------------------------------------------------------------------|-------------------------------------------------------------------------------------------------------------------------------------|
| çağrılıstesi   | Çağrı listesi               | Bağlanan görüntülü bir çağrı sırasında çağrı listesine erişim sağlar.                                                                                           | Bağlandı, Video Bağlandı                                                                                                            |
| iptal          | İptal                       | Çağrıyı iptal eder (örneğin, konferans çağrısı sırasında ikinci taraf yanıt vermediğinde).                                                                      | Ahize Açık                                                                                                                          |
| ArYön          | Yönlendirme / Arayan ynlndr | Tüm çağrıları belirli bir numaraya yönlendirir.                                                                                                                 | Boşta, Ahize Açık, Paylaşılan-Etkin, Bekleme, Paylaşılan-Bekleme                                                                    |
| kytdrkl        | KayıtDuraklat               | Kayıt duraklatma                                                                                                                                                | Bağlandı, Konferans                                                                                                                 |
| kytdvmet       | KayıtSürdür                 | Kayda devam etme                                                                                                                                                | Bağlandı, Konferans                                                                                                                 |
| kytbşlt        | Kayıt                       | Kayıt başlatma                                                                                                                                                  | Bağlandı, Konferans                                                                                                                 |
| kytdrdr        | KayıtDurdur                 | Kayıt durdur                                                                                                                                                    | Bağlandı, Konferans                                                                                                                 |
| konf           | Konferans                   | Bir konferans çağrısı başlatır. Konferans Sunucusunun etkinleştirilmiş olmasını ve etkin veya beklemede iki ya da daha fazla çağrının olmasını gerektirir.      | Bağlandı<br>Video Bağlandı                                                                                                          |
| konfH          | Konferans hattı             | Telefondaki etkin konferans hatları. Konferans Sunucusunun etkinleştirilmiş olmasını ve etkin veya beklemede iki ya da daha fazla çağrının olmasını gerektirir. | Bağlandı<br>Video Bağlandı                                                                                                          |
| krktrsil       | krktrsil - geri al simgesi  | Metin girerken karakterleri siler.                                                                                                                              | Arama Girdisi                                                                                                                       |
| diz            | Diz                         | Telefon dizinlerine erişim sağlar.                                                                                                                              | Boşta, Ahize Açık (girdi yok), Bağlandı, Aktarım Bşlng, Konf Bşlng, Konferans, Bekleme, Çalma, Paylaşılan-Etkin, Paylaşılan-Bekleme |
| disp_code      | DrmKodu                     | Durum Kodunu Girme                                                                                                                                              | Boşta, Bağlandı, Konferans, Bekleme                                                                                                 |
| dnd            | DND / Dnd Tmz               | Çağrılarının telefonu çaldırmasını engellemek için Rahatsız Etmeyin özelliğini ayarlar.                                                                         | Boşta, Ahize Açık, Bekleme, Paylaşılan-Etkin, Paylaşılan-Bekleme, Konferans, Konf Bşlng, Aktarım Bşlng, Video bağlandı              |

| Anahtar Sözcük           | Anahtar Etiketi      | Tanım                                                                                                                                                                                  | Mevcut Telefonu Durumu                                                                                                                             |
|--------------------------|----------------------|----------------------------------------------------------------------------------------------------------------------------------------------------------------------------------------|----------------------------------------------------------------------------------------------------------------------------------------------------|
| acildurum                | Acil Durum           | Acil durum numarasını girme                                                                                                                                                            | Bağlandı                                                                                                                                           |
| em_login (veya signin)   | OturumAç             | Kullanıcı Dahili Hat Taşınabilirliğinde oturum açar.                                                                                                                                   | Boşta                                                                                                                                              |
| em_logout (veya signout) | OturumuKapat         | Kullanıcı Dahili Hat Taşınabilirliğinde oturumunu kapatır.                                                                                                                             | Boşta                                                                                                                                              |
| çğrsnlndrm               | Çağrıyı sonlandırma  | Çağrıyı sonlandırır.                                                                                                                                                                   | Bağlandı, Ahize Açık, İlerliyor, Aktarım Bşlng, Konf Bşlng, Konferans, Serbest Bırakıyor, Bekleme ve Video Bağlandı                                |
| sık kullanılanlar        | Sık Kullanılanlar    | "Hızlı Aramalar"a erişim sağlar.                                                                                                                                                       | Boşta, Ahize Açık (girdi yok), Bağlandı, Aktarım Bşlng, Konf Bşlng, Konferans, Bekleme, Çalma, Paylaşılan-Etkin, Paylaşılan-Bekleme Video Bağlandı |
| grpAl                    | GrpAl                | Kullanıcının, bir dahilide çalan çağrıyı, çalan dahilinin numarasını keşfederek yanıtlamasına izin verir.                                                                              | Boşta, Ahize Açık                                                                                                                                  |
| beklet                   | Bekletme             | Çağrıyı Beklemeye alma.                                                                                                                                                                | Bağlandı, Aktarım Bşlng, Konf Bşlng, Konferans, Video Bağlandı                                                                                     |
| yoksay                   | Reddet               | Gelen çağrıyı yoksayar.                                                                                                                                                                | Çalışıyor                                                                                                                                          |
| yoksaysessiz             | Yoksay               | Gelen çağrıları sessize alır                                                                                                                                                           | Çalışıyor                                                                                                                                          |
| birleştir                | Birleştir            | Bir konferans çağrısına bağlanır. A kullanıcısı konferans yöneticisi ve B ve C kullanıcıları katılımcılar ise, A "Katıl"a bastığında, A geri çekilir ve B ve C kullanıcıları bağlanır. | Konferans                                                                                                                                          |
| sntkrara                 | Çağrı GrAra/sntkrara | Son cevapsız çağrıyı geri arar.                                                                                                                                                        | Boşta, Cevapsız Çağrı, Ahize Açık (girdi yok)                                                                                                      |
| sol                      | Sol ok simgesi       | İmleci sola hareket ettirir                                                                                                                                                            | Arama Girdisi                                                                                                                                      |

| Anahtar Sözcük | Anahtar Etiketi   | Tanım                                                                                                  | Mevcut Telefonu Durumu                                                                                                                                |
|----------------|-------------------|--------------------------------------------------------------------------------------------------------|-------------------------------------------------------------------------------------------------------------------------------------------------------|
| mesajlar       | Mesajlar          | Sesli postalara erişim sağlar.                                                                         | Boşta, Ahize Açık (girdi yok), Bağlandı, Aktarım Bşlng, Konf Bşlng, Konferans, Bekleme, Çalma, Paylaşılan-Etkin, Paylaşılan-Bekleme<br>Video Bağlandı |
| cvpsz          | Cevapsız          | Cevapsız çağrı listesini görüntüler.                                                                   | Cevapsız-Çağrı                                                                                                                                        |
| yeniçağrı      | Yeni Çağrı        | Yeni bir çağrı başlatır.                                                                               | Boşta, Bekleme, Paylaşılan-Etkin, Paylaşılan-Bekleme                                                                                                  |
| seçenek        | Seçenek           | Giriş seçenekleri menüsünü açar.                                                                       | Ahize Açık                                                                                                                                            |
| hatta beklet   | Park              | Çağrıyı belirli bir "bekletme" numarasında beklemeye alır.                                             | Bağlandı<br>Video Bağlandı                                                                                                                            |
| öbekleme       | BeklemedeGizlilik | Etkin paylaşılan bir hattaki çağrıyı beklemeye alır.                                                   | Bağlandı<br>Video Bağlandı                                                                                                                            |
| alma           | Al                | Kullanıcının başka bir dahilide çalan çağrıyı dahili numarasını girerek yanıtlamasına izin verir.      | Boşta, Ahize Açık                                                                                                                                     |
| pip            | PIP simgesi       | Kullanıcının PIP'yi ekranın dört köşesinden birine hareket ettirmesini veya PIP'yi kapatmasını sağlar. | Video Bağlandı                                                                                                                                        |
| son çağrılar   | Son Aramalar      | Çağrı geçmişindeki Tüm çağrılar listesini görüntüler.                                                  | Boşta, Ahize Açık, Bekleme, Paylaşılan-Etkin, Paylaşılan-Bekleme                                                                                      |
| yeniden çevir  | Yeniden Çevir     | Yeniden çevirme listesini görüntüler.                                                                  | Boşta, Bağlandı, Aktarım Bşlng, Konf Bşlng, Ahize Açık (girdi yok), Bekleme<br>Video Bağlandı                                                         |
| sürdür         | Sürdür            | Beklemede olan bir çağrıyı devam ettirir.                                                              | Bekleme, Paylaşılan-Bekleme                                                                                                                           |
| hak            | Sağ ok simgesi    | İmleci sağa hareket ettirir                                                                            | Arama (girdi)                                                                                                                                         |
| ayarlar        | Ayarlar           | "Bilgiler ve Ayarlar"a erişim sağlar.                                                                  | Tümü                                                                                                                                                  |
| videogöster    | Video göster      | Bağlanan görüntülü bir çağrıda, çağrı listesi görünürken, video oturumuna erişim sağlar                | Bağlandı                                                                                                                                              |



| Anahtar Sözcük | Anahtar Etiketi            | Tanım                                                                                                                                                                                   | Mevcut Telefonu Durumu                                          |
|----------------|----------------------------|-----------------------------------------------------------------------------------------------------------------------------------------------------------------------------------------|-----------------------------------------------------------------|
| yıldızkodu     | Yıldız Kodu/*kodu<br>Girme | Seçilebilecek yıldız kodlarının listesini görüntüler.                                                                                                                                   | Ahize Açık, Arama (girdi)                                       |
| geçiş          | Geçiş                      | Kullanıcının etkin bir görüntülü çağrı sırasında uzak video akışı ile kendi görüntüsü arasında geçiş yapmasına izin verir.                                                              | Video Bağlandı                                                  |
| izleme         | İzleme                     | İzlemeyi tetikleme                                                                                                                                                                      | Boşta, Bağlandı, Konferans, Bekleme                             |
| kullanılmıyor  | Uygudül                    | ACD sunucusunda oturum açmış bir kullanıcının durumunu uygun değil olarak ayarladığını belirtir.                                                                                        | Boşta                                                           |
| parktan çık    | Parktan Çık                | Beklemedeki bir çağrıyı devam ettirir.                                                                                                                                                  | Boşta, Ahize Açık, Bağlandı, Paylaşılan-Etkin<br>Video Bağlandı |
| akt            | Aktarma                    | Bir çağrı aktarımı gerçekleştirir. Ktlml Aktarım Hzmt özelliğinin etkinleştirilmesini ve en az bir bağlı ve bir boşta çağrı olmasını gerektirir.                                        | Bağlandı, Aktarım Bşlng, Konf Bşlng                             |
| hatakt         | Hat Aktarımı               | Telefondaki etkin bir hattı aranan bir numaraya aktarır. Ktlml Aktarım Sunucusunun etkinleştirilmiş olmasını ve etkin veya beklemede iki ya da daha fazla çağrının olmasını gerektirir. | Bağlandı<br>Video Bağlandı                                      |

#### Yöneticiler ve Asistanlar İçin Programlanabilir Ekran Tuşları

| Anahtar Sözcük | Anahtar Etiketi | Tanım                                                                                                                 | Mevcut Telefonu Durumu  |
|----------------|-----------------|-----------------------------------------------------------------------------------------------------------------------|-------------------------|
| köprü          | Köprü           | Yalnızca asistanı olan yöneticiler için mevcuttur. Kullanıcı (yönetici) asistanla birlikte bir giden çağrıya katılır. | Boşta, Paylaşılan-Etkin |
| çğraktrm       | Çağrı aktarma   | Yalnızca yönetici asistanları için mevcuttur. Giden bir çağrıyı kullanıcıdan (asistan) yöneticiye aktarır.            | Bekletme                |
| çğralm         | Alma            | Yalnızca asistanı olan yöneticiler için mevcuttur. Giden bir çağrıyı asistandan kullanıcıya (yönetici) aktarır.       | Boşta, Paylaşılan-Etkin |

| Anahtar Sözcük | Anahtar Etiketi | Tanım                                                                                                                                                                                                               | Mevcut Telefonu Durumu                                                                                                                                                                                           |
|----------------|-----------------|---------------------------------------------------------------------------------------------------------------------------------------------------------------------------------------------------------------------|------------------------------------------------------------------------------------------------------------------------------------------------------------------------------------------------------------------|
| yönlendir      | Ynlrdm tmz      | Yalnızca yönetici asistanları için mevcuttur. Kullanıcının (asistan) çağrı yönlendirmesini devre dışı bırakır.                                                                                                      | Yalnızca çağrı yönlendirme etkin olduğunda ve <b>Ayarlar &gt; Yönetici</b> menüsüne gittiğinizde kullanılabilir.<br><br>Ayrıca, <b>Yönetici</b> olarak yapılandırılan hat tuşuna bastığınızda da kullanılabilir. |
|                | Yönlendir       | Yalnızca yönetici asistanları için mevcuttur. Kullanıcının (asistan) çağrı yönlendirmesini etkinleştirir. Kullanıcıya yönetici için gelen ve kullanıcının ele aldığı tüm çağrılar, belirtilen hedefe yönlendirilir. | <b>Ayarlar &gt; Yönetici</b> menüsüne gittiğinizde kullanılabilir.<br><br>Ayrıca, <b>Yönetici</b> olarak yapılandırılan hat tuşuna bastığınızda da kullanılabilir.                                               |
| proxyçağrısı   | Proxy çağrısı   | Yalnızca yönetici asistanları için mevcuttur. Seçilen yönetici adına bir çağrı başlatır.                                                                                                                            | <b>Ayarlar &gt; Yönetici</b> menüsüne gittiğinizde kullanılabilir.<br><br>Ayrıca, <b>Yönetici</b> olarak yapılandırılan hat tuşuna bastığınızda da kullanılabilir.                                               |

## Hazırlama Yetkisi Yapılandırma

Kullanıcıların başka telefonlardan kendi kişiselleştirilmiş telefon ayarlarına erişebilmesi hazırlama yetkisi yapılandırabilirsiniz. Örneğin, hafta boyunca farklı vardiyalarda veya farklı masalarda çalışan kişiler bir dahiliyi paylaşırken kendi kişiselleştirilmiş ayarlarına sahip olabilir.

Telefonda hazırlama yetkisini etkinleştirdiğinizde, telefon ekranında **Oturum Aç** ekran tuşu belirir. Kullanıcı, kendi kişisel telefon ayarlarına erişmek için kullanıcı adını ve parolasını girer. Kullanıcı oturum açmayı yoksayarak telefonu misafir olarak da kullanabilir. Kullanıcı oturum açtıktan sonra, telefondaki kişisel dizin numaralarına erişebilir. Kullanıcı oturumu kapattığında, telefon sınırlı özelliklere sahip temel profile geri döner.

### Başlamadan önce

Telefonun yönetim web sayfasına erişme. Bkz. [Telefon Web Sayfasına Erişme, sayfa 90](#).

### Yordam

**Adım 1** Ses > **Hazırlama** seçeneklerini belirleyin.

**Adım 2** **Yapılandırma Profili** bölümündeki **Profil Kuralı** alanına telefon yapılandırma dosyasının URL'sini girin.

### Örnek:

http://192.0.2.1:80/dms/CP-MMxx-MPP/MMxxSystem.xml

burada:

MM– Multiplatform Üretici Yazılı ile Cisco IP Phone MM Serisi (68, 78 veya 88)

MMxx– Cisco'ya özgü telefon modeli (örneğin, 7841,7861, 8845, 8865 veya 7832)

- Adım 3** **Yönetici Oturum Açma** > **Gelişmiş** > **Ses** > **Telefon** seçeneklerini belirleyin.
- Adım 4** Telefon yapılandırma dosyasında sağlanan bilgilere göre **Dahili Hat Taşınabilirliği** bölümündeki **DH Etkinleştirme** ve **DH Kullanıcı Etki Alanı** alanlarını doldurun.
- Adım 5** **Oturumun Zamanlayıcı (dk.)** alanında telefon oturumunun süreceği süreyi (dakika olarak) ayarlayın. Oturum zaman aşımına uğradığında telefon oturumu kapatır.
- Adım 6** **Geri Sayım Zamanlayıcılar** alanında kullanıcının oturum kapatmayı iptal etmesi gereken süreyi (saniye olarak) ayarlayın.
- Adım 7** **Tercih Edilen Parola Giriş Modu** alanından parola giriş türünü seçin.
- Dahili Hat Taşınabilirliği alanları ile ilgili bilgi almak için [Dahili Hat Taşınabilirliği, sayfa 318](#) bölümüne bakın.
- Ayrıca, kullanıcı parola giriş türünü telefonda değiştirebilir.
- Adım 8** (İsteğe Bağlı) **Programlanabilir Ekran Tuşları** bölümündeki **Programlanabilir Ekran Tuşlarını Etkinleştirme** bölümü **Evet** olarak ayarlanırsa, **Boş Tuş Listesi**'ne **signin** parametresini ekleyin.
- Örnek:**
- ```
newcall|1;signin|2
```
- Adım 9** **Tüm Değişiklikleri Gönder** seçeneğine tıklayın.

## Telefon Yapılandırma Dosyasında Hazırlama Yetkisi Yapılandırma

Özelliği her bir telefonda manuel olarak ayarlamınıza gerek kalmaması için, telefonların varsayılan yapılandırma dosyasındaki hazırlama yetkisini etkinleştirebilirsiniz.

### Başlamadan önce

Telefonun yönetim web sayfasına erişme. Bkz. [Telefon Web Sayfasına Erişme, sayfa 90](#).

### Yordam

- Adım 1** Telefon yapılandırma dosyasında, aşağıdaki parametreleri ayarlayın:
- a) **Profile\_Rule** parametrelerindeki Hazırlama Yetkisi profil kurallarını ayarlayın.
- Örnek:**
- ```
<Profile_Rule ua="na">("$EMS" eq "mobile" and "$MUID" ne "" and "$MPWD" ne "")?[--uid $MUID$PDOM --pwd $MPWD] http://10.74.121.51:80/dns/CP-8851-3FCC/8851System.xml|http://10.74.121.51:80/dns/CP-8851-3FCC/8851System.xml</Profile_Rule>
```
- b) **EM\_Enable** parametresini **Evet** olarak ayarlayın.
- Örnek:**
- ```
<EM_Enable ua="na">Yes</EM_Enable>
```
- c) **EM\_User\_Domain** parametresine telefonun etki alanını veya kimlik doğrulama sunucusunu girin.

**Örnek:**

```
<EM_User_Domain ua="na">@10.74.121.51</EM_User_Domain>
```

**Adım 2** Yapılandırma dosyasını kaydedin ve hazırlama sunucunuza yükleyin.

**Adım 3** Ses > **Hazırlama** seçeneklerini belirleyin.

**Adım 4** **Profil Kuralı** alanlarından birine yapılandırma dosyasının dosya yolunu girin.

**Örnek:**

```
http://<SERVER IP ADDRESS>:80/dms/td_8861/8861System.xml
```

**Adım 5** **Tüm Değişiklikleri Gönder** seçeneğine tıklayın.

## Telefonda Otel Hizmeti Etkinleştirme

Broadworks'te otel özelliğini belirleyerek telefonu yönetici veya misafir olarak ayarlayın.

**Yordam**

**Adım 1** Ses > **Dahili [n]** seçeneklerini belirleyin ([n] bir dahili hat numarasıdır).

**Adım 2** **Çağrı Özellik Ayarları** bölümünde, **Broadsoft Otel Hizmetini Etkinleştirme** alanını **Evet** olarak ayarlayın.

**Adım 3** **Otel Hizmeti Aboneliği Sona Erme Süresi** alanında, bir kullanıcının telefonda misafir olarak oturum açabilme süresini ayarlayın (saniye olarak).

**Adım 4** **Tüm Değişiklikleri Gönder** seçeneğine tıklayın.

## Kullanıcı Parolasını Ayarlama

Kullanıcılar telefonlarında kendi parolalarını ayarlayabilir veya siz onlar için parola belirleyebilirsiniz.

**Başlamadan önce**

Telefonun yönetim web sayfasına erişme. Bkz. [Telefon Web Sayfasına Erişme, sayfa 90](#).

**Yordam**

**Adım 1** Ses > **Sistem** seçeneklerini belirleyin.

**Adım 2** **Kullanıcı Parolası** alanında bir parola ayarlayın.

**Adım 3** **Tüm Değişiklikleri Gönder** seçeneğine tıklayın.

# Sorun Raporlama Aracı Günlüklerini İndirme

Kullanıcılar, Sorun Bildirme Aracı ile size sorun raporları gönderir.

Bir sorun giderme işlemi için Cisco TAC ile çalıştığınız durumlarda, tipik olarak sorunun çözümüne yardımcı olmak için Sorun Raporlama Aracındaki günlükler istenir.

Kullanıcılar, bir sorun raporu yayınlamak için Sorun Raporlama Aracına erişir ve sorunun ortaya çıktığı tarih ve saat ile sorunun bir açıklamasını temin eder. Sorun raporunu Yapılandırma Yardımcı Programı sayfasından indirmeniz gerekir.

## Başlamadan önce

Telefonun yönetim web sayfasına erişme. Bkz. [Telefon Web Sayfasına Erişme, sayfa 90](#).

## Yordam

- 
- |               |   |
|---------------|---|
| <b>Adım 1</b> | <b>Bilgiler &gt; Hata Ayıklama Bilgileri &gt; Cihaz Günlükleri</b> 'ni seçin.                 |
| <b>Adım 2</b> | <b>Sorun Raporları</b> alanında indirilecek sorun dosyasına tıklayın.                         |
| <b>Adım 3</b> | Dosyayı yerel sisteminize kaydedin ve sorun raporlama günlüklerine erişmek için dosyayı açın. |
- 

# PRT Karşıya Yüklemeyi Yapılandırma

Kullanıcının telefondan gönderdiği sorun raporlarını almak için karşıya yükleme komut dosyasına sahip bir sunucu kullanmalısınız.

- **PRT Karşıya Yükleme Kuralı** alanında belirtilen URL geçerliyse kullanıcılar, telefon UI'de sorun raporunu başarıyla gönderdiklerini bildiren bir bildirim uyarısı alırlar.
- **PRT Karşıya Yükleme Kuralı** alanı boşsa veya geçersiz bir URL'ye sahipse kullanıcılar, telefon UI'de veri karşıya yüklemenin başarısız olduğunu bildiren bir bildirim uyarısı alırlar.

Telefon HTTP biçimi tabanlı karşıya yüklemeye benzer parametrelere sahip bir HTTP/HTTPS POST mekanizması kullanır. Aşağıdaki parametreler karşıya yüklemeye dahildir (çok parçalı MIME şifrelemesi kullanarak):

- devicename (örnek: "SEP001122334455")
- serialno (örnek: "FCH12345ABC")
- username (Kullanıcı adı, dahili hattın **İstasyon Görünen Adı** veya **Kullanıcı Kimliği**dir. Öncelikle **İstasyon Görünen Adı** göz önünde bulundurulur. Bu alanın boş olması durumunda, **Kullanıcı Kimliği** seçilir.)
- prt\_file (örnek: "probrep-20141021-162840.tar.gz")

Belirli aralıklarla otomatik olarak PRT oluşturabilir ve PRT dosya adını tanımlayabilirsiniz.

Örnek bir komut dosyası aşağıda gösterilmektedir. Bu komut dosyası, yalnızca başvuru amacıyla verilmiştir. Cisco, bir kullanıcının sunucusuna kurulan yükleme komut dosyası için destek sağlamaz.

```
<?php
// NOTE: you may need to edit your php.ini file to allow larger
// size file uploads to work.
// Modify the setting for upload_max_filesize
// I used: upload_max_filesize = 20M

// Retrieve the name of the uploaded file
$filename = basename($_FILES['prt_file']['name']);

// Get rid of quotes around the device name, serial number and username if they exist
$devicename = $_POST['devicename'];
$devicename = trim($devicename, '"');

$serialno = $_POST['serialno'];
$serialno = trim($serialno, '"');

$username = $_POST['username'];
$username = trim($username, '"');

// where to put the file
$fullfilename = "/var/prtuploads/".$filename;

// If the file upload is unsuccessful, return a 500 error and
// inform the user to try again

if(!move_uploaded_file($_FILES['prt_file']['tmp_name'], $fullfilename)) {
    header("HTTP/1.0 500 Internal Server Error");
    die("Error: You must select a file to upload.");
}

?>
```

### Başlamadan önce

Telefonun yönetim web sayfasına erişme. Bkz. [Telefon Web Sayfasına Erişme, sayfa 90](#).

### Yordam

**Adım 1** Ses > **Hazırlama** seçeneklerini belirleyin.

**Adım 2** **Sorun Raporu Aracı** bölümünde, alanları [Sorun Bildirme Aracı, sayfa 300](#) bölümünde anlatıldığı şekilde ayarlayın.

Parametreleri telefon yapılandırma dosyasında, XML (cfg.xml) koduyla da yapılandırabilirsiniz. Dizeyi aşağıdaki biçimde girin:

```
<PRT_Upload_Rule ua="na">
http://64.101.234.132:8000//Users/abcd/uploads/prt/test-prt.tar.gz
</PRT_Upload_Rule>
<PRT_Upload_Method ua="na">POST</PRT_Upload_Method>
<PRT_Max_Timer ua="na">20</PRT_Max_Timer>
```

**Adım 3** Tüm Değişiklikleri Gönder seçeneğine tıklayın.

## Telefonu Sayfaları Otomatik Olarak Kabul Edecek Şekilde Yapılandırma

Tekli Çağrı veya İnterkom özelliği kullanıcının başka bir kullanıcıyla telefonla doğrudan doğruya iletişim kurmasını sağlar. Çağrı yapılan kişinin telefonu çağrıları otomatik almak üzere yapılandırılmadıysa telefon çalmaz. Bunun yerine, çağrı başlatıldığında iki telefon arasında otomatik olarak doğrudan bir bağlantı kurulur.

### Başlamadan önce

Telefonun yönetim web sayfasına erişme. Bkz. [Telefon Web Sayfasına Erişme, sayfa 90](#).

### Yordam

- Adım 1** Ses > Kullanıcı seçeneklerini belirleyin.
- Adım 2** Ek Hizmetler bölümündeki Çağrılar Otomatik Yanıtla alanında Evet'i seçin.
- Adım 3** Tüm Değişiklikleri Gönder seçeneğine tıklayın.

## Sunucu Tarafından Yapılandırılan Çağrı

Kullanıcıların bir telefon grubuna çağrı yapabilmesi için sunucu üzerinde bir çağrı grubu yapılandırabilirsiniz. Daha fazla ayrıntı için, sunucu dokümanlarınıza başvurun.

## Telefonları TR-069 İle Yönetme

Telefonları yönetmek için Teknik Rapor 069'da (TR-069) tanımlanan protokolleri ve standartları kullanabilirsiniz. TR-069'da büyük ölçekli dağıtımlarda tüm telefonların ve diğer müşteri tesis ekipmanlarının (CPE) yönetimi için ortak bir platform açıklanmaktadır. Platform, telefon türlerinden ve üreticilerden bağımsızdır.

SOAP/HTTP tabanlı çift yönlü bir protokol olan TR-069, CPE'ler ve Otomatik Yapılandırma Sunucuları (ACS) arasında iletişim sağlar.

TR-069 Geliştirmeleri için [TR-069 Parametre Karşılaştırması, sayfa 385](#) bölümüne bakın.

### Başlamadan önce

Telefonun yönetim web sayfasına erişme. Bkz. [Telefon Web Sayfasına Erişme, sayfa 90](#).

**Yordam**

- 
- Adım 1** Ses > TR-069 seçeneklerini belirleyin.
- Adım 2** Alanları, [TR-069, sayfa 355](#) içinde açıklanan şekilde ayarlayın.
- Adım 3** Tüm Değişiklikleri Gönder seçeneğine tıklayın.
- 

## TR-069 Durumunu Görüntüleme

Kullanıcı telefonunda TR-069'u etkinleştirdiğinizde, Yapılandırma sayfasında TR-069 parametrelerinin durumunu görüntüleyebilirsiniz.

**Başlamadan önce**

Telefonun yönetim web sayfasına erişme. Bkz. [Telefon Web Sayfasına Erişme, sayfa 90](#).

**Yordam**

---

**Bilgiler > Durum > TR-069 Durumu** seçeneklerini belirleyin.

TR-069 parametrelerinin durumunu [TR-069, sayfa 355](#) bölümünde görüntüleyebilirsiniz.

---

## Elektronik Çengel Anahtarı Etkinleştirme

Elektronik Çengel Anahtar özelliği, kullanıcıların kablosuz bir kulaklığı elektronik olarak telefona bağlayan bir kulaklık kullanmasını sağlar. Genellikle, kulaklık telefona takılan ve kulaklıkla iletişim kuran bir taban gerektirir. Desteklenen kulaklıklar şunlardır:

- Plantronics Savi 740
- Jabra PRO920
- Jabra PRO9400
- Sennheiser DW Pro1

**Başlamadan önce**

Telefonun yönetim web sayfasına erişme. Bkz. [Telefon Web Sayfasına Erişme, sayfa 90](#).

**Yordam**

- 
- Adım 1** Ses > Kullanıcı seçeneklerini belirleyin.



- Adım 2** Alanları, [Ses Düzeyi](#), [sayfa 348](#) içinde açıklanan şekilde ayarlayın.
- Adım 3** **Tüm Değişiklikleri Gönder** seçeneğine tıklayın.

## Telefon Web Sayfasından Tüm Telefon Sorunlarını Bildirme

Bir sorun giderme işlemi için Cisco TAC ile çalıştığınız durumlarda, tipik olarak sorunun çözümüne yardımcı olmak için Sorun Raporlama Aracındaki günlükler istenir. Telefon web sayfasını kullanarak PRT günlükleri oluşturabilirsiniz ve bunları uzak bir günlük sunucusuna yükleyebilirsiniz.

### Başlamadan önce

Telefonun yönetim web sayfasına erişme. Bkz. [Telefon Web Sayfasına Erişme](#), [sayfa 90](#).

### Yordam

- Adım 1** **Bilgiler > Hata Ayıklama Bilgileri**'ni seçin.
- Adım 2** **Sorun Raporları** bölümünde **PRT Oluştur** seçeneğine tıklayın.
- Adım 3** **Sorun Rapor Et** ekranına aşağıdaki bilgileri girin:
- Tarih** alanına ilgili sorunu yaşadığınız tarihi girin. Bu alanda varsayılan olarak geçerli tarih görünür.
  - Saat** alanına ilgili sorunu yaşadığınız saati girin. Bu alanda varsayılan olarak geçerli saat görünür.
  - Sorun Seç** açılan liste kutusu içerisinde, mevcut seçeneklerden soruna ilişkin açıklamayı seçin.
- Adım 4** **Sorun Rapor Et** ekranında **Gönder** seçeneğine tıklayın.
- Gönder düğmesi, yalnızca **Sorun Seç** açılan liste kutusunda bir değer seçtiğiniz takdirde etkinleştirilir.
- Telefon Web sayfasında, PRT yükleme işleminin başarılı olup olmadığını belirten bir bildirim uyarısı alırsınız.

## Web UI Düğmesiyle Fabrika Ayarlarına Sıfırlama

Telefonu, telefon web sayfasından fabrika ayarlarına sıfırlayabilirsiniz. Sıfırlama işlemi yalnızca telefon boştaysa gerçekleşir. Telefon boşta değilse, telefon web sayfasında telefonun meşgul olduğuna ve yeniden denemeniz gerektiğine dair bir mesaj gösterilir.

### Başlamadan önce

Telefonun yönetim web sayfasına erişme. Bkz. [Telefon Web Sayfasına Erişme](#), [sayfa 90](#).

### Yordam

- Adım 1** **Yönetici Oturum Açma > Gelişmiş > Bilgiler > Hata Ayıklama Bilgisi** öğelerini seçin.
- Adım 2** **Fabrika Ayarlarına Sıfırlama** bölümünde, **Fabrika Ayarlarına Sıfırla**'ya tıklayın.

**Adım 3** Fabrika ayarlarına sıfırlamayı onayla seçeneğine tıklayın.

## Güvenli Dahili Hat Ayarlama

Bir dahili hattı yalnızca güvenli çağrılar kabul edecek şekilde yapılandırabilirsiniz. Dahili hat yalnızca güvenli çağrılar kabul edecek şekilde yapılandırılırsa, dahili hattın yapacağı tüm çağrılar güvenli olur.

Ayrıca XML hizmetleri ile de güvenli dahili hat yapılandırabilirsiniz. Dizeyi aşağıdaki biçimde girin:

```
<Secure_Call_Serv ua="na">Yes</Secure_Call_Serv>
```

```
<Secure_Call_Option_1_ ua="na">Optional</Secure_Call_Option_1_>
```

### Başlamadan önce

- **Ses > Telefon** sekmesindeki **Ek Hizmetler** alanında yer alan **Güvenli Çağrı Hizmeti** seçeneğinin etkinleştirildiğinden emin olun.
- Dahili hattın SIP Aktarım parametresinin TLS olarak ayarlandığından emin olun.
- Telefonun yönetim web sayfasına erişme. Bkz. [Telefon Web Sayfasına Erişme, sayfa 90](#).

### Yordam

**Adım 1** **Ses > Dahili(n)** seçeneklerini belirleyin.

**Adım 2** **Çağrı Özellikleri Ayarları** bölümündeki **Güvenli Çağrı Seçeneği** alanında, telefon için geçerli güvenli çağrı seçeneğini sürdürmek için **İsteğe Bağlı** öğesini veya diğer telefonlardan gelecek güvenli olmayan çağrıları reddetmek için **Gerekli** öğesini seçin.

**Adım 3** **Tüm Değişiklikleri Gönder** seçeneğine tıklayın.

## Paket Yakalama

### Başlamadan önce

Telefonun yönetim web sayfasına erişme. Bkz. [Telefon Web Sayfasına Erişme, sayfa 90](#).

### Yordam

**Adım 1** **Bilgiler > Hata Ayıklama Bilgileri**'ni seçin.

**Adım 2** **Sorun Raporu Aracı** bölümünde, **Paket Yakalama** alanındaki **Paket Yakalamayı Başlat**'a tıklayın.

**Adım 3** Telefonun aldığı tüm paketleri yakalamak için **Al** seçeneğini belirleyin ve yalnızca kaynak veya hedef, telefonun IP adresi olduğunda paketleri yakalamak için **Ana Bilgisayar IP Adresi**'ni seçin.

**Adım 4** Seçilen telefona ve seçilen telefondan telefon çağrıları yapın.

**Adım 5** Paket yakalamayı durdurmak istediğinizde, **Paket Yakalamayı Durdur**'a tıklayın.

**Adım 6** **Gönder**'e tıklayın.

**Dosya Yakala** alanında bir dosya görürsünüz. Bu dosya filtrelenen paketleri içerir.

## Acil Durum Aramaları

### Acil Durum Çağrısı Desteği Arka Planı

Acil durum çağrısı hizmet sağlayıcıları, bir şirketteki her IP tabanlı telefonun konumunu kaydedebilir. Konum bilgisi sunucusu (LIS) acil durum yanıt konumunu (ERL) telefona aktarır. Telefon, kayıt sırasında, telefon yeniden başlatıldıktan sonra ve bir kişi telefonda oturum açtığı anda konumunu depolar. Konum girişi sokak adresini, bina numarasını, kat, oda ve diğer ofis konumu bilgilerini belirtebilir.

Bir acil durum çağrısı başlattığınızda, telefon konumunu çağrı sunucusuna aktarır. Çağrı sunucusu, çağrıyı ve konumu acil durum çağrısı hizmet sağlayıcısına iletir. Acil durum çağrısı hizmet sağlayıcısı, çağrıyı ve benzersiz geri çağrı numarasını (ELIN) acil durum hizmetlerine iletir. Acil durum hizmeti veya kamu güvenliği yanıt noktası (PSAP) telefonun konumunu alır. PSAP, bağlantı kesilmesi durumunda sizi geri arayacağı bir numara da alır.

Telefondan yapılan acil durum çağrılarını tanımlarken kullanılan terimler için [Acil Durum Çağrısı Desteği Terminolojisi](#), sayfa 220 bölümüne bakın.

Herhangi bir telefon dahili numarası için telefonun konumunu almak üzere aşağıdaki parametreleri girebilirsiniz:

- Şirket Tanımlayıcı–NG9-1-1 hizmet sağlayıcısı tarafından şirketinize atanan benzersiz bir numara (UUID).
- Birincil İstek URL'si–Telefon konumunu almak için kullanılan birincil sunucunun HTTPS adresi.
- İkincil İstek URL'si–Telefon konumunu almak için kullanılan ikincil bir sunucunun (yedek) HTTPS adresi.
- Acil Durum Numarası–Bir acil durum çağrısını belirten rakamlar dizisi. Her bir acil durum numarasını virgülle ayırarak birden fazla acil durum numarası belirleyebilirsiniz.

Yaygın acil durum hizmet numaraları şunları içerir:

- Kuzey Amerika–911
- Avrupa ülkeleri–112
- Hong Kong–999

Telefon aşağıdaki etkinlikler için yeni konum bilgileri ister:

- Telefonu çağrı sunucusuna kaydettiğinizde.
- Bir kişi telefonu yeniden başlattığında ve telefon önceden çağrı sunucusuna kayıtlı olduğunda.
- Bir misafir telefonda oturum açtığı anda.
- SIP kaydı için kullanılan ağ arayüzünü değiştirdiğinizde. Örneğin, Wi-Fi'dan Ethernet'e geçiş.

- Telefonun IP adresini değiştirdiğinizde.

Konum sunucularının hiçbiri konum yanıtı göndermezse telefon iki dakikada bir konum isteğini yeniden gönderir.

## Acil Durum Çağrısı Desteği Terminolojisi

Aşağıdaki terimler Cisco Multiplatform Telefonlar için acil durum çağrı desteğini açıklar.

- Acil Durum Konum Kimliği Numarası (ELIN)—Acil durum hizmetlerini arayan kişinin konumunu belirlemek üzere bir veya daha fazla dahili telefon numarasını temsil etmek için kullanılan bir numara.
- Acil Durum Yanıt Konumu (ERL)—Bir dizi dahili telefon numarasını gruplayan mantıksal bir konum.
- HTTP Etkin Konum Teslimi (HELD)—Bir konum bilgisi sunucusundan (LIS) bir telefonun PIDF-LO konumunu alan şifreli bir protokol.
- Konum Bilgisi Sunucusu (LIS)—SIP tabanlı bir telefonun HELD isteğine yanıt veren ve bir HELD XML yanıtı kullanarak telefonun konumunu sağlayan sunucu.
- Acil Durum Hizmet Sağlayıcısı—Bir telefonun HELD isteğine telefonun konumu ile yanıt veren şirket. Bir acil durum çağrısı yaptığınızda (bu çağrı, telefonun konumunu taşır), bir çağrı sunucusu çağrıyı bu şirkete yönlendirir. Acil durum hizmet sağlayıcısı bir ELIN ekler ve çağrıyı acil durum hizmetlerine (PSAP) yönlendirir. Çağrı kesilirse, PSAP acil durum çağrısını yapan telefona yeniden bağlanmak için ELIN'yi kullanır.
- Kamu Güvenliği Yanıt Noktası (PSAP)—Acil Durum Hizmetleri IP Ağına dahil herhangi bir acil durum hizmeti (örneğin, itfaiye, polis veya ambulans).
- Evrensel Olarak Benzersiz Tanımlayıcı (UUID)—Acil durum çağrı desteğini kullanan bir şirketi benzersiz olarak tanımlamak için kullanılan 128 bit bir sayı.

## Acil Durum Çağrılarını Yapmak İçin Telefon Yapılandırma

### Başlamadan önce

- Acil durum hizmet sağlayıcınızdan E911 Coğrafi Konum Yapılandırması URL'lerini ve telefonun şirket tanımlayıcısını alın. Aynı Coğrafi Konum Yapılandırması URL'lerini ve şirket tanımlayıcısını aynı ofis alanındaki birden fazla telefon dahili numarasında kullanabilirsiniz.
- Telefonun yönetim web sayfasına erişme. Bkz. [Telefon Web Sayfasına Erişme, sayfa 90](#).

### Yordam

**Adım 1** Ses > Dahili *n* seçeneklerine tıklayın; *n*, telefon web iletişiminin telefon dahili numarasıdır (1-10).

**Adım 2** Arama Planı alanında, müşteri acil durum hizmet numaralarına karşılık gelen **Acil Durum Numarası**'nı ayarlayın.

Her bir acil durum numarasını virgülle ayırarak birden fazla acil durum numarası belirleyebilirsiniz.

- Adım 3** **E911 Coğrafi Konum Yapılandırması** alanındaki, **Şirket UUID** seçeneğini acil durum çağrısı hizmet sağlayıcınızdan alınan benzersiz müşteri tanımlayıcı ile ayarlayın.
- Örnek:
- ```
07072db6-2dd5-4aa1-b2ff-6d588822dd46
```
- Adım 4** Coğrafi konum depolama sunucusu için şifreli **Birincil İstek URL'sini** belirtin. Telefon için, şu konum bilgisi sunucusu konum bilgilerini döndürür.
- Örnek:
- ```
https://prod.blueearth.com/e911Locate/held/held_request.action
```
- Adım 5** Konum bilgilerini döndürebilecek yedek sunucu için şifreli **İkincil İstek URL'sini** belirtin.
- Örnek:
- ```
https://prod2.blueearth.com/e911Locate/held/held_request.action
```
- Adım 6** **Tüm Değişiklikleri Gönder** seçeneğine tıklayın.

## SIP Aktarımını Yapılandırma

SIP mesajları için, istediğiniz bir aktarım protokolü belirleyebilir veya telefonun uygun protokolü her bir dahili için otomatik olarak seçmesine izin verebilirsiniz.

Otomatik seçimi kurduğunuzda, telefon DNS sunucusundaki Adlandırma Yetkilisi İşaretçisine (NAPTR) göre aktarım protokolünü belirler. Telefon, en düşük sıraya ve tercihe sahip kayıta belirtilen protokolü kullanır. Aynı sıraya ve tercihe sahip birden fazla kayıt olduğunda, telefon aşağıdaki tercih sırasına göre kayıtlarda bir protokol arar: 1. UDP, 2. TCP ve 3. TLS. Telefon, bu tercih sırasına göre bulunduğu ilk protokolü kullanır.

### Başlamadan önce

Telefonun yönetim web sayfasına erişme. Bkz. [Telefon Web Sayfasına Erişme, sayfa 90](#).

### Yordam

- Adım 1** **Ses > Dahili(n)** seçeneklerini belirleyin; n bir dahili hat numarasıdır.
- Adım 2** **SIP Ayarları** bölümünde, **SIP Aktarım** parametresini [SIP Ayarları, sayfa 329](#) bölümünde açıklandığı şekilde ayarlayın.
- Adım 3** **Tüm Değişiklikleri Gönder** seçeneğine tıklayın.

## Telefona Giden Proxy Olmayan SIP Mesajlarını Engelleme

Telefonun proxy olmayan bir sunucudan gelen SIP mesajlarını alma becerisini devre dışı bırakabilirsiniz. Bu özelliği etkinleştirdiğinizde, telefon yalnızca aşağıdakilerden gelen SIP mesajlarını kabul eder:

- proxy sunucu
- giden proxy sunucusu
- alternatif proxy sunucusu
- alternatif giden proxy sunucusu
- Proxy sunucusundan ve proxy olmayan sunucudan gelen iletişim mesajları. Örneğin: Çağrı Oturumu iletişimi ve Abonelik iletişim kutusu

### Başlamadan önce

Telefonun yönetim web sayfasına erişme. Bkz. [Telefon Web Sayfasına Erişme, sayfa 90](#).

### Yordam

- 
- Adım 1** Ses > Sistem seçeneklerini belirleyin.
- Adım 2** Sistem Yapılandırması bölümündeki **Proxy Olmayan SIP Engelle** alanını [Sistem Yapılandırması, sayfa 267](#) bölümünde açıkladığı şekilde ayarlayın.
- Adım 3** Tüm Değişiklikleri Gönder seçeneğine tıklayın.
- 

## Gizlilik Üstbilgisi Yapılandırma

Güvenli ağda SIP mesajındaki bir kullanıcı gizliliği üstbilgisi, kullanıcı gizliliğini ayarlar.

Her bir dahili hattın kullanıcı gizlilik üstbilgisi değerini telefon web sayfasını kullanarak ayarlayabilirsiniz.

Gizlilik üstbilgisi seçenekleri şunlardır:

- Devre Dışı (varsayılan)
- yok—Kullanıcı, bir gizlilik hizmetinin bu SIP mesajına gizlilik işlevi uygulamamasını ister.
- üstbilgi—Kullanıcı, bir gizlilik hizmetinin tanımlayıcı bilgilerden temizlenemeyen üstbilgileri gizlemesini ister.
- oturum—Kullanıcı, bir gizlilik hizmetinin oturumlar için anonimlik sağlamasını ister.
- kullanıcı—Kullanıcı yalnızca araçlara göre bir gizlilik seviyesi ister.
- kimlik—Kullanıcı, sistemin kimlik yerine IP adresi ve ana bilgisayar adını göstermeyen bir kimlik kullanmasını talep eder.

### Başlamadan önce

Telefonun yönetim web sayfasına erişme. Bkz. [Telefon Web Sayfasına Erişme, sayfa 90](#).

### Yordam

- 
- Adım 1** Ses > **Dahili** seçeneklerini belirleyin.
- Adım 2** SIP Ayarları bölümündeki **Gizlilik Üstbilgisi** alanını [SIP Ayarları, sayfa 329](#) bölümünde açıklandığı şekilde ayarlayın.
- Adım 3** **Tüm Değişiklikleri Gönder** seçeneğine tıklayın.
- 

## P-Önceki-Medya Desteğini Etkinleştirme

Giden çağrıların SIP mesajına P-Önceki-Medya üstbilgisini ekleyip eklemeyeceğinizi belirleyebilirsiniz. P-Önceki-Medya üstbilgisi önceki medya akışının durumunu içerir. Durumda ağın önceki medya akışını engellediği gösterilirse telefon yerel geri arama sesini çalar. Aksi takdirde, çağrının bağlanması beklenirken telefon önceki medyayı çalar.

### Başlamadan önce

Telefonun yönetim web sayfasına erişme. Bkz. [Telefon Web Sayfasına Erişme, sayfa 90](#).

### Yordam

- 
- Adım 1** Ses > **Dahili Hat (n)** seçeneklerini belirleyin.
- Adım 2** SIP Ayarları bölümünde, **P-Önceki-Medya Desteği** alanını [SIP Ayarları, sayfa 329](#) bölümünde açıklandığı şekilde ayarlayın.
- Adım 3** **Tüm Değişiklikleri Gönder** seçeneğine tıklayın.
- 

## Eş Üretici Yazılımı Paylaşımı

Eş Üretici Yazılımı Paylaşımı (PFS), Cisco IP telefonunun, alt ağdaki aynı model veya seri diğer telefonları bulmasına ve aynı anda birden fazla telefonu yükseltmeniz gerektiğinde güncellenen üretici yazılımı dosyalarını paylaşmasına izin veren bir üretici yazılımı dağıtım modelidir. PFS'de Cisco'ya özel bir protokol olan Cisco Eşler Arası Dağıtım Protokolünü (CPPDP) kullanılır. Alt ağdaki tüm cihazlar, CPPDP ile eşler arası bir hiyerarşi oluşturarak üretici yazılımını veya başka dosyaları eş cihazlardan komşu cihazlara kopyalar. Üretici yazılımı yükseltmelerini optimize etmek için, kök telefon yük sunucusundan üretici yazılımı görüntüsünü indirir ve ardından, üretici yazılımını TCP bağlantılarını kullanarak alt ağdaki diğer telefonlara aktarır.

Eş üretici yazılımı paylaşımı:

- Merkezi uzak yük sunucularına olan TFTP aktarımlarında tıkanıklığı sınırlandırır.
- Üretici yazılımı yükseltmelerini manuel olarak kontrol etme ihtiyacını ortadan kaldırır.
- Çok sayıda telefonun aynı anda sıfırlandığı yükseltmeler sırasında, telefonun çalışmama süresini azaltır.

**Not**

- Birden fazla telefon aynı anda yükseltmeye ayarlanmadıkça eş üretici yazılımı paylaşımı devreye girmez. Event:resync ile bir NOTIFY gönderildiğinde bu, telefonda bir yeniden eşitleme işlemi başlatır. Yükseltmeyi başlatacak yapılandırmaları içerebilen bir xml dosyası örneği:

"Event:resync;profile="http://10.77.10.141/profile.xml

- Eş Üretici Yazılım Paylaşımı Günlük sunucusunu bir IP adresine ve bağlantı noktasına ayarladığınızda, PFS'ye özel günlükler UDP mesajları olarak bu sunucuya gönderilir. Bu ayarın her telefonda yapılması gerekir. PFS ile ilgili sorun giderme işlemlerinde günlük mesajlarını kullanabilirsiniz.

Peer\_Firmware\_Sharing\_Log\_Server UDP Uzak sistem günlüğü sunucu ana bilgisayar adını ve bağlantı noktasını belirtir. Varsayılan sistem günlüğü bağlantı noktası 514'tür.

Örnek:

```
<Peer_Firmware_Sharing_Log_Server>192.168.5.5</ Peer_Firmware_Sharing_Log_Server>
```

Bu özelliği kullanmak için, telefonlarda PFS'yi etkinleştirin.

## Eş Üretici Yazılım Paylaşımı Etkinleştirme

Bir telefonun alt ağdaki aynı model veya seri başka telefonları bulmasını ve güncellenen üretici yazılımı dosyalarını paylaşmasını istiyorsanız Eş Üretici Yazılım Paylaşımı (PFS) özelliğini etkinleştirebilirsiniz. Telefonlar hiyerarşik olarak düzenlenir ve söz konusu hiyerarşideki telefonlardan biri kök telefon olarak görev yapar. Hiyerarşi oluşturulduktan sonra, kök telefon yük sunucusundan üretici yazılımı görüntüsünü indirir ve ardından, üretici yazılımını hiyerarşideki diğer telefonlara aktarır.

### Başlamadan önce

Telefonun yönetim web sayfasına erişme. Bkz. [Telefon Web Sayfasına Erişme, sayfa 90](#).

### Yordam

- Adım 1** Ses > Hazırlama seçeneklerini belirleyin.
- Adım 2** Üretici Yazılımı Yükseltme bölümündeki Eş Üretici Yazılım Paylaşımı ve Eş Üretici Yazılım Paylaşımı Günlük Sunucusu alanlarını Üretici Yazılımı Yükseltmesi, sayfa 297 bölümünde açıklandığı şekilde ayarlayın.
- Adım 3** Tüm Değişiklikleri Gönder seçeneğine tıklayın.

## Profil Hesabı Etkinleştirme

Profil hesabı özelliğini telefon web sayfasından ayarlayabilirsiniz. Kullanıcıların kimlik doğrulama bilgilerini toplamasına izin verir. Telefon yeniden eşitleme yapmayı ve yapılandırma dosyasını indirmeyi denerken ilk kez HTTP veya HTTPS 401 kimlik doğrulama hatası aldığında, kimlik doğrulama bilgileri gerekir. Bu özelliği etkinleştirdiğinizde, **Profil hesabı kurulumu** ekranı aşağıdaki durumlarda telefonda otomatik olarak görüntülenir:



- Telefon yeniden başlatıldıktan sonra hazırlama sırasında ilk kez HTTP veya HTTPS 401 kimlik doğrulama hatası meydana geldiğinde
- Profil Hesabı kullanıcı adı ve parolası boş olduğunda
- Profil Kuralında kullanıcı adı ve parola olmadığında

**Profil hesabı kurulumu** ekranını başlatmanın iki yolu vardır. İlk kez HTTP veya HTTPS 401 kimlik doğrulama hatası meydana geldiğinde ekran tetiklenebilir. Kullanıcının açılan ekranı görmemesi veya yoksayması durumunda ekran, telefon ekranı menüsü ile de tetiklenebilir.

Özelliği devre dışı bıraktığınızda, **Profil hesabı kurulumu** ekranı telefonda görüntülenmez.

Bu durumda sorun gidermenize yardımcı olması için bu bilgileri kullanın.

**Profil Kuralı**'ndaki kullanıcı adının ve parolanın profil hesabından daha yüksek önceliği vardır.

- **Profil Kuralı** alanında kullanıcı adı ve parola olmadan doğru bir URL sağladığınızda, telefon profili yeniden eşitlemek için HTTP veya HTTPS temel kimlik doğrulaması veya özeti gerektirir. Doğru profil hesabıyla kimlik doğrulama başarılı olur. Yanlış profil hesabıyla kimlik doğrulama başarısız olur.
- **Profil Kuralı** alanında doğru kullanıcı adı ve parola ile doğru bir URL sağladığınızda, telefon profili yeniden eşitlemek için HTTP veya HTTPS temel kimlik doğrulaması veya özeti gerektirir. Telefonun yeniden eşitlenmesi için profil hesabı kullanılmaz. Oturum açma başarılı.
- **Profil Kuralı** alanında yanlış kullanıcı adı ve parola ile doğru bir URL sağladığınızda, telefon profili yeniden eşitlemek için HTTP veya HTTPS temel kimlik doğrulaması veya özeti gerektirir. Telefonun yeniden eşitlenmesi için profil hesabı kullanılmaz. Oturum açma her zaman başarısız olur.
- **Profil Kuralı** alanında yanlış bir URL sağladığınızda, oturum açma her zaman başarısız olur.

### Başlamadan önce

Telefonun yönetim web sayfasına erişme. Bkz. [Telefon Web Sayfasına Erişme, sayfa 90](#).

### Yordam

- 
- Adım 1** Ses > Hazırlama seçeneklerini belirleyin.
  - Adım 2** Yapılandırma Profili bölümündeki **Profil Hesabını Etkinleştirme** alanını [Yapılandırma Profili, sayfa 288](#) bölümünde açıklandığı şekilde ayarlayın.
  - Adım 3** Tüm Değişiklikleri Gönder seçeneğine tıklayın.
- 

## Profil Kimlik Doğrulama

Profil Kimlik Doğrulama özelliği telefon kullanıcılarının hazırlama profilini telefona yeniden eşitlemesini sağlar. Telefon yapılandırma dosyasını ilk kez yeniden eşitlediğinde ve indirdiğinde ve HTTP veya HTTPS 401 kimlik doğrulama hatası aldığında kimlik doğrulama bilgileri gerekir. Bu özelliği etkinleştirdiğinizde, **Profil hesabı kurulumu** ekranı aşağıdaki durumlarda telefonda görüntülenir:

- Telefon yeniden başlatıldıktan sonra ilk kez hazırlama sırasında HTTP veya HTTPS 401 kimlik doğrulama hatası meydana geldiğinde
- Profil hesabı kullanıcı adı ve parolası boş olduğunda
- Profil Kuralında kullanıcı adı ve parola olmadığına

**Profil hesabı kurulumu** ekranı kaçırılırsa veya yoksayılsa kullanıcı, kurulum ekranına telefon ekranı menüsü veya yalnızca telefona kayıtlı hiçbir hat olmadığına görüntülenen **Kurulum** ekran tuşu aracılığıyla da erişebilir.

Özelliği devre dışı bıraktığımızda, **Profil hesabı kurulumu** ekranı telefonda görüntülenmez.

**Profil Kuralı** alanındaki kullanıcı adının ve parolanın profil hesabından daha yüksek önceliği vardır.

- **Profil Kuralı** alanında kullanıcı adı ve parola olmadan doğru bir URL sağladığınızda, telefon profili yeniden eşitlemek için kimlik doğrulaması veya özet gerektirir. Doğru profil hesabıyla kimlik doğrulama başarılı olur. Yanlış profil hesabıyla kimlik doğrulama başarısız olur.
- **Profil Kuralı** alanında doğru kullanıcı adı ve parola ile doğru bir URL sağladığınızda, telefon profili yeniden eşitlemek için kimlik doğrulaması veya özet gerektirir. Telefonun yeniden eşitlenmesi için profil hesabı kullanılmaz. Oturum açma başarılı.
- **Profil Kuralı** alanında yanlış kullanıcı adı ve parola ile doğru bir URL sağladığınızda, telefon profili yeniden eşitlemek için kimlik doğrulaması veya özet gerektirir. Telefonun yeniden eşitlenmesi için profil hesabı kullanılmaz. Oturum açma her zaman başarısız olur.
- **Profil Kuralı** alanında yanlış bir URL sağladığınızda, oturum açma her zaman başarısız olur.

## Profil Kimlik Doğrulama Türünü Belirleme

Profil kimlik doğrulama türünü telefon yönetimi web sayfasından belirtebilirsiniz.

### Başlamadan önce

Telefonun yönetim web sayfasına erişme. Bkz. [Telefon Web Sayfasına Erişme, sayfa 90](#).

### Yordam

- 
- Adım 1** Ses > **Hazırlama** seçeneklerini belirleyin.
  - Adım 2** **Yapılandırma Profili** bölümündeki **Profil Kimlik Doğrulama Türü** alanını [Yapılandırma Profili, sayfa 288](#) bölümünde açıklandığı şekilde ayarlayın.
  - Adım 3** **Tüm Değişiklikleri Gönder** seçeneğine tıklayın.
-

# Gelen Çağrışı Sessize Almak İçin Programlanabilir Yoksay Ekran Tuşu Ekleme

Telefona **Yoksay** ekran tuşu ekleyebilirsiniz. Kullanıcı meşgul olduğunda ve rahatsız edilmek istemediğinde gelen bir çağrışı sessize almak için bu ekran tuşuna basabilir. Kullanıcı ekran tuşuna bastığında, telefon çalmayı durdurur ancak kullanıcı görsel bir uyarı alır ve telefon çağrısını yanıtlayabilir.

## Başlamadan önce

Telefonun yönetim web sayfasına erişme. Bkz. [Telefon Web Sayfasına Erişme, sayfa 90](#).

## Yordam

- 
- Adım 1** Ses > **Telefon** seçeneklerini belirleyin.
- Adım 2** **Programlanabilir Ekran Tuşları** bölümünde, **Programlanabilir Ekran Tuşlarını Etkinleştirme** seçeneğini Evet olarak belirleyin.
- Adım 3** **Çalma Tuş Listesi** alanına aşağıdaki değerleri girin:  
`answer | 1 ; ignore | 2 ; ignoresilent | 3 ;`
- Adım 4** **Tüm Değişiklikleri Gönder** seçeneğine tıklayın.
- 

# Her Yerde BroadWorks Özelliğini Etkinleştirme

Telefonun, bir masa telefonundan (konum) başka bir cep telefonuna veya masa telefonuna (konum) sorunsuz bir şekilde taşınmasına izin vermek için bir telefon yapılandırabilirsiniz.

Bu özelliği yapılandırdığınızda, **Her Yerde** menüsü telefon ekranınıza eklenir. Kullanıcı bu menüyü birden fazla telefonu dahili hatta konum olarak eklemek için kullanabilir. Dahiliye gelen bir çağrı olduğunda, tüm telefonlar çalar ve kullanıcı, gelen çağrışı herhangi bir konumdan yanıtlayabilir. Konum listesi BroadWorks XSI sunucusuna da kaydedilir.

## Başlamadan önce

Telefonun yönetim web sayfasına erişme. Bkz. [Telefon Web Sayfasına Erişme, sayfa 90](#).

## Yordam

- 
- Adım 1** Ses > **Dahili(n)** seçeneklerini belirleyin.
- Adım 2** **XSI Hat Hizmeti** bölümünde, **XSI Ana Bilgisayar Sunucusu**, **XSI Kimlik Doğrulama Türü**, **Kullanıcı Oturum Açma Kimliği**, **Oturum Açma Parolası** ve **Her Yerde Etkinleştirme** alanını [XSI Hat Hizmeti, sayfa 340](#) bölümünde açıklandığı şekilde ayarlayın.

XSI Kimlik Doğrulama Türü için SIP Kimlik Bilgilerini seçmeniz durumunda, Abone Bilgileri bölümüne abonenin Auth ID ve Parolasını girmeniz gerekir.

**Adım 3** Tüm Değişiklikleri Gönder seçeneğine tıklayın.

## Arayan Kimliğini Engelleme Özelliğini Telefonla ve BroadWords XSI Sunucusuyla Eşitleme

Telefonda Arayan kimliğini engelleme durumunu ve BroadWorks XSI sunucusunda Hat Kimliğini Engelleme durumunu eşitleyebilirsiniz. Eşitlemeyi etkinleştirdiğinizde, kullanıcının Arayan kimliğini engelleme ayarlarında yaptığı değişiklikler BroadWorks sunucusu ayarlarını da değiştirir.

### Başlamadan önce

Telefonun yönetim web sayfasına erişme. Bkz. [Telefon Web Sayfasına Erişme, sayfa 90](#).

### Yordam

**Adım 1** Ses > Dahili(n) seçeneklerini belirleyin.

**Adım 2** XSI Hat Hizmeti bölümündeki CID Engellemeyi Etkinleştirme alanını [XSI Hat Hizmeti, sayfa 340](#) bölümünde açıklandığı şekilde ayarlayın.

**Adım 3** Tüm Değişiklikleri Gönder seçeneğine tıklayın.

## Hatta BroadWorks XSI Çağrı Günlüklerini Görüntüleme İşlemini Etkinleştirme

Bir telefonu BroadWorks sunucusu veya yerel telefon ile son çağrı günlüklerini görüntüleyecek şekilde yapılandırabilirsiniz. Bu özellik etkinleştirildikten sonra, Son Çağrılar ekranında Son çağrılar görüntüle menüsü belirir ve kullanıcı XSI çağrı günlüklerini veya yerel çağrı günlüklerini seçebilir.

### Başlamadan önce

Telefonun yönetim web sayfasına erişme. Bkz. [Telefon Web Sayfasına Erişme, sayfa 90](#).

### Yordam

**Adım 1** Ses > Telefon seçeneklerini belirleyin.

**Adım 2** XSI Telefon Hizmeti bölümünde, XSI Ana Bilgisayar Sunucusu, XSI Kimlik Doğrulama Türü, Kullanıcı Oturum Açma Kimliği, Oturum Açma Parolası ve Dizin Etkinleştirme alanlarını [XSI Telefon Hizmeti, sayfa 319](#) bölümünde açıklandığı şekilde ayarlayın.

**XSI Kimlik Doğrulama Türü** için **SIP Kimlik Bilgilerini** seçmeniz durumunda, bu bölüme **SIP Kimlik Doğrulama Kimliği**ni ve **SIP Parolasını** girmeniz gerekir.

**Adım 3** Çağrı Günlüğü İlgili Hattı ve Son Çağrılar Görüntüle alanlarını [XSI Telefon Hizmeti, sayfa 319](#) bölümünde açıkladığı şekilde ayarlayın.

**Not** Çağrı Günlüğü Etkinleştirme alanını **Hayır** olarak ayarladığınızda, **Son Çağrılar** telefon ekranında **Son çağrılar görüntüle** menüsü belirmez.

**Adım 4** Tüm Değişiklikleri Gönder seçeneğine tıklayın.

## DND ve Çağrı Yönlendirme Durumunu Eşitleme

Rahatsız etmeyin (DND) ve telefon ve sunucu arasındaki çağrı yönlendirme durumunun eşitlenmesini etkinleştirmek için telefon yönetimi web sayfasındaki ayarları yapılandırabilirsiniz.

Özellik durumunu eşitlemek için iki yol mevcuttur:

- Özellik Tuşu Eşitlemesi (FKS)
- XSI Eşitlemesi





**Not** Özellik Tuşu Eşitlemesinde tüm yönetici ve asistan kullanıcılar için etkinleştirilmiş olması gerekir.

FKS'de özellik durumunu iletmek için SIP mesajları kullanılır. XSI Eşitlemesinde HTTP mesajları kullanılır. FKS ve XSI eşitlemesi aynı anda etkinleştirilirse FKS, XSI eşitlemesine göre önceliklidir. FKS'nin XSI eşitlemesi ile nasıl etkileşim kurduğuna dair bilgi almak için aşağıdaki tabloya bakın.

**Çizelge 25: FKS ve XSI Eşitlemesi Arasındaki Etkileşim**

| Tuş Özelliği Eşitleme | DND Etkin | CFWD Etkin | DND Eşitleme | CFWD Eşitleme |
|-----------------------|-----------|------------|--------------|---------------|
| Evet                  | Evet      | Evet       | Evet (SIP)   | Evet (SIP)    |
| Evet                  | Hayır     | Hayır      | Evet (SIP)   | Evet (SIP)    |
| Evet                  | Hayır     | Evet       | Evet (SIP)   | Evet (SIP)    |
| Evet                  | Hayır     | Hayır      | Evet (SIP)   | Evet (SIP)    |
| Hayır                 | Evet      | Evet       | Evet (HTTP)  | Evet (HTTP)   |
| Hayır                 | Hayır     | Evet       | Hayır        | Evet (HTTP)   |
| Hayır                 | Evet      | Hayır      | Evet (HTTP)  | Hayır         |
| Hayır                 | Hayır     | Hayır      | Hayır        | Hayır         |

Bir hat tuşu, FKS veya XSI eşitlemesi ile yapılandırılırsa ve ayrıca DND veya çağrı yönlendirmesi özelliği ile etkinleştirilirse, ilgili DND  simgesi veya çağrı yönlendirme  simgesi hat tuşu etiketinin yanında görüntülenir. Hat tuşunda cevapsız çağrı, sesli mesaj veya acil sesli posta uyarısı olması durumunda, DND simgesi veya çağrı yönlendirme simgesi de uyarı bildirimi ile birlikte görüntülenir.

#### İlgili Konular

[Özellik Tuşu Eşitlemesini Etkinleştirme](#), sayfa 230

[XSI Hizmeti Aracılığıyla Çağrı Yönlendirme Durumu Eşitlemeyi Etkinleştirme](#), sayfa 230

[XSI Hizmeti Aracılığıyla DND Durumu Eşitlemeyi Etkinleştirme](#), sayfa 231

## Özellik Tuşu Eşitlemesini Etkinleştirme

Özellik Tuşu Eşitlemesini (FKS) etkinleştirdiğinizde, sunucu üzerindeki çağrı yönlendirme ve rahatsız etmeyin (DND) ayarları telefona eşitlenir. DND ve çağrı yönlendirme ayarlarında telefon üzerinde yapılan değişiklikler sunucuya da eşitlenir.

Özellik Tuşu Eşitlemesini (FKS) etkinleştirdiğinizde, sunucu üzerindeki çağrı yönlendirme ve rahatsız etmeyin (DND) ayarları telefona eşitlenir. DND ve çağrı yönlendirme ayarlarında telefon üzerinde yapılan değişiklikler sunucuya da eşitlenir. Yapılandırılmışsa, yöneticiler telefondaki **Ayarlar** > **Asistan** menüsüne erişebilir. Benzer şekilde asistanlar da **Ayarlar** > **Yönetici** menüsüne erişebilirler.



**Not** Özellik Tuşu Eşitlemesinde tüm yönetici ve asistan kullanıcılar için etkinleştirilmiş olması gerekir.

#### Başlamadan önce

Telefonun yönetim web sayfasına erişme. Bkz. [Telefon Web Sayfasına Erişme](#), sayfa 90.

#### Yordam

- Adım 1** Ses > Dahili [n] seçeneklerini belirleyin ([n] bir dahili hat numarasıdır).
- Adım 2** Çağrı Özellik Ayarları bölümünde, **Özellik Tuşu Eşitleme** alanını Evet olarak ayarlayın.
- Adım 3** Tüm Değişiklikleri Gönder seçeneğine tıklayın.

#### İlgili Konular

[DND ve Çağrı Yönlendirme Durumunu Eşitleme](#), sayfa 229

[XSI Hizmeti Aracılığıyla Çağrı Yönlendirme Durumu Eşitlemeyi Etkinleştirme](#), sayfa 230

[XSI Hizmeti Aracılığıyla DND Durumu Eşitlemeyi Etkinleştirme](#), sayfa 231

## XSI Hizmeti Aracılığıyla Çağrı Yönlendirme Durumu Eşitlemeyi Etkinleştirme

Çağrı yönlendirme eşitlemesi etkinleştirildiğinde, sunucu üzerindeki çağrı yönlendirme ile ilgili ayarlar telefona eşitlenir. Çağrı yönlendirme ayarlarında telefon üzerinde yapılan değişiklikler sunucuya da eşitlenir.



**Not** Çağrı yönlendirme için XSI çağrı yönlendirme eşitlemesinin etkinleştirilmesi ve XSI ana bilgisayar sunucusunun veya XSI hesabının doğru şekilde yapılandırılmamış olması durumunda, telefon kullanıcıları telefona çağrı yönlendiremez.

#### Başlamadan önce

- Telefonun yönetim web sayfasına erişme. Bkz. [Telefon Web Sayfasına Erişme, sayfa 90](#).
- XSI ana bilgisayar sunucusunu ve ilgili kimlik bilgilerini **Ses > Dahili Hat (n)** sekmesinde yapılandırın.
  - XSI sunucu kimlik doğrulaması için **Oturum Açma Kimlik Bilgileri**'ni kullanırken, **XSI Hat Hizmeti** bölümüne **XSI Ana Bilgisayar Sunucusu**, **Oturum Açma Kullanıcı Kimliği** ve **Oturum Açma Parolası** bilgilerini girin.
  - XSI sunucu kimlik doğrulaması için **SIP Kimlik Bilgileri**'ni kullanırken, **XSI Hat Hizmeti** bölümüne **XSI Ana Bilgisayar Sunucusu** ve **Oturum Açma Kullanıcı Kimliği** bilgilerini ve **Abone Bilgileri** bölümüne **Kimlik Doğrulama Kimliği** ve **Parola** bilgilerini girin.
- **Çağrı Özellik Ayarları** bölümündeki **Ses > Dahili Hat (n)** seçeneklerinden **Özellik Tuşu Eşitlemesini** (FKS) devre dışı bırakın.

#### Yordam

- Adım 1** Ses > **Dahili [n]** seçeneklerini belirleyin ([n] bir dahili hat numarastır).
- Adım 2** CFWD Etkinleştirme alanını **Evet** olarak ayarlayın.
- Adım 3** **Tüm Değişiklikleri Gönder** seçeneğine tıklayın.

#### İlgili Konular

- [DND ve Çağrı Yönlendirme Durumunu Eşitleme](#), sayfa 229
- [Özellik Tuşu Eşitlemesini Etkinleştirme](#), sayfa 230

## XSI Hizmeti Aracılığıyla DND Durumu Eşitlemeyi Etkinleştirme

Rahatsız etmeyin (DND) eşitlemesi etkinleştirildiğinde, sunucu üzerindeki DND ayarları telefona eşitlenir. DND ayarında telefon üzerinde yapılan değişiklikler sunucuya da eşitlenir.



**Not** DND için XSI çağrı yönlendirme eşitlemesinin etkinleştirilmesi ve XSI ana bilgisayar sunucusunun veya XSI hesabının doğru şekilde yapılandırılmamış olması durumunda, telefon kullanıcıları telefonda DND modunu açamaz.

#### Başlamadan önce

- Telefonun yönetim web sayfasına erişme. Bkz. [Telefon Web Sayfasına Erişme, sayfa 90](#).

- XSI ana bilgisayar sunucusunu ve ilgili kimlik bilgilerini **Ses > Dahili Hat (n)** sekmesinde yapılandırın.
  - XSI sunucu kimlik doğrulaması için **Oturum Açma Kimlik Bilgileri**'ni kullanırken, **XSI Hat Hizmeti** bölümüne **XSI Ana Bilgisayar Sunucusu**, **Oturum Açma Kullanıcı Kimliği** ve **Oturum Açma Parolası** bilgilerini girin.
  - XSI sunucu kimlik doğrulaması için **SIP Kimlik Bilgileri**'ni kullanırken, **XSI Hat Hizmeti** bölümüne **XSI Ana Bilgisayar Sunucusu** ve **Oturum Açma Kullanıcı Kimliği** bilgilerini ve **Abone Bilgileri** bölümüne **Kimlik Doğrulama Kimliği** ve **Parola** bilgilerini girin.
- **Çağrı Özellik Ayarları** bölümündeki **Ses > Dahili Hat (n)** seçeneklerinden **Özellik Tuşu Eşitlemesini** (FKS) devre dışı bırakın.

### Yordam

- 
- Adım 1** **Ses > Dahili [n]** seçeneklerini belirleyin ([n] bir dahili hat numarasıdır).
- Adım 2** **DND Etkinleştirme** alanını **Evet** olarak ayarlayın.
- Adım 3** **Tüm Değişiklikleri Gönder** seçeneğine tıklayın.
- 

### İlgili Konular

- [DND ve Çağrı Yönlendirme Durumunu Eşitleme](#), sayfa 229
- [Özellik Tuşu Eşitlemesini Etkinleştirme](#), sayfa 230

## Yöneticiler ve Asistanlar

Yöneticileri ve asistanları çağrılarını kontrollerini paylaşacak şekilde ayarlayabilirsiniz.

Kullanıcıları BroadWorks'te yöneticiler ve asistanlar olarak yapılandırabilirsiniz. BroadWorks yapılandırması ayrıca, yöneticiler ve asistanlar arasındaki ilişkiyi de ayarlar. Daha fazla bilgi için BroadWorks belgelerine bakın.

BroadWorks yapılandırmasından sonra, aşağıdaki telefon ayarlarını yapılandırabilirsiniz.

- Telefon ve sunucu arasındaki yönetici-asistan ayarlarının eşitlenmesini etkinleştirme.
- Kullanıcıların hizmet etkinleştirme kodlarını çevirebilmelerini sağlamak üzere çevirme planını güncelleme.
- Gerekirse **Yönetici / Asistan** menüsü erişimi için bir hat tuşu yapılandırma.
- Gerekirse hizmet etkinleştirme kodlarını değiştirme.
- Gerekirse programlanabilir ekran tuşlarını değiştirme.



**Önemli**

- Yöneticiler ve asistanlar telefonları paylaşamazlar. Aynı telefonda hem bir yönetici hem de bir asistan için dahili hatlar yapılandırmayın.
- Yönetici-asistan özelliği, özel hatlar için önerilir.
- Bir asistanın başlatabileceği paralel çağrılarının sayısı, telefon web sayfasındaki > **Ses** > **Telefon** sekmesinin **Çeşitli Hat Tuşu Ayarları** altındaki **Hat Başına Çağrı Görünümleri** ile sınırlıdır.

## Yönetici-Asistan Ayarlarının Eşitlenmesi

Yönetici ve asistan işlevleri, ayarların, Özellik Tuşu Eşitlemesi (FKS) aracılığıyla telefonlar ve sunucu arasında eşitlenmesini gerektirir. FKS etkinleştirildikten sonra yöneticiler telefonda **Ayarlar** > **Asistan** menüsüne erişebilirler. Benzer şekilde asistanlar da **Ayarlar** > **Yönetici** menüsüne erişebilirler.

FKS'yi etkinleştirmek için bkz. [Özellik Tuşu Eşitlemesini Etkinleştirme, sayfa 230](#).

## Yöneticiler ve Asistanlar İçin Çevirme Planı

Yöneticiler ve asistanlar için çevirme planı şu basamak dizilerini içermelidir:

- Kullanıcıların # kodlarını çevirmelerini sağlamak için #xxx veya bu ifadeyi içeren bir değişken.
- Kullanıcıların \* kodlarını çevirmelerini sağlamak için \*xxx veya bu ifadeyi içeren bir değişken.
- Kullanıcıların rakamlarla devam eden # kodlarını çevirmelerini sağlamak için  
#xx+xxxxxxxxxxxx\*xxxxxxxxxx.

Çevirme planı hakkında bilgi için Bkz. [Arama Planına Genel Bakış, sayfa 72](#).

Çevirme planına nasıl giriş ekleneceğiyle ilgili ayrıntılar için Bkz. [IP Telefonunda Arama Planı Düzenleme, sayfa 79](#).

## Yönetici ve Asistan Menüsü Erişimi İçin Hat Tuşu Yapılandırma

Bir yöneticinin telefonundan **Ayarlar** > **Asistan** menüsüne ve bir asistanın telefonundan **Ayarlar** > **Yönetici** menüsüne erişim için bir hat tuşu yapılandırabilirsiniz.

**Not**

Hat tuşunu XML Yapılandırma dosyasında aşağıdaki örnekte gösterildiği şekilde ekleyebilirsiniz.

```
<!-- Line Key 2 -->
<Extension_2_ ua="na">Disabled</Extension_2_>
<Short_Name_2_ ua="na">$USER</Short_Name_2_>
<Share_Call_Appearance_2_ ua="na">private</Share_Call_Appearance_2_>
<Extended_Function_2_ ua="na">fnc=bw-exec-assist</Extended_Function_2_>
```

**Başlamadan önce**

Telefonun yönetim web sayfasına erişme. Bkz. [Telefon Web Sayfasına Erişme, sayfa 90](#).

**Yordam**

- Adım 1** Ses > **Telefon** seçeneklerini belirleyin.
- Adım 2** Yapılandırmak istediğiniz hat tuşu için olan **Hat Tuşu** bölümünde, **Genişletilmiş İşlev**'i `fnc=bw-exec-assist` olarak belirleyin.
- Not** Hat tuşu için **Dahili Hat, Devre Dışı** olmalıdır.  
**Çağrı Görünümünü Paylaş** öğesinin **özel** şeklinde ayarlanmasını öneririz.
- Hat Tuşu** bölümünde bulunan alanlar hakkındaki ayrıntılar için Bkz. [Hat Anahtarı, sayfa 315](#).
- Adım 3** **Tüm Değişiklikleri Gönder** seçeneğine tıklayın.

## Yöneticiler ve Asistanlar İçin Hizmet Etkinleştirme Kodları

Yöneticiler ve asistanlar birçok işleve bir etkinleştirme kodu veya programlanabilir ekran tuşu üzerinden erişebilirler.

Aşağıdaki işlevlere yalnızca hizmet etkinleştirme kodları üzerinden erişilebilir.



**Önemli** Kullanıcıların bu işlemleri gerçekleştirebilmelerini sağlamak üzere, bu işlevler için hizmet etkinleştirme kodlarını kullanıcılara bildirmeniz gerekir.

- Asistanların havuzlara dahil olmaları/havuzlardan çıkmaları
- Asistanların devam eden çağrılara katılmaları
- Asistanların devam eden çağrıları kendilerine aktarmaları

Özellikler için tüm hizmet etkinleştirme kodları varsayılan olarak ayarlıdır.

Belirli işlevler için hizmet etkinleştirme kodlarını kuruluşunuzun gereksinimine göre değiştirebilirsiniz. Ayrıntılar için bkz. [Dikey Hizmet Etkinleştirme Kodları, sayfa 304](#).



**Önemli** Bir hizmet etkinleştirme kodunu telefonun web sitesi üzerinden değiştirmeniz durumunda, BroadWorks'teki ilgili ayarı güncellediğinizden emin olun (tersi de geçerlidir).

### XML Yapılandırma Dosyasındaki Yönetici-Asistan Hizmet Etkinleştirme Kodları



**Önemli** XML Yapılandırma dosyasındaki bir hizmet etkinleştirme kodunu değiştirmeniz durumunda, BroadWorks'teki ilgili ayarı güncellediğinizden emin olun.

Aşağıdaki örnek XML Yapılandırma dosyası bölümü, yönetici - asistan özelliği hizmet etkinleştirme kodlarının parametrelerini (XML etiketleri) ve değerlerini gösterir.

```
<!-- Vertical Service Activation Codes -->
<Exec_Assistant_Call_Initiate_Code ua="na">#64</Exec_Assistant_Call_Initiate_Code>
<Exec_Call_Filter_Act_Code ua="na">#61</Exec_Call_Filter_Act_Code>
<Exec_Call_Filter_Deact_Code ua="na">#62</Exec_Call_Filter_Deact_Code>
<Exec_Assistant_Call_Push_Code ua="na">#63</Exec_Assistant_Call_Push_Code>
<Exec_Call_Retrieve_Code ua="na">*11</Exec_Call_Retrieve_Code>
<Exec_Call_Bridge_Code ua="na">*15</Exec_Call_Bridge_Code>
```

Aşağıdaki tabloda bu parametreler ve değerler açıklanmaktadır.

| Parametre                         | Değer                                               | Açıklama                                                                            |
|-----------------------------------|-----------------------------------------------------|-------------------------------------------------------------------------------------|
| Exec_Assistant_Call_Initiate_Code | İşlev için kullanılmasını istediğiniz # veya * kodu | Asistanların yöneticiler adına çağrı başlatmaları için                              |
| Exec_Call_Filter_Act_Code         | İşlev için kullanılmasını istediğiniz # veya * kodu | Yöneticilerin çağrı filtrelemeyi etkinleştirmeleri için                             |
| Exec_Call_Filter_Deact_Code       | İşlev için kullanılmasını istediğiniz # veya * kodu | Yöneticilerin çağrı filtrelemeyi devre dışı bırakmaları için                        |
| Exec_Assistant_Call_Push_Code     | İşlev için kullanılmasını istediğiniz # veya * kodu | Asistanların devam eden bir çağrıyı bir yöneticiye aktarmaları için                 |
| Exec_Call_Bridge_Code             | İşlev için kullanılmasını istediğiniz # veya * kodu | Yöneticilerin veya asistanların devam eden bir çağrıya katılmaları için             |
| Exec_Call_Retrieve_Code           | İşlev için kullanılmasını istediğiniz # veya * kodu | Yöneticilerin veya asistanların devam eden bir çağrıyı kendilerine aktarmaları için |

## Yöneticiler ve Asistanlar İçin Programlanabilir Ekran Tuşları

Yöneticiler ve asistanlar için programlanabilir tüm ekran tuşları, varsayılan olarak ayarlanmıştır.

Programlanabilir ekran tuşları hakkında ayrıntılar için Bkz. [Programlanabilir Ekran Tuşları, sayfa 205](#) ve [Programlanabilir Ekran Tuşları, sayfa 326](#).

### XML Yapılandırma Dosyasındaki Yönetici-Asistan Programlanabilir Ekran Tuşları

Aşağıdaki örnek XML Yapılandırma dosyası bölümü, yöneticiler ve asistanlar için programlanabilir ekran tuşlarının parametrelerini (XML etiketleri) ve değerlerini gösterir.

```
<!-- Programmable Softkeys -->
<Programmable_Softkey_Enable ua="na">No</Programmable_Softkey_Enable>
<Idle_Key_List ua="na">em_login;acd_login;acd_logout;astate;avail;unavail;redial;
recents;cfwd;dnd;lcr;pickup;gpickup;unpark;em_logout;gustin;gustout;callretrieve;
bridgein;</Idle_Key_List>
<Hold_Key_List ua="na">resume|1;endcall|2;newcall|3;redial;dir;cfwd;dnd;
callpush;</Hold_Key_List>
<Shared_Active_Key_List ua="na">newcall|1;barge|2;bargesilent|3;cfwd|4;dnd|5;
callretrieve;bridgein</Shared_Active_Key_List>
```

```
<Shared_Held_Key_List ua="na">resume|1;barge|2;cfwd|3;dnd|4;</Shared_Held_Key_List>
<Exec_Assistant_Key_List ua="na">proxycall|2;divert|3;</Exec_Assistant_Key_List>
```

Aşağıdaki tabloda bu parametreler ve değerler açıklanmaktadır.

| Parametreler                             | Değer        | Açıklama                                                                                                                            |
|------------------------------------------|--------------|-------------------------------------------------------------------------------------------------------------------------------------|
| Idle_Key_List,<br>Shared_Active_Key_List | bridgein     | Yöneticilerin devam eden bir çağrıya katılmalarını sağlar                                                                           |
| Idle_Key_List,<br>Shared_Active_Key_List | callretrieve | Yöneticilerin devam eden bir çağrıyı kendilerine aktarmalarını sağlar                                                               |
| Hold_Key_List                            | callpush     | Asistanların devam eden bir çağrıyı beklemeye aldıktan sonra bir yöneticiye aktarmalarını sağlar                                    |
| Exec_Assistant_Key_List                  | proxycall    | Asistanların <b>Ayarlar &gt; Yönetici</b> menüsünden yöneticiler adına çağrılar başlatmalarını sağlar                               |
| Exec_Assistant_Key_List                  | divert       | Asistanların <b>Ayarlar &gt; Yönetici</b> menüsünden çağrı yönlendirmesini etkinleştirmelerini veya devre dışı bırakmalarını sağlar |

## Ses ve Video Verileri İçin Öncelikleri Yapılandırma

Sınırlı bant genişliği koşullarında ses veya video verilerini önceliklendirebilirsiniz.

Öncelikleri telefonun her bir hattında ayrı ayrı yapılandırmanız gerekir.

Farklı trafik alanları için farklı öncelikler yapılandırabilirsiniz. Örneğin; dahili ve harici hatlarda farklı yapılandırmalar ayarlayarak dahili ve harici trafik için farklı öncelikler yapılandırabilirsiniz. Etkin trafik yönetimi için, bir gruptaki tüm telefon hatlarında aynı ayarları belirleyin.

Bir veri paketinin Hizmet Türü (Type of Service, ToS) alanı, paketin veri trafiğindeki önceliğini belirler. Her bir telefon hattı için, ses ve video paketlerinin ToS alanları için uygun değerler belirleyerek istenen öncelikleri yapılandırabilirsiniz.

Ses verileri için telefon, LLDP tarafından aldığı ToS değerini uygular. LLDP'den gelen kullanılabilir bir ToS değeri olmadığında telefon, ses paketleri için sizin belirlediğiniz değeri uygular.

Video verileri için telefon, her zaman sizin video paketleri için belirlediğiniz ToS değerini uygular.

Varsayılan değerler, sesi videoya kıyasla önceliklendirir.

### Başlamadan önce

Telefonun yönetim web sayfasına erişme. Bkz. [Telefon Web Sayfasına Erişme, sayfa 90](#).

**Yordam**

- 
- Adım 1** Ses > **Dahili(n)** seçeneklerini belirleyin; n bir dahili hat numarasıdır.
- Adım 2** Ağ Ayarları bölümünde, parametre değerlerini [Ağ Ayarları, sayfa 329](#) bölümünde açıklandığı şekilde ayarlayın.
- Adım 3** Tüm Değişiklikleri Gönder seçeneğine tıklayın.
-





## BÖLÜM 12

# Kurumsal ve Kişisel Dizini Ayarlama

- [Kişisel Dizini Ayarlama, sayfa 239](#)
- [LDAP Yapılandırması, sayfa 239](#)
- [BroadSoft Ayarlarını Yapılandırma, sayfa 240](#)
- [XML Dizin Hizmetini Yapılandırma, sayfa 241](#)
- [Gelen ve Giden Çağrılar İçin Ters Ad Arama, sayfa 241](#)

## Kişisel Dizini Ayarlama

Kişisel Dizin, bir kullanıcının bir dizi kişisel numarayı depolamasına olanak verir.

Kişisel Dizin, aşağıdaki özelliklerden oluşur:

- Kişisel Adres Defteri (PAB)

Kullanıcılar, Kişisel Dizin özelliklerine erişmek için bu yöntemleri kullanabilir:

- Bir web tarayıcısından—Kullanıcılar, Yapılandırma Yardımcı Programı web sayfasındaki PAB ve Hızlı Arama özelliklerine erişebilir.
- Cisco IP Phone'dan—Kurumsal dizinde veya kullanıcı kişisel dizininde arama yapmak için Kişiler'i seçin.

Kullanıcıların, Kişisel Dizini bir web tarayıcısından yapılandırmak için Yapılandırma Yardımcı Programına erişmesi gerekir. Kullanıcılara bir URL ve oturum açma bilgileri sağlamanız gerekir.

## LDAP Yapılandırması

Cisco IP Phone, Hafif Dizin Erişim Protokolü (LDAP) v3'ü destekler. LDAP Kurumsal Dizin Araması, kullanıcının belirli bir LDAP dizinini ad, telefon numarası veya her ikisi ile aramasına izin verir. Microsoft Active Directory 2003 ve OpenLDAP-tabanlı veritabanları gibi LDAP-tabanlı dizinler desteklenir.

Kullanıcılar LDAP'a IP telefonlarındaki **Dizin** menüsünden erişebilir. Bir LDAP araması en fazla 20 kayıt döndürür.

Bu bölümdeki talimatlarda aşağıdaki ekipmanlara ve hizmetlere sahip olduğunuz varsayılır:

- OpenLDAP veya Microsoft Active Directory Server 2003 gibi bir LDAP sunucusu.

## LDAP Kurumsal Dizin Aramasını Hazırlama

### Yordam

- 
- Adım 1** **Yönetici Oturum Açma > Gelişmiş > Ses > Sistem** seçeneklerine tıklayın.
- Adım 2** **IPv4 Ayarları** bölümündeki **Birincil DNS** alanına DNS sunucusunun IP adresini girin.  
Bu adım, MD5 olarak ayarlanan kimlik doğrulamasına sahip Active Directory kullanıyorsanız gereklidir.
- Adım 3** **İsteğe Bağlı Ağ Yapılandırması** bölümündeki **Etki Alanı** alanına LDAP etki alanını girin.  
Bu adım, MD5 olarak ayarlanan kimlik doğrulamasına sahip Active Directory kullanıyorsanız gereklidir.  
Bazı sitelerde DNS dahili olarak dağıtılmayabilir ve bunun yerine Active Directory 2003 kullanılır. Bu durumda, Birincil DNS adresi ve LDAP Etki Alanı girmek gerekli değildir. Bununla birlikte, Active Directory 2003 sayesinde, kimlik doğrulama yöntemi Basit olarak sınırlandırılır.
- Adım 4** **Telefon** sekmesini tıklayın.
- Adım 5** **LDAP** bölümündeki **LDAP Dizin Etkinleştirme** açılan liste kutusunu kullanarak **Evet**'i seçin.  
Bu eylem LDAP'yi etkinleştirir ve **Kurumsal Dizin Adı** alanında tanımlanan adın telefon dizininde görüntülenmesini sağlar.
- Adım 6** LDAP alanlarını, [LDAP, sayfa 323](#) bölümünde açıklanan şekilde yapılandırın.
- Adım 7** **Tüm Değişiklikleri Gönder** seçeneğine tıklayın.
- 

## BroadSoft Ayarlarını Yapılandırma

BroadSoft dizin hizmeti kullanıcıların kişisel, grup veya kurumsal kişileri aramasını ve görüntülemesini sağlar. Bu uygulama özelliği BroadSoft's Extended Services Interface (XSI) arayüzünü kullanır.

Güvenliği iyileştirmek için, telefonun üretici yazılımı ana bilgisayar sunucusuna ve dizin adı giriş alanlarına erişim kısıtlamaları yerleştirir.

Telefon iki tür XSI kimlik doğrulama yöntemi kullanır:

- Kullanıcının oturum açma kimlik bilgileri: Telefon XSI kullanıcı kimliğini ve parolasını kullanır.
- SIP kimlik bilgileri: Telefonda kayıtlı SIP hesabı kullanıcı adı ve parolası. Telefon bu yöntemle kimlik doğrulaması için, XSI kullanıcı kimliği ile birlikte SIP kimlik doğrulama kimlik bilgilerini kullanabilir.

### Yordam

- 
- Adım 1** Telefon web sayfasında, **Yönetici Oturum Açma > Gelişmiş > Ses > Telefon** ögesini seçin.
- Adım 2** **XSI Hizmeti** bölümünde, **Dizin Etkinleştirme** açılan liste kutusundan **Evet**'i seçin.
- Adım 3** Alanları, [XSI Telefon Hizmeti, sayfa 319](#) içinde açıklanan şekilde ayarlayın.



**Adım 4** Tüm Değişiklikleri Gönder seçeneğine tıklayın.

## XML Dizin Hizmetini Yapılandırma

### Yordam

- Adım 1** Telefon Web sayfasında, **Yönetici Oturum Açma > Gelişmiş > Ses > Telefon** öğesini seçin.
- Adım 2** **XML Dizini Hizmet Adı** alanına XML dizininin adını girin.
- Adım 3** **XML Dizini Hizmet URL'si** alanına XML dizininin bulunduğu url'yi girin.
- Adım 4** **XML Kullanıcı Adı** alanına XML hizmetinin kullanıcı adını girin.
- Adım 5** **XML Parolası** alanına XML hizmetinin parolasını girin.
- Adım 6** **Tüm Değişiklikleri Gönder** seçeneğine tıklayın.

## Gelen ve Giden Çağrılar İçin Ters Ad Arama

Ters ad arama özelliği; gelen, giden çağrıda, konferans çağrısında veya aktarılan çağrıda bir numaranın adını arar. Ters ad arama özelliği, telefon hizmet sağlayıcısı dizini, Çağrı Geçmişi veya kişilerinizi kullanarak bir ad bulamadığında kullanılır. Ters ad arama, geçerli bir LDAP Dizini veya XML Dizini yapılandırması gerektirir.

Ters ad arama özelliği, telefonun harici dizinlerinde çağrı yapar. Bir arama başarılı olduğunda ad, çağrı oturumu ve çağrı geçmişine yerleştirilir. Aynı anda birden çok telefon çağrısı için, ters ad arama özelliği ilk çağrı numarası ile eşleşen adı arar. İkinci çağrı bağlandığında veya beklemeye alındığında, ters ad arama özelliği ikinci çağrı ile eşleşen adı arar.

Ters ad arama özelliği varsayılan olarak etkindir.

Ters ad arama özelliği, dizinleri aşağıdaki sırada arar:

1. Telefon kişileri
2. Arama Geçmişi
3. LDAP Dizini
4. XML Dizini



**Not** Telefon şu biçimi kullanarak XML dizinini arar: `directory_url?n=incoming_call_number`.

Örneğin, üçüncü taraf hizmeti kullanan bir Multiplatform Telefon için, telefon numarası (1234) arama sorgusu şu biçimde olur: `http://your-service.com/dir.xml?n=1234`.

## Ters Ad Arama Özelliğini Etkinleştirme ve Devre Dışı Bırakma

### Başlamadan önce

- Ters ad arama özelliğini etkinleştirmeden veya devre dışı bırakmadan önce şu dizinlerden birini yapılandırın:
  - LDAP Kurumsal Dizini
  - XML Dizini
- Telefonun yönetim web sayfasına erişme. Bkz. [Telefon Web Sayfasına Erişme, sayfa 90](#).

### Yordam

---

**Adım 1** Ses > **Telefon** seçeneklerini belirleyin.

**Adım 2** Ek Hizmetler alanındaki **Ters Telefon Arama Hizmeti**'ni aşağıdaki şekilde ayarlayın:

- **Evet**—Ters ad arama özelliğini etkinleştirir.
- **Hayır**—Ters ad arama özelliğini devre dışı bırakır.

**Adım 3** **Tüm Değişiklikleri Gönder** seçeneğine tıklayın.

**Adım 4** Ters ad arama özelliğini sağlamak için alternatif olarak `config.xml` dosyası kullanılabilir.

```
<Reverse_Phone_Lookup_Serv ua="na">Yes</Reverse_Phone_Lookup_Serv>
```

---



## KISIM **V**

# Cisco IP Phone'da Sorun Giderme

- [Telefon Sistemlerini İzleme, sayfa 245](#)
- [Sorun Giderme, sayfa 359](#)
- [Bakım, sayfa 375](#)





## BÖLÜM 13

# Telefon Sistemlerini İzleme

- [Telefon Sistemlerini İzlemeye Genel Bakış, sayfa 245](#)
- [Karşıya Yüklenen Sistem Günlüğü Mesajlarına Cihaz Tanımlayıcısı Ekleme, sayfa 245](#)
- [Cisco IP Phone Durumu, sayfa 246](#)
- [Cisco IP Phone Web Sayfası, sayfa 251](#)

## Telefon Sistemlerini İzlemeye Genel Bakış

Telefondaki telefon durum menüsünü ve telefon web sayfalarını kullanarak, telefona ilişkin çeşitli bilgiler görüntüleyebilirsiniz. Bu bilgilerin arasında şunlar bulunur:

- Aygıt bilgileri
- Ağ kurulumu bilgileri
- Ağ istatistikleri
- Aygıt günlükleri
- Akış istatistikleri

Bu bölümde, telefon web sayfasından edinebileceğiniz bilgiler açıklanmaktadır. Bu bilgileri, telefonun çalışmasını uzaktan izlemek ve sorun gidermeye yardımcı olmak için kullanabilirsiniz.

## Karşıya Yüklenen Sistem Günlüğü Mesajlarına Cihaz Tanımlayıcısı Ekleme

Sistem günlüğü sunucusuna yüklenen sistem günlüğü mesajlarına bir cihaz tanımlayıcısı eklemeyi seçebilirsiniz. Telefonun IP adresi zaman içinde değişse bile cihaz tanımlayıcısı değişmez. Bu, birden fazla telefondan gelen mesaj akışlarında her bir mesajın kaynağını tanıma işlemi kolaylaştırabilir. Cihaz tanımlayıcısı her mesajda zaman damgasından sonra görüntülenir.

**Başlamadan önce**

Sistem günlüğü mesajlarını karşıya yüklemek üzere telefon için bir sistem günlüğü sunucusu yapılandırın. Ayrıntılar için [İsteğe Bağlı Ağ Yapılandırması, sayfa 271](#) bölümündeki **Sistem Günlüğü Sunucusu** paragrafına bakın.

**Yordam**

- 
- Adım 1** Telefon yönetimi web sayfasında **Ses > Sistem > İsteğe Bağlı Ağ Yapılandırması** öğelerine gidin.
- Adım 2** **Sistem Günlüğü Tanımlayıcısı**'ni [İsteğe Bağlı Ağ Yapılandırması, sayfa 271](#) bölümünde açıklanan şekilde yapılandırın.
- 

## Cisco IP Phone Durumu

Aşağıdaki bölümlerde, Cisco IP Phone'da model bilgilerinin, durum mesajlarının ve ağ istatistiklerinin nasıl görüntüleneceği anlatılmaktadır.



- Model Bilgileri: Telefona ilişkin donanım ve yazılım bilgilerini gösterir.
- Durum menüsü: Durum mesajlarını, ağ istatistiklerini ve geçerli çağrıya ilişkin istatistikleri gösteren ekranlara erişim sağlar.

Bu ekranda görüntülenen bilgileri, telefonun çalışmasını uzaktan izlemek ve sorun gidermeye yardımcı olmak için kullanabilirsiniz.

Ayrıca, bu bilgilerin birçoğunu ve ilgili diğer bilgileri, telefonun web sayfası aracılığıyla uzaktan edinebilirsiniz.

## Telefon Bilgileri Penceresini Görüntüleme

**Yordam**

- 
- Adım 1** **Uygulamalar**  düğmesine basın.
- Adım 2** **Durum > Ürün Bilgileri** öğesini seçin.
- Bir kullanıcı parolası ayarlandığında, telefon ekranının sağ üst köşesinde ilgili bir simge (kilit veya sertifika) görüntülenir.
- Adım 3** Model Bilgileri ekranından çıkmak için,  seçeneğine basın.
-

## Telefon Durumunu Görüntüleme

### Yordam

- Adım 1** Uygulamalar  düğmesine basın.
- Adım 2** Durum > Telefon Durumu > Telefon Durumu öğesini seçin.

Aşağıdaki bilgileri görüntüleyebilirsiniz:

- **Geçen süre**—Sistemin tekrar yüklendiği en son andan itibaren geçen toplam süre
- **Tx (Paketler)**—Telefondan aktarılan paketler.
- **Rx (Paketler)**—Telefondan alınan paketler.

## Telefondaki Durum Mesajlarını Görüntüleme

### Yordam

- Adım 1** Uygulamalar  düğmesine basın.
- Adım 2** Durum > Durum mesajları öğesini seçin.

Sağlamanın en son yapıldığı andan itibaren çeşitli telefon durumlarının bir günlüğünü görüntüleyebilirsiniz.

**Not** Durum mesajları UTC zamanını yansıtır ve telefondaki saat dilimi ayarlarından etkilenmez.

- Adım 3** Geri  düğmesine basın.

## Ağ Durumunu Görüntüleme

### Yordam

- Adım 1** Uygulamalar  düğmesine basın.
- Adım 2** Durum > Ağ Durumu öğelerini seçin.

Aşağıdaki bilgileri görüntüleyebilirsiniz:

- **Ağ türü**—Telefonun kullandığı Yerel Alan Ağı (LAN) bağlantısının türünü belirtir.
- **Ağ durumu**—Telefonun bir ağa bağlı olup olmadığını belirtir.
- **IPv4 durumu**—Telefonun IP adresi. Telefonda IP adresi, Adresleme türü, IP durumu, Alt ağ maskesi, Varsayılan yönlendirici, Etki Alanı Adı Sunucusu (DNS) 1, DNS 2 ile ilgili bilgileri görüntüleyebilirsiniz.

- **IPv6 durumu** —Telefonun IP adresi. Telefonda IP adresi, Adresleme türü, IP durumu, Alt ağ maskesi, Varsayılan yönlendirici, Etki Alanı Adı Sunucusu (DNS) 1, DNS 2 ile ilgili bilgileri görüntüleyebilirsiniz.
- **VLAN Kimliği**—Telefonun VLAN Kimliği.
- **MAC adresi**—Telefonun Benzersiz Ortam Erişim Kontrolü (MAC) adresi.
- **Ana bilgisayar adı**—Telefona atanan geçerli ana bilgisayar adını görüntüler.
- **Etki alanı**—Telefonun ağ etki alanı adını görüntüler. Varsayılan: cisco.com
- **Anahtar bağlantı noktası bağlantısı**—Anahtar bağlantı noktasının durumu.
- **Anahtar bağlantı noktası yapılandırma**—Ağ bağlantı noktasının hızını ve çift yönünü belirtir.
- **PC bağlantı noktası yapılandırma**—PC bağlantı noktasının hızını ve çift yönünü belirtir.
- **Bilgisayar bağlantı noktası**—Bilgisayar bağlantı noktasının hızını ve çift yönünü belirtir.

## Arama İstatistikleri Penceresini Görüntüleme

En son çağrının sayaçlarını, istatistiklerini ve ses kalitesi metriklerini görüntülemek için telefondaki Arama İstatistikleri ekranına erişebilirsiniz.





**Not** Ayrıca Akış İstatistikleri web sayfasına erişmek için bir web tarayıcısı kullanarak çağrı istatistikleri bilgilerini uzaktan görüntüleyebilirsiniz. Bu web sayfası, telefonda mevcut olmayan ek RTCP istatistikleri içerir.

Tek bir çağrı birden çok ses akışı kullanabilir, fakat veriler yalnızca en son ses akışı için yakalanır. Bir ses akışı, iki uç noktası arasındaki bir paket akıştır. Bir uç noktası beklemeye alınırsa, çağrı hala bağlı olsa dahi ses akışı durur. Çağrı sürdürüldüğünde, yeni bir ses paket akışı başlar ve yeni çağrı verileri, eski çağrı verilerinin üzerine yazılır.

En son ses akışı ile ilgili bilgiler için Arama İstatistikleri ekranını görüntülemek için, aşağıdaki adımları izleyin:

### Yordam

- Adım 1** Uygulamalar  düğmesine basın.
- Adım 2** Durum > Telefon Durumu > Çağrı İstatistikleri seçeneğini işaretleyin.
- Adım 3** Durum menüsünden çıkmak için Geri  ye basın.

## Arama İstatistikleri Alanları

Aşağıdaki tabloda, Arama İstatistikleri ekranındaki öğeler anlatılmaktadır.



Çizelge 26: Cisco IP Phone'a İlişkin Arama İstatistikleri

| Öğe                     | Açıklama                                                                                                                                                                                                                             |
|-------------------------|--------------------------------------------------------------------------------------------------------------------------------------------------------------------------------------------------------------------------------------|
| Alıcı Codec Bileşeni    | Alınan ses akışının türü (codec'ten RTP akışı sesi): <ul style="list-style-type: none"> <li>• G.729</li> <li>• G.722</li> <li>• G.711 mu-law</li> <li>• G.711 A-law</li> <li>• OPUS</li> <li>• iLBC</li> </ul>                       |
| Gönderen Codec Bileşeni | Aktarılan ses akışının türü (codec'ten RTP akışı sesi): <ul style="list-style-type: none"> <li>• G.729</li> <li>• G.722</li> <li>• G.711 mu-law</li> <li>• G.711 A-law</li> <li>• OPUS</li> <li>• iLBC</li> </ul>                    |
| Alıcı Boyutu            | Alınan ses akışındaki (RTP akış sesi) ses paketlerinin milisaniye cinsinden boyutu.                                                                                                                                                  |
| Gönderen Boyutu         | Aktarılan ses akışındaki (RTP akış sesi) ses paketlerinin milisaniye cinsinden boyutu.                                                                                                                                               |
| Alıcı Paketleri         | Ses akışı açıldığından itibaren alınan RTP ses paketlerinin sayısı.<br><b>Not</b> Çağrı beklemeye alınmış olabileceği için, bu sayının çağrı başladığından itibaren alınan RTP ses paketlerinin sayısına eşit olması gerekmez.       |
| Gönderen Paketleri      | Ses akışı açıldığından itibaren aktarılan RTP ses paketlerinin sayısı.<br><b>Not</b> Çağrı beklemeye alınmış olabileceği için, bu sayının çağrı başladığından itibaren aktarılan RTP ses paketlerinin sayısına eşit olması gerekmez. |

| Öge                            | Açıklama                                                                                                                                                                                                                                             |
|--------------------------------|------------------------------------------------------------------------------------------------------------------------------------------------------------------------------------------------------------------------------------------------------|
| Ort Titreme                    | Alınan ses akışı açıldığından itibaren gözlemlenen RTP paketi titreşimlerinin (bir paketin ağ içerisinde geçerken yaşadığı dinamik gecikme) milisaniye cinsinden ölçülen ortalaması.                                                                 |
| Maks Titreme                   | Alınan ses akışı açıldığından itibaren gözlemlenen, milisaniye cinsinden maksimum titreşim.                                                                                                                                                          |
| Atılan Alıcı                   | Alınan ses akışlarındaki atılmış RTP paketlerinin sayısı (kötü paketler, gecikenler vb.)<br><b>Not</b> Telefon, Cisco Ağ Geçitlerinin oluşturduğu, yük türü 19 olan sessizlik giderici ton paketlerini atar; çünkü bunlar, bu sayıyı arttırmaktadır. |
| Alıcı Kaybolan Paketleri       | Eksik RTP paketleri (aktarımda kaybolmuş).                                                                                                                                                                                                           |
| <b>Ses Kalitesi Metrikleri</b> |                                                                                                                                                                                                                                                      |
| Toplam Gizleme Oranı           | Gizleme çerçevelerinin toplam sayısının, ses akışının başlangıcından itibaren alınan konuşma çerçevelerinin toplam sayısına bölümü.                                                                                                                  |
| Gizleme Aralığı Oranı          | Aktif konuşmanın önceki 3 saniyelik aralığındaki gizleme çerçevelerinin konuşma çerçevelerine oranı. Ses etkinliği algılama (VAD) kullanılıyorsa, aktif konuşmanın 3 saniyesini biriktirmek için daha uzun bir aralık gerekli olabilir.              |
| Maks Gizleme Oranı             | Ses akışının başlangıcından itibaren en yüksek aralık gizleme oranı.                                                                                                                                                                                 |
| Gizleme Saniye                 | Ses akışının başlangıcından itibaren gizleme etkinliklerine (kayıp çerçeveler) sahip olan saniye sayısı (ciddi bir şekilde gizlenmiş saniyeleri içerir).                                                                                             |
| Kesin Gizleme Saniye           | Ses akışının başlangıcından itibaren yüzde 5'ten daha fazla gizleme olayına (kayıp çerçeveler) sahip olan saniye sayısı.                                                                                                                             |
| Gecikme Süresi                 | Ağ gecikmesinin milisaniye cinsinden ölçümü. Çift yönlü gecikmenin, RTCP alıcısı rapor blokları alındığında ölçülen çalışmasının ortalamasını temsil eder.                                                                                           |

## Yapılandırma Yardımcı Programında Özelleştirme Durumunu Görüntüleme

EDOS sunucusuna RC indirme tamamlandıktan sonra, web arabirimini kullanarak bir telefonun özelleştirme durumunu görüntüleyebilirsiniz.

Uzaktan özelleştirme durumlarının açıklamaları şöyledir:

- Açık—Telefon ilk kez başlatılmıştır ve yapılandırılmamıştır.
- Durduruldu—DHCP seçenekleri gibi diğer Sağlamalar nedeniyle uzaktan özelleştirme durduruldu.
- Beklemede—Profil EDOS sunucusundan indirilmiştir.
- Özel-Beklemede—Telefon EDOS sunucusundan bir yeniden yönlendirme URL'si indirmiştir.
- Alındı—EDOS sunucusundan indirilen profile, sağlama yapılandırması için bir yeniden yönlendirme URL'si vardır. Sağlama sunucusundan yeniden yönlendirme URL'si indirme başarılı olursa bu durum görüntülenir.
- Kullanılamaz—Uzaktan özelleştirme durdu çünkü EDOS sunucusu boş bir sağlama dosyasıyla yanıt verdi ve HTTP yanıtı 200 TAMAM'dı.

### Yordam

- 
- Adım 1** Telefon Web sayfasında, **Yönetici Oturum Açma > Bilgiler > Durum** ögesini seçin.
- Adım 2** **Ürün Bilgileri** bölümündeki **Özelleştirme** alanında, telefonun özelleştirme durumunu görüntüleyebilirsiniz.
- Herhangi bir hazırlamanın başarısız olması durumunda, ayrıntıları aynı sayfadaki **Hazırlama Durumu** bölümünde görüntüleyebilirsiniz.
- 

## Cisco IP Phone Web Sayfası

Bu bölümde, bir telefon web sayfasından edinebileceğiniz bilgiler açıklanmaktadır. Bu bilgileri, telefonun çalışmasını uzaktan izlemek ve sorun gidermeye yardımcı olmak için kullanabilirsiniz.

### İlgili Konular

- [Telefon Web Sayfasına Erişme](#), sayfa 90
- [Telefonun IP Adresini Belirleme](#), sayfa 91
- [Cisco IP Phone Web Erişimine İzin Verme](#), sayfa 91

## Bilgi

Bu sekmedeki alanlar salt okunurdur ve düzenlenemez.

## Durum

## Sistem Bilgileri

| Parametre             | Açıklama                                                                                                                            |
|-----------------------|-------------------------------------------------------------------------------------------------------------------------------------|
| Ana Bilgisayar Adı    | Telefona atanan geçerli ana bilgisayar adını görüntüler.                                                                            |
| Etki Alanı            | Telefonun ağ etki alanı adını görüntüler.<br>Varsayılan: cisco.com                                                                  |
| Birincil NTP Sunucusu | Telefona atanan birincil NTP sunucusunu görüntüler.                                                                                 |
| İkincil NTP Sunucusu  | Telefona atanan ikincil NTP sunucusunu görüntüler.                                                                                  |
| Bluetooth Etkin       | Bluetooth'un telefonda etkin olup olmadığını gösterir.                                                                              |
| Bluetooth Bağlantısı  | Bluetooth'un telefona bağlı olup olmadığını gösterir.                                                                               |
| Bluetooth MAC         | Bluetooth cihazının MAC adresini görüntüler.                                                                                        |
| Bağlı Cihaz Kimliği   | Bağlı cihazın kimliğini görüntüler.                                                                                                 |
| Etkin Arabirim        | Telefonda dağıtım seçeneği olarak Ethernet kablosu kullanılıp kullanılmadığını görüntüler.<br>Yalnızca Cisco IP Phone 8861 için.    |
| Kablosuz MAC          | Telefonun MAC adresini görüntüler.<br>Yalnızca Cisco IP Phone 8861 için.                                                            |
| SSID                  | Telefonun SSID'sini görüntüler.<br>Yalnızca Cisco IP Phone 8861 için.                                                               |
| 802.11 modu.          | Telefonda dağıtım seçeneği olarak 802.11 arabiriminin kullanılıp kullanılmadığını görüntüler.<br>Yalnızca Cisco IP Phone 8861 için. |
| Güvenlik Modu         | Telefonun WLAN'a erişmek için kullandığı kimlik doğrulaması türünü görüntüler.                                                      |
| Kamera Perdesi        | Perdenin durumunu görüntüler.<br>Yalnızca Cisco IP Phone 8845 ve 8865 için.                                                         |

## IPv4 Bilgileri

| Parametre | Açıklama                          |
|-----------|-----------------------------------|
| IP Durumu | Bağlantının kurulduğunu belirtir. |

| Parametre         | Açıklama                                                                                                                   |
|-------------------|----------------------------------------------------------------------------------------------------------------------------|
| Bağlantı Türü     | Telefonun internet bağlantı türünü belirtir: <ul style="list-style-type: none"> <li>• DHCP</li> <li>• Statik IP</li> </ul> |
| Mevcut IP         | IP telefonuna atanan geçerli IP adresini görüntüler.                                                                       |
| Mevcut Ağ Maskesi | Telefona atanan ağ maskesini görüntüler.                                                                                   |
| Mevcut Ağ Geçidi  | Telefona atanan varsayılan yönlendiriciyi görüntüler.                                                                      |
| Birincil DNS      | Telefona atanan birincil DNS sunucusunu görüntüler.                                                                        |
| İkincil DNS       | Telefona atanan ikincil DNS sunucusunu görüntüler.                                                                         |

## IPv6 Bilgileri

| Parametre        | Açıklama                                                                                                                                                                                      |
|------------------|-----------------------------------------------------------------------------------------------------------------------------------------------------------------------------------------------|
| IP Durumu        | Bağlantının kurulduğunu belirtir.                                                                                                                                                             |
| Bağlantı Türü    | Telefonun internet bağlantı türünü belirtir: <ul style="list-style-type: none"> <li>• Statik IP</li> <li>• DHCP</li> </ul>                                                                    |
| Mevcut IP        | IP telefonuna atanan geçerli IPv6 adresini görüntüler.                                                                                                                                        |
| Önek Uzunluğu    | Genel bir tek noktaya yayın IPv6 adresinin ağın parçası olan bit sayısını tanımlar. Örneğin, IPv6 adresi 2001:0DB8:0000:000b::/64 ise, 64 sayısı ilk 64 bitin ağın parçası olduğunu tanımlar. |
| Mevcut Ağ Geçidi | Telefona atanan varsayılan yönlendiriciyi görüntüler.                                                                                                                                         |
| Birincil DNS     | Telefona atanan birincil DNS sunucusunu görüntüler.                                                                                                                                           |
| İkincil DNS      | Telefona atanan ikincil DNS sunucusunu görüntüler.                                                                                                                                            |

## Yeniden Yükleme Geçmişi

Yeniden başlatma geçmişi hakkında daha fazla bilgi için [Tekrar Yükleme Nedenleri, sayfa 381](#) bölümüne bakın.

## Ürün Bilgileri

| Parametre | Açıklama                  |
|-----------|---------------------------|
| Ürün Adı  | Telefonun model numarası. |

## İndirilen Yerel Ayarlar Paketi

| Parametre           | Açıklama                                                                                                                                                                                                                                                            |
|---------------------|---------------------------------------------------------------------------------------------------------------------------------------------------------------------------------------------------------------------------------------------------------------------|
| Yazılım Sürümü      | Telefon üretici yazılımının sürüm numarası.                                                                                                                                                                                                                         |
| MAC Adresi          | Telefonun donanım adresi.                                                                                                                                                                                                                                           |
| Özelleştirme        | Bu alan, bir RC ünitesi için, ünitenin özelleştirilip özelleştirilmediğini gösterir. Beklemede, yeni bir RC ünitesinin sağlama için hazır olduğunu gösterir. Ünite özelleştirilmiş profilini zaten aldıysa bu alanda, üniteyi hazırlayan şirketin adı görüntülenir. |
| Seri Numarası       | Telefonun seri numarası.                                                                                                                                                                                                                                            |
| Donanım Sürümü      | Telefon donanımının sürüm numarası.                                                                                                                                                                                                                                 |
| İstemci Sertifikası | ITSP ağında kullanım için telefonun kimliğini doğrulayan istemci sertifikasının durumu. Bu alan, müşteri sertifikasının telefona doğru şekilde kurulup kurulmadığını belirtir.                                                                                      |

## İndirilen Yerel Ayarlar Paketi

| Parametre                    | Açıklama                                               |
|------------------------------|--------------------------------------------------------|
| Yerel ayarlar indirme durumu | İndirilen yerel ayarlar paketinin durumunu görüntüler. |
| Yerel ayarlar indirme URL'si | Yerel paketin indirileceği konumu görüntüler.          |
| Yazı tipi indirme durumu     | İndirilen yazı tipi dosyasının durumunu görüntüler.    |
| Yazı tipi indirme URL'si     | Yazı tipi dosyasının indirileceği konumu görüntüler.   |

## Telefon Durumu

| Parametre                  | Açıklama                                                                             |
|----------------------------|--------------------------------------------------------------------------------------|
| Geçerli Saat               | Sistemin mevcut tarihi ve saati; örneğin, 08/06/14 01:42:56.                         |
| Geçen Süre                 | Sistem son kez yeniden başlatıldıktan sonra geçen zaman; örneğin, 7 gün, 02:13:02.   |
| Gönderilen SIP Mesajları   | Gönderilen toplam SIP mesajı (yeniden aktarımlar dahil).                             |
| Gönderilen SIP Bayt Sayısı | Yeniden aktarımlar dahil olmak üzere gönderilen SIP mesajlarının toplam bayt sayısı. |
| Alınan SIP Mesajları       | Alınan toplam SIP mesajı (yeniden aktarımlar dahil).                                 |
| Alınan SIP Bayt Sayısı     | Alınan SIP mesajlarının toplam bayt sayısı (yeniden aktarımlar dahil).               |

| Parametre                          | Açıklama                                                                 |
|------------------------------------|--------------------------------------------------------------------------|
| Gönderilen Ağ Paketleri            | Gönderilen ağ paketlerinin toplam sayısı.                                |
| Alınan Ağ Paketleri                | Alınan ağ paketlerinin toplam sayısı.                                    |
| Harici IP                          | Telefonun harici IP'si.                                                  |
| İşlem VLAN Kimliği                 | Uygulanabiliyorsa, kullanımda olan VLAN'ın kimliği.                      |
| SW Bağlantı Noktası                | IP telefonundan anahtara gelen Ethernet bağlantısının türünü görüntüler. |
| Bilgisayar Bağlantı Noktası        | PC Bağlantı Noktasından gelen Ethernet bağlantısının türünü görüntüler.  |
| Yükseltme Durumu                   | Son telefon yükseltmesinin durumunu görüntüler.                          |
| SW Bağlantı Noktası Yapılandırması | SW bağlantı noktası yapılandırması türünü görüntüler.                    |
| PC Bağlantı Noktası Yapılandırması | PC bağlantı noktası yapılandırması türünü görüntüler.                    |
| Son Başarılı Oturum Açma           | Telefonun başarılı olarak oturum açtığı son zamanı görüntüler.           |
| Son Başarısız Oturum Açma          | Telefonun oturum açamadığı son zamanı görüntüler.                        |

### Dot1x Kimlik Doğrulaması

| Parametre    | Açıklama                                                 |
|--------------|----------------------------------------------------------|
| İşlem durumu | Telefon kimliğinin doğrulanıp doğrulanmadığını gösterir. |
| Protokol     | Kayıtlı telefonun protokolünü görüntüler.                |

### Harici Durumu

| Parametre                         | Açıklama                                                                                                |
|-----------------------------------|---------------------------------------------------------------------------------------------------------|
| Kayıt Durumu                      | Telefon ITSP'ye kayıtlıysa "Kayıtlı" veya ITSP'ye kayıtlı değilse "Kayıtlı Değil" durumlarını gösterir. |
| Son Kayıt Zamanı                  | Hattın kaydolduğu son tarih ve saat.                                                                    |
| Saniye Cinsinden Sonraki Kayıt    | Sonraki kayıt yenilemeden önce geçen saniye.                                                            |
| Mesaj Bekliyor                    | Bekleyen mesajın etkin veya devre dışı olduğunu gösterir.                                               |
| Eşleştirilen SIP Bağlantı Noktası | NAT tarafından eşleştirilen SIP bağlantı noktasının bağlantı noktası numarası.                          |

## Hat Çağrı Durumu

| Parametre                  | Açıklama                                                 |
|----------------------------|----------------------------------------------------------|
| Otel Hizmeti Durumu        | Otel Hizmetinin etkin veya devre dışı olduğunu gösterir. |
| Genişletilmiş İşlev Durumu | Genişletilmiş işlevin etkin olup olmadığını gösterir.    |

## Hat Çağrı Durumu

| Parametre                         | Açıklama                                                                     |
|-----------------------------------|------------------------------------------------------------------------------|
| Arama Durumu                      | Çağrı durumu.                                                                |
| Ton                               | Çağrıda kullanılan ses türü.                                                 |
| Kodlayıcı                         | Kodlama için kullanılan codec.                                               |
| Kod Çözücü                        | Kod çözme için kullanılan codec.                                             |
| Tür                               | Çağrının yönü.                                                               |
| Uzak Bekletme                     | Uzak ucun çağrıyı bekletmeye alıp almadığını gösterir.                       |
| GeriAra                           | Çağrının bir geri çağrı isteğiyle tetiklenip tetiklenmediğini gösterir.      |
| Eşleştirilen RTP Bağlantı Noktası | Çağrının Gerçek Zamanlı Protokol trafiği için eşleştirilen bağlantı noktası. |
| Eş Adı                            | Dahili telefonun adı.                                                        |
| Eş Telefonu                       | Dahili telefonun telefon numarası.                                           |
| Süre                              | Çağrı süresi.                                                                |
| Gönderilen Paketler               | Gönderilen paket sayısı.                                                     |
| Alınan Paketler                   | Alınan paket sayısı.                                                         |
| Gönderilen Bayt                   | Gönderilen bayt sayısı.                                                      |
| Alınan Bayt                       | Alınan bayt sayısı.                                                          |
| Kod Çözme Gecikme Süresi          | Milisaneye cinsinden kod çözücü gecikme süresi.                              |
| Titreme                           | Milisaneye cinsinden altı titreşimi.                                         |
| Gidiş Dönüş Gecikmesi             | RTP'den RTP'ye arabirim gidiş dönüşünde milisaneye cinsinden gecikme süresi. |
| Kaybolan Paketler                 | Kaybolan paket sayısı.                                                       |



| Parametre        | Açıklama                                                                                                                                                                                                                                                               |
|------------------|------------------------------------------------------------------------------------------------------------------------------------------------------------------------------------------------------------------------------------------------------------------------|
| Kayıp Oranı      | Alım başlangıcından itibaren kaynaktan gelen kayıp RTP veri paketleri bölümü. RFC-3611'de tanımlanır—RTP Denetim Protokolü Genişletilmiş Raporları (RTCP XR).                                                                                                          |
| Paket Çıkartıldı | Alım başlangıcından itibaren kaynaktan gelen kayıp RTP veri paketleri bölümü. RFC-3611'de tanımlanır—RTP Denetim Protokolü Genişletilmiş Raporları (RTCP XR).                                                                                                          |
| Atma Oranı       | Alım başlangıcından itibaren kaynaktan gelen ve atılan RTP veri paketleri bölümü. Bunun sebebi, geç veya erken ulaşma ve titreşim arabelleğinde alt çalışma ya da taşma olabilir. RFC-3611'de tanımlanır—RTP Denetim Protokolü Genişletilmiş Raporları (RTCP XR).      |
| Seri Süresi      | Alım başlangıcından itibaren meydana gelen seri dönemlerin milisaniye cinsinden ifade edilen ortalama süresi. RFC-3611'de tanımlanır—RTP Denetim Protokolü Genişletilmiş Raporları (RTCP XR).                                                                          |
| Boşluk Süresi    | Alım başlangıcından itibaren meydana gelen boşluk dönemlerinin milisaniye cinsinden ifade edilen ortalama süresi. RFC-3611'de tanımlanır—RTP Denetim Protokolü Genişletilmiş Raporları (RTCP XR).                                                                      |
| R Faktörü        | Bu RTP oturumu üzerinden taşınan çağrı segmentini açıklayan video kalitesi ölçüsü. RFC-3611'de tanımlanır—RTP Denetim Protokolü Genişletilmiş Raporları (RTCP XR).                                                                                                     |
| MOS-LQ           | Dinleme kalitesi için tahmini ortalama görüş puanı (MOS-LQ), 1'den 5'e kadar bir ölçek üzerindeki bir ses kalitesi ölçüsüdür. 5 mükemmele karşılık gelirken 1 kabul edilemez demektir. RFC-3611'de tanımlanır—RTP Denetim Protokolü Genişletilmiş Raporları (RTCP XR). |
| MOS-CQ           | Konuşma kalitesi için tahmini ortalama görüş puanı (MOS-CQ), gecikmenin etkileri ve konuşma kalitesini etkileyebilecek diğer etkileri içerecek şekilde tanımlanmıştır. RFC-3611'de tanımlanır—RTP Denetim Protokolü Genişletilmiş Raporları (RTCP XR).                 |

| Parametre                        | Açıklama                                                                                                                   |
|----------------------------------|----------------------------------------------------------------------------------------------------------------------------|
| Video Kodlayıcı                  | Video kodlaması için kullanılan codec. Örnek: H264 HP<br>Cisco IP Phone 8845 ve 8865 için                                  |
| Video Kod Çözücü                 | Video kod çözme için kullanılan codec. Örnek: H264 HP Gönderilen Video Paketleri: 3791<br>Cisco IP Phone 8845 ve 8865 için |
| Alınan Video Paketleri           | 4202 Video Titreşimi: 27<br>Cisco IP Phone 8845 ve 8865 için                                                               |
| Video Maks. Titreşimi            | 149 Atılan Video Alıcısı Paketleri: 0<br>Cisco IP Phone 8845 ve 8865 için                                                  |
| Kayıp Video Alıcısı Paketleri    | 0 Video Göndericisi Çözünürlüğü: 640 x 360<br>Cisco IP Phone 8845 ve 8865 için                                             |
| Video Alıcısı Çözünürlüğü        | 640 x 360 Video Göndericisi Kareleri: 755<br>Cisco IP Phone 8845 ve 8865 için                                              |
| Video Göndericisi IDR Kareleri   | 1 Video Göndericisi iframes İsteği: 0<br>Cisco IP Phone 8845 ve 8865 için                                                  |
| Video Alıcısı Kareleri           | 747 Video Alıcısı IDR Kareleri: 0<br>Cisco IP Phone 8845 ve 8865 için                                                      |
| Video Alıcısı iframes İsteği:    | 0 Video Göndericisi Kare Hızı: 16 fps<br>Cisco IP Phone 8845 ve 8865 için                                                  |
| Video Alıcısı Kare Hızı:         | 16 fps Video Gecikme Süresi: 0 ms<br>Cisco IP Phone 8845 ve 8865 için                                                      |
| Video Göndericisi Bant Genişliği | 232 Video Alıcısı Bant Genişliği: 226<br>Cisco IP Phone 8845 ve 8865 için                                                  |

## Çağrı Durumu

| Parametre                      | Açıklama                                                         |
|--------------------------------|------------------------------------------------------------------|
| Çok Noktaya Yayın Rx Paketleri | Çok noktaya bir yayın çağrısı sırasında Rx paketlerini gösterir. |
| Çok Noktaya Yayın Tx Paketleri | Çok noktaya bir yayın çağrısı sırasında Tx paketlerini gösterir. |

## TR-069 Durumu

| Parametre                      | Açıklama                                                                             |
|--------------------------------|--------------------------------------------------------------------------------------|
| TR-069 Özelliği                | TR-069 işlevinin etkin veya devre dışı olduğunu gösterir.                            |
| Periyodik Bilgilendirme Zamanı | CPE'den ACS'ye giden bilgilendirme zaman aralığını görüntüler.                       |
| Son Bilgilendirme Zamanı       | Son bilgilendirme zamanını belirtir.                                                 |
| Son İşlem Durumu               | Başarılı veya başarısız olma durumunu görüntüler.                                    |
| Son Oturum                     | Oturumun başlangıç ve bitiş saatini gösterir.                                        |
| ParametreAnahtarı              | Yapılandırılan parametre dizisi için referans kontrol noktası anahtarını görüntüler. |

## PRT Durumu

| Parametre                  | Açıklama                                                                                                                                                                                                                                                                                                                                                                                                                                                   |
|----------------------------|------------------------------------------------------------------------------------------------------------------------------------------------------------------------------------------------------------------------------------------------------------------------------------------------------------------------------------------------------------------------------------------------------------------------------------------------------------|
| PRT Oluşturma Durumu       | <p>Başlatma konumu ve en son başlatılan sorun raporunu oluşturma durumu.</p> <p>Sorun raporları, telefonun LCD kullanıcı arabiriminden, telefon yönetimi web sayfasından veya uzaktan başlatılabilir. Ayrıntılar için <a href="#">Telefon Web Sayfasından Tüm Telefon Sorunlarını Bildirme, sayfa 217</a> ve <a href="#">Uzaktan Telefon Sorunu Bildirme</a> bölümlerine bakın.</p> <p>status.xml: PRT_Generation_Status parametresindeki XML etiketi.</p> |
| PRT Karşıya Yükleme Durumu | <p>En son başlatılan sorun raporunu karşıya yükleme durumu.</p> <p>Sorun raporları için bir karşıya yükleme kuralı yapılandırma ile ilgili bilgi almak için <a href="#">PRT Karşıya Yükleme Yapılandırma, sayfa 213</a> bölümüne bakın.</p> <p>status.xml: PRT_Upload_Status parametresindeki XML etiketi.</p>                                                                                                                                             |

## Özel CA Durumu

Bu alanlar, özel bir Sertifika Yetkilisi (CA) ile hazırlama durumunu gösterir.

| Parametre                | Açıklama                                                                                                                                                                                                                                                                              |
|--------------------------|---------------------------------------------------------------------------------------------------------------------------------------------------------------------------------------------------------------------------------------------------------------------------------------|
| Özel CA Hazırlama Durumu | Özel bir CA kullanan hazırlama işleminin başarılı veya başarısız olma durumunu belirtir: <ul style="list-style-type: none"> <li>• Son hazırlama gg/aa/yyyy tarihi SA:DK:SN saatinde başarılı;</li> <li>• Son hazırlama gg/aa/yyyy tarihi SS:DD:SS saatinde başarısız oldu.</li> </ul> |
| Özel CA Bilgileri        | Özel CA ile ilgili bilgileri görüntüler: <ul style="list-style-type: none"> <li>• Yüklü—"CN Değerini" görüntüler. "CN Değeri", ilk sertifikadaki Konu alanının CN parametresi değeridir.</li> <li>• Yüklü Değil—Özel CA sertifikasının yüklü olmadığını görüntüler.</li> </ul>        |

Özel CA sertifikaları, Hazırlama sekmesinde yapılandırılır. Özel CA sertifikaları hakkında daha fazla bilgi için *Cisco IP Phone 8800 Serisi Multiplatform Telefonlar Hazırlama Kılavuzu*'na bakın.

## Hazırlama Durumu

| Parametre               | Açıklama                                                    |
|-------------------------|-------------------------------------------------------------|
| Hazırlama Profili       | Telefonun profil dosyası adını görüntüler.                  |
| Hazırlama Durumu 1      | Telefonun hazırlama durumunu (yeniden eşitleme) görüntüler. |
| Hazırlama Durumu 2      |                                                             |
| Hazırlama Durumu 3      |                                                             |
| Hazırlama Hatası Nedeni | Telefonun hazırlanmasındaki hatanın nedenini görüntüler.    |



**Not** Yükseltme ve Hazırlama Durumu, ters kronolojik sırada görüntülenir (yeniden başlatma geçmişi gibi). Her giriş durumu, süreyi ve nedeni gösterir.

## Hata Ayıklama Bilgileri

### Konsol Günlükleri

Telefonun sistem günlüğü çıktılarını ters sırada görüntüler (mesajlar en son gelir). Görüntüleme bireysel günlük dosyalarını köprü bağlantılar içerir. Konsol günlük dosyaları telefondaki hata ayıklama ve hata mesajlarını ve saat diliminden bağımsız olarak UTC saatini yansıtan zaman damgalarını içerir.

| Parametre            | Açıklama                                                                          |
|----------------------|-----------------------------------------------------------------------------------|
| Hata Ayıklama Mesajı | <b>Mesajlar</b> bağlantısına tıkladığınızda hata ayıklama mesajlarını görüntüler. |

### Sorun Raporları

| Parametre        | Açıklama                                                                                                                                                                                                                                                                                                                                                                               |
|------------------|----------------------------------------------------------------------------------------------------------------------------------------------------------------------------------------------------------------------------------------------------------------------------------------------------------------------------------------------------------------------------------------|
| Sorun Bildirme   | PRT Oluşturma sekmesini görüntüler.                                                                                                                                                                                                                                                                                                                                                    |
| Prt dosyası      | PRT günlüklerinin dosya adını görüntüler.                                                                                                                                                                                                                                                                                                                                              |
| Paket Yakalama   | <b>Paket Yakalamayı Başlatma</b> sekmesini görüntüler. Paket yakalamayı başlatmak için bu sekmeye tıklayın. Telefonun aldığı tüm paketleri yakalamak için <b>All</b> seçeneğini belirleyin veya yalnızca src/dest, telefonun IP adresi olduğunda paketleri yakalamak için <b>Ana Bilgisayar IP Adresi</b> 'ne tıklayın.<br><br>Yakalama işlemini başlattıktan sonra durdurabilirsiniz. |
| Yakalama Dosyası | Yakalanan paketleri içeren dosyayı görüntüler. Paket ayrıntılarını görmek için dosyayı indirin.                                                                                                                                                                                                                                                                                        |

### Fabrika Sıfırlama

| Parametre         | Açıklama                                                                                        |
|-------------------|-------------------------------------------------------------------------------------------------|
| Fabrika Sıfırlama | Telefon boştaiken <b>Fabrika Ayarlarına Sıfırla</b> sekmesine tıkladığınızda telefonu sıfırlar. |

### İndirme Durumu

#### Üretici Yazılımı Yükseltme Durumu

| Parametre                           | Açıklama                                                                       |
|-------------------------------------|--------------------------------------------------------------------------------|
| Üretici Yazılımı Yükseltme Durumu 1 | Yükseltme durumunu (başarısız veya başarılı) nedenleriyle birlikte görüntüler. |
| Üretici Yazılımı Yükseltme Durumu 2 |                                                                                |
| Üretici Yazılımı Yükseltme Durumu 3 |                                                                                |

#### Hazırlama Durumu

| Parametre         | Açıklama                                   |
|-------------------|--------------------------------------------|
| Hazırlama Profili | Telefonun profil dosyası adını görüntüler. |

| Parametre               | Açıklama                                                    |
|-------------------------|-------------------------------------------------------------|
| Hazırlama Durumu 1      | Telefonun hazırlama durumunu (yeniden eşitleme) görüntüler. |
| Hazırlama Durumu 2      |                                                             |
| Hazırlama Durumu 3      |                                                             |
| Hazırlama Hatası Nedeni | Telefonun hazırlanmasındaki hatanın nedenini görüntüler.    |



**Not** Yükseltme ve Hazırlama Durumu, ters kronolojik sırada görüntülenir (yeniden başlatma geçmişi gibi). Her giriş durumu, süreyi ve nedeni gösterir.

## Özel CA Durumu

Bu alanlar, özel bir Sertifika Yetkilisi (CA) ile hazırlama durumunu gösterir.

| Parametre                | Açıklama                                                                                                                                                                                                                                                                          |
|--------------------------|-----------------------------------------------------------------------------------------------------------------------------------------------------------------------------------------------------------------------------------------------------------------------------------|
| Özel CA Hazırlama Durumu | Özel bir CA kullanan hazırlama işleminin başarılı veya başarısız olma durumunu belirtir: <ul style="list-style-type: none"> <li>Son hazırlama gg/aa/yyyy tarihi SA:DK:SN saatinde başarılı;</li> <li>Son hazırlama gg/aa/yyyy tarihi SS:DD:SS saatinde başarısız oldu.</li> </ul> |
| Özel CA Bilgileri        | Özel CA ile ilgili bilgileri görüntüler: <ul style="list-style-type: none"> <li>Yüklü—"CN Değerini" görüntüler. "CN Değeri", ilk sertifikadaki Konu alanının CN parametresi değeridir.</li> <li>Yüklü Değil—Özel CA sertifikasının yüklü olmadığını görüntüler.</li> </ul>        |

Özel CA sertifikaları, Hazırlama sekmesinde yapılandırılır. Özel CA sertifikaları hakkında daha fazla bilgi için *Cisco IP Phone 8800 Serisi Multiplatform Telefonlar Hazırlama Kılavuzu*'na bakın.

## Operatör Konsolu Durumu

### Genel

| Parametre          | Açıklama                                                                                  |
|--------------------|-------------------------------------------------------------------------------------------|
| Abonelik Süre Sonu | Telefona eklenen temel genişletme modülü aboneliğinin ne zaman sona ereceğini görüntüler. |

| Parametre                       | Açıklama                                                                                                          |
|---------------------------------|-------------------------------------------------------------------------------------------------------------------|
| Abonelik Yeniden Deneme Aralığı | Telefona eklenen temel genişletme modülü aboneliğinin ne zaman yeniden abone olma denemesi yapacağını görüntüler. |

## Birim

Operatör Konsolu ünitesi için her bir hat tuşu için programlama bilgilerini girin.

| Parametre       | Açıklama                                                                    |
|-----------------|-----------------------------------------------------------------------------|
| Ünite Etkin     | Telefona eklenen temel genişletme modülünün etkin olup olmadığını gösterir. |
| Ünite Çevrimiçi | Telefona eklenen temel genişletme modülünün aktif olup olmadığını gösterir. |
| Donanım Sürümü  | Telefona eklenen temel genişletme modülünün donanım sürümünü gösterir.      |
| Yazılım Sürümü  | Telefona eklenen temel genişletme modülünün yazılım sürümünü gösterir.      |

## Ağ İstatistikleri

### Ethernet Bilgileri

| Parametre    | Açıklama                                                          |
|--------------|-------------------------------------------------------------------|
| TxFrames     | Telefonun aktardığı paketlerin toplam sayısı.                     |
| TxBroadcasts | Telefonun aktardığı yayın paketlerinin toplam sayısı.             |
| TxMulticasts | Telefonun aktardığı çok noktaya yayın paketlerinin toplam sayısı. |
| TxUnicasts   | Telefonun aktardığı tek noktaya yayın paketlerinin toplam sayısı. |
| RxFrames     | Telefonun aldığı paketlerin toplam sayısı.                        |
| RxBroadcasts | Telefonun aldığı yayın paketlerinin toplam sayısı.                |
| RxMulticasts | Telefonun aldığı çok noktaya yayın paketlerinin toplam sayısı.    |
| RxUnicasts   | Telefonun aldığı tek noktaya yayın paketlerinin toplam sayısı.    |

## Ağ Bağlantı Noktası Bilgileri

| Parametre        | Açıklama                                                                                                                                                                                                           |
|------------------|--------------------------------------------------------------------------------------------------------------------------------------------------------------------------------------------------------------------|
| RxtotalPkt       | Telefonun aldığı paketlerin toplam sayısı.                                                                                                                                                                         |
| Rxunicast        | Telefonun aldığı tek noktaya yayın paketlerinin toplam sayısı.                                                                                                                                                     |
| Rxbroadcast      | Telefonun aldığı yayın paketlerinin toplam sayısı.                                                                                                                                                                 |
| Rxmulticast      | Telefonun aldığı çok noktaya yayın paketlerinin toplam sayısı.                                                                                                                                                     |
| RxDropPkts       | İptal edilen paketlerin toplam sayısı.                                                                                                                                                                             |
| RxUndersizePkts  | Çerçeveleme bitlerini içermeyen ve 64 sekizliden daha kısa olan ancak FCS sekizlilerini içeren ve iyi oluşturulmuş alınan paketlerin toplam sayısı.                                                                |
| RxOversizePkts   | Çerçeveleme bitlerini içermeyen ve 1518 sekizliden daha uzun olan ancak FCS sekizlilerini içeren ve iyi oluşturulmuş alınan paketlerin toplam sayısı.                                                              |
| RxJabbers        | Çerçeveleme bitlerini içermeyen ve 1518 sekizliden daha uzun olan ancak FCS sekizlilerini içeren ve çift sayı sekizlilerle bitmeyen (hizalama hatası) ya da FCS hatası bulunmayan alınan paketlerin toplam sayısı. |
| RxAlignErr       | Alınan ve zayıf bir Çerçeve Denetim Dizisi (FCS) bulunan, uzunlukları 64 ila 1522 bit arasında olan paketlerin toplam sayısı.                                                                                      |
| Rxsize64         | Boyutları 0 ila 64 bit arasında olan, hatalı paketler de dahil olmak üzere alınan paketlerin toplam sayısı.                                                                                                        |
| Rxsize65to127    | Boyutları 65 ila 127 bit arasında olan, hatalı paketler de dahil olmak üzere alınan paketlerin toplam sayısı.                                                                                                      |
| Rxsize128to255   | Boyutları 128 ila 255 bit arasında olan, hatalı paketler de dahil olmak üzere alınan paketlerin toplam sayısı.                                                                                                     |
| Rxsize256to511   | Boyutları 256 ila 511 bit arasında olan, hatalı paketler de dahil olmak üzere alınan paketlerin toplam sayısı.                                                                                                     |
| Rxsize512to1023  | Boyutları 512 ila 1023 bit arasında olan, hatalı paketler de dahil olmak üzere alınan paketlerin toplam sayısı.                                                                                                    |
| Rxsize1024to1518 | Boyutları 1024 ila 1518 bit arasında olan, hatalı paketler de dahil olmak üzere alınan paketlerin toplam sayısı.                                                                                                   |



| Parametre                | Açıklama                                                                                                                                                      |
|--------------------------|---------------------------------------------------------------------------------------------------------------------------------------------------------------|
| TxtotalGoodPkt           | Telefonun aldığı iyi paketlerin (çok noktaya yayın, yayın ve tek noktaya yayın) toplam sayısı.                                                                |
| lldpFramesOutTotal       | Telefonun gönderdiği LLDP çerçevelerinin toplam sayısı.                                                                                                       |
| lldpAgeoutsTotal         | Önbellekte zaman aşımına uğrayan LLDP çerçevelerinin toplam sayısı.                                                                                           |
| lldpFramesDiscardedTotal | Zorunlu TLV'lerin herhangi biri eksik olduğunda, kullanım dışı olduğunda veya aralık dışı dize uzunluğu içerdiğinde atılan LLDP çerçevelerinin toplam sayısı. |
| lldpFramesInErrorsTotal  | Algılanabilir bir veya daha fazla hata ile alınan LLDP çerçevelerinin toplam sayısı.                                                                          |
| lldpFramesInTotal        | Telefonun aldığı LLDP çerçevelerinin toplam sayısı.                                                                                                           |
| lldpTLVDiscardedTotal    | Atılan LLDP TLV'lerin toplam sayısı.                                                                                                                          |
| lldpTLVUnrecognizedTotal | Telefonda algılanmayan LLDP TLV'lerin toplam sayısı.                                                                                                          |
| CDPNeighborDeviceId      | Bu bağlantı noktasına bağlı olan ve CDP'nin keşfettiği bir cihazın tanımlayıcısı.                                                                             |
| CDPNeighborIP            | CDP tarafından keşfedilen komşu cihazın IP adresi.                                                                                                            |
| CDPNeighborPort          | Telefonun bağlı olduğu ve CDP tarafından keşfedilen komşu cihaz bağlantı noktası.                                                                             |
| LLDPNeighborDeviceId     | Bu bağlantı noktasına bağlı olan ve LLDP'nin keşfettiği bir cihazın tanımlayıcısı.                                                                            |
| LLDPNeighborIP           | LLDP tarafından keşfedilen komşu cihazın IP adresi.                                                                                                           |
| LLDPNeighborPort         | Telefonun bağlı olduğu ve LLDP tarafından keşfedilen komşu cihaz bağlantı noktası.                                                                            |
| PortSpeed                | Hız ve çift yön bilgileri.                                                                                                                                    |

### Erişim Bağlantı Noktası Bilgileri

| Parametre   | Açıklama                                                       |
|-------------|----------------------------------------------------------------|
| RxtotalPkt  | Telefonun aldığı paketlerin toplam sayısı.                     |
| Rxunicast   | Telefonun aldığı tek noktaya yayın paketlerinin toplam sayısı. |
| Rxbroadcast | Telefonun aldığı yayın paketlerinin toplam sayısı.             |

| Parametre          | Açıklama                                                                                                                                                                                                           |
|--------------------|--------------------------------------------------------------------------------------------------------------------------------------------------------------------------------------------------------------------|
| Rxmulticast        | Telefonun aldığı çok noktaya yayın paketlerinin toplam sayısı.                                                                                                                                                     |
| RxDropPkts         | İptal edilen paketlerin toplam sayısı.                                                                                                                                                                             |
| RxUndersizePkts    | Çerçeveleme bitlerini içermeyen ve 64 sekizliden daha kısa olan ancak FCS sekizlilerini içeren ve iyi oluşturulmuş alınan paketlerin toplam sayısı.                                                                |
| RxOversizePkts     | Çerçeveleme bitlerini içermeyen ve 1518 sekizliden daha uzun olan ancak FCS sekizlilerini içeren ve iyi oluşturulmuş alınan paketlerin toplam sayısı.                                                              |
| RxJabbers          | Çerçeveleme bitlerini içermeyen ve 1518 sekizliden daha uzun olan ancak FCS sekizlilerini içeren ve çift sayı sekizlilerle bitmeyen (hizalama hatası) ya da FCS hatası bulunmayan alınan paketlerin toplam sayısı. |
| RxAlignErr         | Alınan ve zayıf bir Çerçeve Denetim Dizisi (FCS) bulunan, uzunlukları 64 ila 1522 bit arasında olan paketlerin toplam sayısı.                                                                                      |
| Rxsize64           | Boyutları 0 ila 64 bit arasında olan, hatalı paketler de dahil olmak üzere alınan paketlerin toplam sayısı.                                                                                                        |
| Rxsize65to127      | Boyutları 65 ila 127 bit arasında olan, hatalı paketler de dahil olmak üzere alınan paketlerin toplam sayısı.                                                                                                      |
| Rxsize128to255     | Boyutları 128 ila 255 bit arasında olan, hatalı paketler de dahil olmak üzere alınan paketlerin toplam sayısı.                                                                                                     |
| Rxsize256to511     | Boyutları 256 ila 511 bit arasında olan, hatalı paketler de dahil olmak üzere alınan paketlerin toplam sayısı.                                                                                                     |
| Rxsize512to1023    | Boyutları 512 ila 1023 bit arasında olan, hatalı paketler de dahil olmak üzere alınan paketlerin toplam sayısı.                                                                                                    |
| Rxsize1024to1518   | Boyutları 1024 ila 1518 bit arasında olan, hatalı paketler de dahil olmak üzere alınan paketlerin toplam sayısı.                                                                                                   |
| TxtotalGoodPkt     | Telefonun aldığı iyi paketlerin (çok noktaya yayın, yayın ve tek noktaya yayın) toplam sayısı.                                                                                                                     |
| lldpFramesOutTotal | Telefonun gönderdiği LLDP çerçevelerinin toplam sayısı.                                                                                                                                                            |
| lldpAgeoutsTotal   | Önbellekte zaman aşımına uğrayan LLDP çerçevelerinin toplam sayısı.                                                                                                                                                |

| Parametre                | Açıklama                                                                                                                                                      |
|--------------------------|---------------------------------------------------------------------------------------------------------------------------------------------------------------|
| lldpFramesDiscardedTotal | Zorunlu TLV'lerin herhangi biri eksik olduğunda, kullanım dışı olduğunda veya aralık dışı dize uzunluğu içerdiğinde atılan LLDP çerçevelerinin toplam sayısı. |
| lldpFramesInErrorsTotal  | Algılanabilir bir veya daha fazla hata ile alınan LLDP çerçevelerinin toplam sayısı.                                                                          |
| lldpFramesInTotal        | Telefonun aldığı LLDP çerçevelerinin toplam sayısı.                                                                                                           |
| lldpTLVDiscardedTotal    | Atılan LLDP TLV'lerin toplam sayısı.                                                                                                                          |
| lldpTLVUnrecognizedTotal | Telefonda algılanmayan LLDP TLV'lerin toplam sayısı.                                                                                                          |
| CDPNeighborDeviceId      | Bu bağlantı noktasına bağlı olan ve CDP'nin keşfettiği bir cihazın tanımlayıcısı.                                                                             |
| CDPNeighborIP            | CDP tarafından keşfedilen komşu cihazın IP adresi.                                                                                                            |
| CDPNeighborPort          | Telefonun bağlı olduğu ve CDP tarafından keşfedilen komşu cihaz bağlantı noktası.                                                                             |
| LLDPNeighborDeviceId     | Bu bağlantı noktasına bağlı olan ve LLDP'nin keşfettiği bir cihazın tanımlayıcısı.                                                                            |
| LLDPNeighborIP           | LLDP tarafından keşfedilen komşu cihazın IP adresi.                                                                                                           |
| LLDPNeighborPort         | Telefonun bağlı olduğu ve LLDP tarafından keşfedilen komşu cihaz bağlantı noktası.                                                                            |
| PortSpeed                | Hız ve çift yön bilgileri.                                                                                                                                    |

## Ses

## Sistem

### Sistem Yapılandırması

| Parametre                          | Açıklama                                                                           |
|------------------------------------|------------------------------------------------------------------------------------|
| Kısıtlanmış Erişimli Etki Alanları | Bu özellik yazılım özelleştirme uygulanırken kullanılır.                           |
| Web Sunucusunu Etkinleştir         | IP telefonuna web sunucusunu etkinleştirme/devre dışı bırakma.<br>Varsayılan: Evet |

| Parametre                             | Açıklama                                                                                                                                                                                                                                                                                                                                                                                                                                                          |
|---------------------------------------|-------------------------------------------------------------------------------------------------------------------------------------------------------------------------------------------------------------------------------------------------------------------------------------------------------------------------------------------------------------------------------------------------------------------------------------------------------------------|
| Protokol Etkinleştirme                | Protokol türünü seçin: <ul style="list-style-type: none"> <li>• Http</li> <li>• Https</li> </ul> HTTPS protokolünü belirlemeniz durumunda, URL'ye <b>https:</b> ifadesini eklemelisiniz.<br>Varsayılan: Http                                                                                                                                                                                                                                                      |
| Doğrudan Eylem Url'sini Etkinleştirme | URL'nin doğrudan eylemini etkinleştirir.<br>Varsayılan: Evet                                                                                                                                                                                                                                                                                                                                                                                                      |
| Oturum Maks Zaman Aşımı               | Oturumun maksimum zaman aşımını girmenize izin verir.<br>Varsayılan: 3600                                                                                                                                                                                                                                                                                                                                                                                         |
| Oturum Boşta Zaman Aşımı              | Oturumun boşta zaman aşımını girmenize izin verir.<br>Varsayılan: 3600                                                                                                                                                                                                                                                                                                                                                                                            |
| Web Sunucusu Bağlantı Noktası         | Telefon web kullanıcı arabiriminin bağlantı numarasını girmenize izin verir.<br>Varsayılan: 80 <ul style="list-style-type: none"> <li>• HTTP protokolü için 80.</li> <li>• HTTPS protokolü için 443.</li> </ul> Söz konusu protokol için varsayılan değerden farklı bir bağlantı noktası numarası belirlemeniz durumunda, varsayılan olmayan bağlantı noktası numarasını sunucu URL'sine eklemeniz gerekir.<br>Örnek: <b>https://192.0.2.1:999/admin/advanced</b> |
| Web Yönetici Erişimi Etkinleştirme    | Telefon web kullanıcı arabirimine yerel erişimi etkinleştirmenize ve devre dışı bırakmanıza izin verir. Açılır menüden Evet veya Hayır seçin.<br>Varsayılan: Evet                                                                                                                                                                                                                                                                                                 |
| Yönetici Parolası                     | Yönetici için parola girmenize izin verir.<br>Varsayılan: Boş                                                                                                                                                                                                                                                                                                                                                                                                     |
| Kullanıcı Parolası                    | Kullanıcı için parola girmenize izin verir.<br>Varsayılan: Boş                                                                                                                                                                                                                                                                                                                                                                                                    |

| Parametre                   | Açıklama                                                                                                                                                                                                                                                                                                                                                                                                                                                                                                                                                                                            |
|-----------------------------|-----------------------------------------------------------------------------------------------------------------------------------------------------------------------------------------------------------------------------------------------------------------------------------------------------------------------------------------------------------------------------------------------------------------------------------------------------------------------------------------------------------------------------------------------------------------------------------------------------|
| Phone-UI-readonly           | Telefon kullanıcılarının salt okunur alanlar olarak gördüğü telefon menülerini ve seçeneklerini oluşturmanıza izin verir.<br>Varsayılan: Hayır                                                                                                                                                                                                                                                                                                                                                                                                                                                      |
| Phone-UI-User-Mode          | Kullanıcıların telefon arabirimini kullanırken gördükleri menüleri ve seçenekleri kısıtlamanıza izin verir. Bu parametreyi etkinleştirmek ve erişimi kısıtlamak için evet seçin.<br>Varsayılan: Hayır<br>Belirli parametreler, hazırlama dosyaları kullanılarak "na", "ro" veya "rw" olarak belirlenir. "na" olarak belirlenen parametreler telefon ekranında görüntülenmez. Kullanıcı, "ro" olarak belirlenen parametreleri düzenleyemez. Kullanıcı, "rw" olarak belirlenen parametreleri düzenleyebilir.                                                                                          |
| Proxy Olmayan SIP Engelleme | Telefonun proxy olmayan sunucudan SIP mesajları almasını etkinleştirir veya devre dışı bırakır. <b>Evet</b> 'i seçmeniz durumunda, telefon iletişim mesajı hariç olmak üzere gelen proxy olmayan SIP mesajlarının tümünü engeller. <b>Hayır</b> 'ı seçmeniz durumunda, telefon gelen proxy olmayan SIP mesajlarının hiçbirini engellemez.<br>SIP mesajlarını aktarmak için TCP veya TLS kullanan telefonlarda <b>Proxy Olmayan SIP Engelleme</b> özelliğini Hayır olarak ayarlayın. TCP veya TLS üzerinden aktarılan proxy olmayan SIP mesajları varsayılan olarak engellenir.<br>Varsayılan: Hayır |

## Ağ Ayarları

| Parametre | Açıklama                                                                                                                                                                                                         |
|-----------|------------------------------------------------------------------------------------------------------------------------------------------------------------------------------------------------------------------|
| IP Modu   | Telefonun çalıştığı internet protokolü modunu seçmenize izin verir. Seçenekler: Yalnızca IPv4, Yalnızca IPv6 ve İkili Mod. İkili modda, telefonun hem IPv4 hem de IPv6 adresi olabilir.<br>Varsayılan: İkili Mod |

## IPv4 Ayarları

| Parametre     | Açıklama                                                                                                  |
|---------------|-----------------------------------------------------------------------------------------------------------|
| Bağlantı Türü | Telefonda yapılandırılan internet bağlantı türü.<br>Seçenekler DHCP ve Statik IP'dir.<br>Varsayılan: DHCP |
| NetMask       | Telefonun alt ağ maskesi.                                                                                 |
| Statik IP     | Telefonun IP adresi.                                                                                      |
| Ağ geçidi     | Ağ geçidinin IP adresi.                                                                                   |
| Birincil DNS  | Telefona atanan Birincil Etki Alanı Adı Sunucusu (DNS).                                                   |
| İkincil DNS   | Telefona atanmışsa, İkincil Etki Alanı Adı Sunucusu (DNS).                                                |

## IPv6 Ayarları

| Parametre             | Açıklama                                                                                                                                                                                        |
|-----------------------|-------------------------------------------------------------------------------------------------------------------------------------------------------------------------------------------------|
| Bağlantı Türü         | Telefonda yapılandırılan internet bağlantı türü.<br>Seçenekler DHCP ve Statik IP'dir.<br>Varsayılan: DHCP                                                                                       |
| Statik IP             | Telefonun IPv6 adresi.                                                                                                                                                                          |
| Önek Uzunluğu         | Genel bir tek noktaya yayın IPv6 adresinin ağın parçası olan bit sayısını tanımlar. Örneğin, IPv6 adresi 2001:0DB8:0000:000b::/64 ise, 64 sayısını ilk 64 bitin ağın parçası olduğunu tanımlar. |
| Ağ geçidi             | Ağ geçidinin IP adresi.                                                                                                                                                                         |
| Birincil DNS          | Telefona atanan Birincil Etki Alanı Adı Sunucusu (DNS).                                                                                                                                         |
| İkincil DNS           | Telefona atanmışsa, İkincil Etki Alanı Adı Sunucusu (DNS).                                                                                                                                      |
| Yayın Yankısı         | Seçenekler: Devre Dışı ve Etkin.<br>Varsayılan: Devre dışı                                                                                                                                      |
| Otomatik Yapılandırma | Etkinleştirildiğinde, telefon, yönlendiriciden gönderilen önek uzunluğuna göre varsayılan olarak bir IPv6 adresi oluşturur. Seçenekler: Devre Dışı ve Etkin.<br>Varsayılan: Etkin               |

## 802.1X Kimlik Doğrulaması

| Parametre                               | Açıklama                                                        |
|-----------------------------------------|-----------------------------------------------------------------|
| 802.1X Kimlik Doğrulamayı Etkinleştirme | 802.1X'i etkinleştirir/devre dışı bırakır.<br>Varsayılan: Hayır |

## İsteğe Bağlı Ağ Yapılandırması

| Parametre                               | Açıklama                                                                                                                                                                                                                                                                                   |
|-----------------------------------------|--------------------------------------------------------------------------------------------------------------------------------------------------------------------------------------------------------------------------------------------------------------------------------------------|
| Ana Bilgisayar Adı                      | Cisco IP Phone ana bilgisayar adı.                                                                                                                                                                                                                                                         |
| Etki Alanı                              | Cisco IP Phone ağ etki alanı.<br>LDAP kullanıyorsanız <a href="#">LDAP Yapılandırması, sayfa 239</a> bölümüne bakın.                                                                                                                                                                       |
| DNS Sunucusu Sıralaması                 | DNS sunucusu seçme yöntemini belirtir: <ul style="list-style-type: none"> <li>• Manuel, DHCP</li> <li>• El ile</li> <li>• DHCP,Manuel</li> </ul>                                                                                                                                           |
| DNS Sorgu Modu                          | Belirtilen DNS sorgu modu. <ul style="list-style-type: none"> <li>• Paralel</li> <li>• Sıralı</li> </ul>                                                                                                                                                                                   |
| DNS Önbelleğe Alma Etkin                | Evet olarak ayarlandığında, DNS sorgusunun sonuçları önbelleğe alınmaz.<br>Varsayılan: Evet                                                                                                                                                                                                |
| Anahtar Bağlantı Noktası Yapılandırması | Ağ bağlantı noktasının hızını ve çift yönlülüğünü seçmenize izin verir. Değerler şunlardır: <ul style="list-style-type: none"> <li>• Otomatik</li> <li>• 10 MB yarım</li> <li>• 10 MB tam</li> <li>• 100 MB yarım</li> <li>• 100MB tam</li> <li>• 100 yarım</li> <li>• 1000 tam</li> </ul> |

| Parametre                                    | Açıklama                                                                                                                                                                                                                                                                                              |
|----------------------------------------------|-------------------------------------------------------------------------------------------------------------------------------------------------------------------------------------------------------------------------------------------------------------------------------------------------------|
| PC Bağlantı Noktası Yapılandırması           | <p>Bilgisayar (erişim) bağlantı noktasının hızını ve çift yönlülüğünü seçmenize izin verir.</p> <ul style="list-style-type: none"> <li>• Otomatik</li> <li>• 10 MB yarım</li> <li>• 10 MB tam</li> <li>• 100 MB yarım</li> <li>• 100MB tam</li> <li>• 100 yarım</li> <li>• 1000 tam</li> </ul>        |
| PC BAĞLANTI NOKTASI Etkin                    | PC bağlantı noktasının etkin olup olmadığını belirtir. Seçenekler Evet ve Hayır'dır.                                                                                                                                                                                                                  |
| PC Bağlantı Noktası Yansıtmayı Etkinleştirme | PC bağlantı noktasına, bağlantı noktası yansıtma becerisi ekler. Etkinleştirildiğinde, telefondaki paketleri görebilirsiniz. PC bağlantı noktası yansıtma özelliğini etkinleştirmek için <b>Evet</b> ve devre dışı bırakmak için <b>Hayır</b> seçeneklerini seçin.                                    |
| Syslog Sunucusu                              | Sistem günlüğü sunucu adını ve bağlantı noktasını belirtin. Bu özellik IP telefonuna sistem bilgilerini ve kritik olayları günlüğe kaydetmek için sunucuyu belirtir. Hata Ayıklama Sunucusu ve Sistem Günlüğü Sunucusu belirtilirse, Sistem Günlüğü mesajları da Hata Ayıklama Sunucusuna kaydedilir. |



| Parametre              | Açıklama                                                                                                                                                                                                                                                                                                                                                                                                                                                                                                                                                                                                                                                                                                                                                                                             |
|------------------------|------------------------------------------------------------------------------------------------------------------------------------------------------------------------------------------------------------------------------------------------------------------------------------------------------------------------------------------------------------------------------------------------------------------------------------------------------------------------------------------------------------------------------------------------------------------------------------------------------------------------------------------------------------------------------------------------------------------------------------------------------------------------------------------------------|
| Syslog Tanımlayıcısı   | <p>Syslog sunucusuna yüklenen syslog mesajlarını dahil edecek cihaz tanımlayıcısını seçin. Cihaz tanımlayıcısı her mesajda zaman damgasından sonra görüntülenir.</p> <ul style="list-style-type: none"> <li>• Yok: Cihaz tanımlayıcısı yoktur.</li> <li>• \$MA: Telefonun MAC adresi; sürekli büyük harfler ve hanelerle ifade edilir. Örnek:<br/>c4b9cd811e29</li> <li>• \$MAU: Telefonun MAC adresi; sürekli büyük harfler ve hanelerle ifade edilir. Örnek:<br/>C4B9CD811E29</li> <li>• \$MAC: Telefonun MAC adresi; iki nokta üst üste ile ayrılmış standart biçimde. Örnek:<br/>c4:b9:cd:81:1e:29</li> <li>• \$SN: Telefonun ürün seri numarası.</li> </ul> <p>Varsayılan: Yok</p> <p>Örnek XML yapılandırması:</p> <pre>&lt;Syslog_Identifier ua="na"&gt;\$MAC&lt;/Syslog_Identifier&gt;</pre> |
| Hata Ayıklama Seviyesi | <p>Hata ayıklama seviyesi 0 ile 2 arasında değişir. Seviye ne kadar yüksek olursa o kadar fazla hata ayıklama bilgisi oluşturulur. Sıfır (0) hiçbir hata ayıklama bilgisinin oluşturulmadığı anlamına gelir. SIP mesajlarını günlüğe kaydetmek için, Hata Ayıklama Seviyesini en az 2 olarak ayarlamalısınız.</p> <p>Varsayılan: 0</p>                                                                                                                                                                                                                                                                                                                                                                                                                                                               |
| Birincil NTP Sunucusu  | <p>Saati eşitlemek için kullanılan birincil NTP sunucusunun IP adresi veya adı.</p> <p>Varsayılan: Boş</p>                                                                                                                                                                                                                                                                                                                                                                                                                                                                                                                                                                                                                                                                                           |
| İkincil NTP Sunucusu   | <p>Saati eşitlemek için kullanılan ikincil NTP sunucusunun IP adresi veya adı.</p> <p>Varsayılan: Boş</p>                                                                                                                                                                                                                                                                                                                                                                                                                                                                                                                                                                                                                                                                                            |
| SSLv3'u Etkinleştirme  | <p>SSLv3'ü etkinleştirmek için Evet'i seçin. Devre dışı bırakmak için Hayır'ı seçin.</p> <p>Varsayılan: Hayır</p>                                                                                                                                                                                                                                                                                                                                                                                                                                                                                                                                                                                                                                                                                    |

## Wi-Fi Ayarları

| Parametre                    | Açıklama                                                                                                                               |
|------------------------------|----------------------------------------------------------------------------------------------------------------------------------------|
| Telefon Wifi Bağlantısı Açık | Wi-Fi özelliğini açmak isterseniz <b>Evet</b> ve kapatmak isterseniz <b>Hayır</b> seçeneğini seçmenize izin verir.<br>Varsayılan: Evet |

## Wi-Fi Profili (n)

| Parametre               | Açıklama                                                                                                                                                                                                                                                                                                                                                                                                                                                                                        |
|-------------------------|-------------------------------------------------------------------------------------------------------------------------------------------------------------------------------------------------------------------------------------------------------------------------------------------------------------------------------------------------------------------------------------------------------------------------------------------------------------------------------------------------|
| Ağ Adı                  | SSID'ler için bir ad girmenize izin verir. Bu ad, telefonda görüntülenir. Birden fazla profil farklı güvenlik moduyla birlikte aynı ağ adına sahip olabilir. Bu ad, telefonda görüntülenir.                                                                                                                                                                                                                                                                                                     |
| Güvenlik Modu           | Wi-Fi ağına güvenli erişim sağlamak için kullanılan kimlik doğrulama yöntemini seçmenize izin verir. Seçtiğiniz yönteme bağlı olarak, söz konusu Wi-Fi ağına bağlanmanız için gereken kimlik bilgilerini sağlayabilmeniz için bir parola, şifre ve anahtar alanı görüntülenir. Seçenekler şunlardır: <ul style="list-style-type: none"> <li>• Otomatik</li> <li>• EAP-FAST</li> <li>• PEAP-GTC</li> <li>• PEAP-MSCHAPV2</li> <li>• PSK</li> <li>• WEP</li> <li>• Yok</li> </ul> Varsayılan: Yok |
| Wi-Fi Kullanıcı Kimliği | Ağ profili için bir kullanıcı kimliği girmenize izin verir.<br>Bu alan güvenlik modunu Auto, EAP-FAST, PEAP-GTC, PEAP veya (MSCHAPV2) olarak ayarladığınızda kullanılabilir. Bu alan zorunludur ve alanda en fazla 32 alfasayısal karakter kullanılabilir.                                                                                                                                                                                                                                      |
| Wi-Fi Parolası          | Oluşturduğunuz ağ profili için parola girmenize izin verir. Güvenlik modu Auto, EAP-FAST, PEAP-GTC, PEAP-MSCHAPV2 olduğunda bu değeri girmeniz gerekir.                                                                                                                                                                                                                                                                                                                                         |

| Parametre           | Açıklama                                                                                                                                                                                                                                                                        |
|---------------------|---------------------------------------------------------------------------------------------------------------------------------------------------------------------------------------------------------------------------------------------------------------------------------|
| WEP Anahtarı        | Oluşturduğunuz ağ profili için parola girmenize izin verir. Güvenlik modu WEP olduğunda bu değeri girmeniz gerekir.                                                                                                                                                             |
| PSK Şifresi         | Oluşturduğunuz ağ profili için parola girmenize izin verir. Güvenlik modu PSK olduğunda bu değeri girmeniz gerekir.                                                                                                                                                             |
| Frekans Bandı       | WLAN içerisinde kullanılan kablosuz sinyal frekans bandını seçmenize izin verir. Seçenekler şunlardır: <ul style="list-style-type: none"> <li>• Otomatik</li> <li>• 2,4 GHz</li> <li>• 5 GHz</li> </ul> Varsayılan: Otomatik                                                    |
| Wi-Fi Profil Strası | Profilin Wi-Fi profil listesinde görüntülediği strayı seçmenize izin verir. <p>Varsayılan:</p> <ul style="list-style-type: none"> <li>• Wi-Fi Profili 1 için 1</li> <li>• Wi-Fi Profili 2 için 2</li> <li>• Wi-Fi Profili 3 için 3</li> <li>• Wi-Fi Profili 4 için 4</li> </ul> |

## VLAN Ayarları

| Parametre            | Açıklama                                                                                                                                                          |
|----------------------|-------------------------------------------------------------------------------------------------------------------------------------------------------------------|
| VLAN'ı etkinleştir   | VLAN'ı etkinleştirmek için <b>Evet</b> 'i seçin. Devre dışı bırakmak için <b>Hayır</b> 'i seçin.                                                                  |
| CDP'yi Etkinleştirme | Yalnızca Cisco Keşif Protokolü olan bir anahtar kullanıyorsanız CDP'yi etkinleştirin. CDP anlaşmaya dayanır ve IP telefonunun hangi VLAN'da bulunduğunu belirler. |

| Parametre                        | Açıklama                                                                                                                                                                                                                                                                                                                                                                                                                                                                                                                                                                       |
|----------------------------------|--------------------------------------------------------------------------------------------------------------------------------------------------------------------------------------------------------------------------------------------------------------------------------------------------------------------------------------------------------------------------------------------------------------------------------------------------------------------------------------------------------------------------------------------------------------------------------|
| LLDP-MED Etkinleştirme           | <p>Telefonun söz konusu keşif protokolünü kullanan cihazlara kendini tanıtmayı için LLDP-MED'yi etkinleştirmek üzere <b>Evet</b>'i seçin.</p> <p>LLDP-MED özelliği etkinleştirildiğinde, telefon başlatıldıktan ve Katman 2 bağlantısı kurulduktan sonra, telefon LLDP-MED PDU kareleri gönderir. Telefon hiçbir bildirim almazsa manuel olarak yapılandırılan VLAN veya varsayılan VLAN kullanılır (uygulanabiliyorsa). CDP'nin eşzamanlı olarak kullanılması durumunda, 6 saniyelik bekleme süresi kullanılır. Bekleme süresi telefonun genel başlatma süresini artırır.</p> |
| Ağ Başlatma Gecikmesi            | <p>Bu değeri ayarlamak, telefon ilk LLDP-MED paketini göndermeden önce anahtarın yönlendirme durumuna geçebilmesi için bir gecikmeye sebep olur. Varsayılan gecikme 3 saniyedir. Bazı anahtarların yapılandırmasında, LLDP-MED'in çalışması için bu değeri daha yüksek bir değere yükseltmeniz gerekebilir. Bir gecikme yapılandırmak Yayılan Ağaç Protokolü kullanan ağlar için önemli olabilir.</p>                                                                                                                                                                          |
| VLAN Kimliği                     | <p>CDP olmadan bir VLAN kullanıyorsanız (VLAN etkin ve CDP devre dışı) IP telefonuna için bir VLAN kimliği girin. Yalnızca ses paketlerinin VLAN kimliği ile etiketlendiğine dikkat edin. VLAN kimliği için 1'i kullanmayın.</p>                                                                                                                                                                                                                                                                                                                                               |
| PC Bağlantı Noktası VLAN Kimliği | <p>PC bağlantı noktası için VLAN kimliği.</p>                                                                                                                                                                                                                                                                                                                                                                                                                                                                                                                                  |
| DHCP VLAN Seçeneği               | <p>Ses VLAN kimliğini öğrenmek için önceden tanımlanmış bir DHCP VLAN seçeneği. Bu özelliği, yalnızca CDP/LLDP ve manuel VLAN yöntemleri için ses VLAN bilgileri mevcut olmadığında kullanabilirsiniz. CDP/LLDP ve manuel VLAN devre dışıdır.</p> <p>Geçerli değerler şunlardır:</p> <ul style="list-style-type: none"> <li>• Boş</li> <li>• 128 - 149</li> <li>• 151 - 158</li> <li>• 161 - 254</li> </ul> <p>DHCP VLAN seçeneğini devre dışı bırakmak için değeri Null olarak ayarlayın.</p> <p>Cisco, DHCP Seçenek 132'yi kullanmanızı önerir.</p>                          |

## Envanter Ayarları

| Parametre      | Açıklama                                                                                                                                                                                                                                                                                                                                                                                                                                           |
|----------------|----------------------------------------------------------------------------------------------------------------------------------------------------------------------------------------------------------------------------------------------------------------------------------------------------------------------------------------------------------------------------------------------------------------------------------------------------|
| Varlık Kimliği | <p>LLDP-MED kullanırken envanter yönetimi için bir varlık kimliği girme becerisi sağlar. Varlık kimliğinin varsayılan değeri boştur. Bu alanı kullanıyorsanız 32 karakterden daha kısa bir dize girin.</p> <p>Varlık kimliği yalnızca web yönetim arabirimi veya uzak hazırlama ile hazırlanabilir. Varlık kimliği telefon ekranında görüntülenmez.</p> <p>Varlık kimliği alanının değiştirilmesi telefonun yeniden başlatılmasına sebep olur.</p> |

## SIP

## SIP Parametreleri

| Parametre                     | Açıklama                                                                                                                                                                                       |
|-------------------------------|------------------------------------------------------------------------------------------------------------------------------------------------------------------------------------------------|
| Maks. Yönlendirme             | <p>1 ile 255 arasında değişebilen SIP Maks. İletme değeri.</p> <p>Varsayılan: 70</p>                                                                                                           |
| Maks. Yeniden Yönlendirme     | <p>Sonsuz bir döngüye engel olmak için bir davetin yeniden yönlendirilebilme sayısı.</p> <p>Varsayılan: 5</p>                                                                                  |
| Maks. Kimlik Doğrulama        | <p>Bir isteğin maksimum sınanabilme sayısı (0 - 255).</p> <p>Varsayılan: 2</p>                                                                                                                 |
| SIP Kullanıcı Aracısı Adı     | <p>Giden REGISTER isteklerinde kullanılır.</p> <p>Varsayılan: \$VERSION</p> <p>Boşsa, üstbilgi dahil değildir. GPP_A - GPP_D'ye karşılık gelen \$A - \$D makro genişletmesine izin verilir</p> |
| SIP sunucu adı                | <p>Gelen yanıtlarda kullanılan sunucu üstbilgisi</p> <p>Varsayılan: \$VERSION</p>                                                                                                              |
| SIP Kyt Kullanıcı Aracısı Adı | <p>Bir REGISTER isteğinde kullanılacak Kullanıcı Aracısı adı. Belirtilmezse, SIP Kullanıcı Aracısı Adı REGISTER isteğinde de kullanılır.</p> <p>Varsayılan: Boş</p>                            |

| Parametre              | Açıklama                                                                                                                                                                                                                                                                                                                                                                                                                                                           |
|------------------------|--------------------------------------------------------------------------------------------------------------------------------------------------------------------------------------------------------------------------------------------------------------------------------------------------------------------------------------------------------------------------------------------------------------------------------------------------------------------|
| SIP Dil Kabulü         | Dil Kabulü üstbilgisi kullanılır. Erişmek için, SIP sekmesine tıklayın ve SIP Dil Kabulü alanını doldurun.<br>Varsayılan yoktur. Boşsa, üstbilgi dahil değildir.                                                                                                                                                                                                                                                                                                   |
| DTMF Geçiş MIME Türü   | Bir DTMF olayını bildirmek için SIP INFO mesajında kullanılan MIME Türü. Bu alan Hizmet Sağlayıcının MIME türüyle eşleşmelidir.<br>Varsayılan: uygulama/dtmf-geçiş                                                                                                                                                                                                                                                                                                 |
| Hook Flash MIME Türü   | Bir hook flash olayını bildirmek için SIPINFO mesajında kullanılan MIME Türü.                                                                                                                                                                                                                                                                                                                                                                                      |
| Son Kyt Kaldırma       | Değerin farklı olması durumunda yeni bir kayıt yapmadan önce son kaydı kaldırmanızı sağlar. Açılır menüden evet veya hayır seçin.                                                                                                                                                                                                                                                                                                                                  |
| Kısa Üstbilgi Kullanma | Evet olarak ayarlanırsa, telefon giden SIP mesajlarında kısa SIP üstbilgileri kullanır. Gelen SIP isteklerinin normal üstbilgiler içermesi durumunda, telefon gelen başlıkları kısa üstbilgilerle değiştirir. Hayır olarak ayarlanırsa, telefon normal SIP üstbilgileri kullanır. Gelen SIP isteklerinin kısa üstbilgiler içermesi durumunda telefon, bu ayardan bağımsız olarak, yanıt oluştururken aynı kısa üstbilgileri yeniden kullanır.<br>Varsayılan: Hayır |
| Görünen Ad Çıkış       | Görün Adı gizli tutmanızı sağlar.<br>IP telefonunun giden SIP mesajları için dizeyi (Görünen Ad alanında yapılandırılır) tırnak içine almasını istiyorsanız Evet'i seçin.<br>Varsayılan: Evet.                                                                                                                                                                                                                                                                     |
| Konuşma Paketi         | Kullanıcıların harici bir uygulamadaki bir düğmeye tıklayarak çağrıyı yanıtlamasına veya çağrıya devam etmesine izin veren BroadSoft Konuşma Paketi desteğini etkinleştirir.<br>Varsayılan: Hayır                                                                                                                                                                                                                                                                  |
| Bekleme Paketi         | Kullanıcıların harici bir uygulamadaki bir düğmeye tıklayarak çağrıyı beklemeye almasına izin veren BroadSoft Bekleme Paketi desteğini etkinleştirir.<br>Varsayılan: Hayır                                                                                                                                                                                                                                                                                         |

| Parametre                           | Açıklama                                                                                                                                                                                                                                                                                                                                                                                                                                           |
|-------------------------------------|----------------------------------------------------------------------------------------------------------------------------------------------------------------------------------------------------------------------------------------------------------------------------------------------------------------------------------------------------------------------------------------------------------------------------------------------------|
| Konferans Paketi                    | Kullanıcıların harici bir uygulamadaki bir düğmeye tıklayarak bir konferans çağrısı başlatmasına izin veren BroadSoft Konferans Paketi desteğini etkinleştirir.<br>Varsayılan: Hayır                                                                                                                                                                                                                                                               |
| RFC 2543 Çağrı Bekletme             | Evet olarak ayarlanırsa, eşe çağrıyı bekletmek için bir SIP re-INVITE gönderildiğinde, birim SDP'de c=0.0.0.0 sözdizimini içerir. Hayır olarak ayarlanırsa birim SDP'de c=0.0.0.0 sözdizimini içermez. Birim, her iki durumda da SDP'de her zaman a=sendonly sözdizimini içerir.<br>Varsayılan: Evet                                                                                                                                               |
| Yeniden Başlatmada Rastgele REG CID | Evet olarak ayarlanırsa telefon, sonraki yazılım yeniden başlatmasından sonra kayıt için farklı bir rastgele çağrı kimliği kullanır. Hayır olarak ayarlanırsa Cisco IP Phone, sonraki yazılım yeniden başlatmasından sonra kayıt için aynı rastgele çağrı kimliğini kullanmayı dener. Bu ayardan bağımsız olarak, Cisco IP Phone bir yeniden başlatma sonrası kayıt için her zaman yeni bir rastgele çağrı kimliği kullanır.<br>Varsayılan: Hayır. |
| SIP TCP Min Bağlantı Noktası        | SIP oturumları için kullanılacak en düşük TCP bağlantı noktası numarasını belirtir.<br>Varsayılan: 5060                                                                                                                                                                                                                                                                                                                                            |
| SIP TCP Maks Bağlantı Noktası       | SIP oturumları için kullanılacak en yüksek TCP bağlantı noktası numarasını belirtir.<br>Varsayılan: 5080                                                                                                                                                                                                                                                                                                                                           |
| Arayan Kimliği Üstbilgisi           | Arayan kimliğini PAID-RPID-FROM, PAID-FROM, RPID-PAID-FROM, RPID-FROM ve FROM üstbilgilerinden alma seçeneği sağlar.<br>Varsayılan: PAID-RPID-FROM                                                                                                                                                                                                                                                                                                 |
| Refer Öncesi Hedef Bekleme          | Tam katılımlı çağrı aktarımı başlatırken (aktarım hedefi yanıtlamıştır) devralana REFER göndermeden önce çağrı bacağının aktarımla beklemeye alınıp alınmayacağını kontrol eder.<br>Varsayılan: Hayır                                                                                                                                                                                                                                              |

## SIP Zamanlayıcı Değerleri (sn.)

| Parametre                                      | Açıklama                                                                                                                                                                                                                                                 |
|------------------------------------------------|----------------------------------------------------------------------------------------------------------------------------------------------------------------------------------------------------------------------------------------------------------|
| SDP İletişimi Etkinleştirme                    | Etkinleştirildiğinde ve Notify mesaj gövdesi çok büyük olduğu için parçalanmaya sebep olduğunda, Notify mesajı xml iletişimi basitleştirilir; xml iletişimi içeriğine Oturum Açıklama Protokolü (SDP) dahil değildir.                                    |
| Başvuru Başarısız Olduğunda Uzmanı Tutma       | Evet olarak ayarlanırsa telefonun hemen NOTIFY sipfrag mesajlarını ele almasını yapılandırır.                                                                                                                                                            |
| Yönlendirme Bilgilerini Görüntüleme            | SIP mesajına dahil olan Yönlendirme bilgilerini LCD'de görüntüleme seçeneği.                                                                                                                                                                             |
| Gönderen Üstbilgisinde Bilinmeyen Görüntüleme  | Evet olarak ayarlandığında, çağrı bilinmeyen bir çağrı bile olsa, SIP INVITE mesajı "Gönderen" üstbilgisindeki arayan kimliğini gösterir. Parametre hayır olarak ayarlandığında, telefon arayan kimliği olarak "Bilinmeyen Arayan" ifadesini görüntüler. |
| SIP Kodlama Kabulü                             | İçerik kodlama gzip özelliğini destekler. Seçenekler: yok ve gzip.<br>gzip seçilirse SIP mesajı üstbilgisi "Accept-Encoding: gzip" ifadesini içerir ve telefon, gzip biçimiyle kodlanan SIP mesaj gövdesini işleyebilir.                                 |
| Yerel Ad Alıcı Üstbilgisini Devre Dışı Bırakma | Seçenekler Hayır ve Evet'tir. Hayır seçilirse hiçbir değişiklik yapılmaz. Varsayılan değer Hayır'dır.<br>Evet seçilirse, bir giden çağrı sırasında, "Dizin", "Çağrı Geçmişi" ve "Alıcı" üstbilgisindeki görünen adı devre dışı bırakır.                  |
| SDP IP Tercih                                  | Telefonun IPv4 veya IPv6 kullanma tercihini belirler.<br>Varsayılan: IPv4.                                                                                                                                                                               |

## SIP Zamanlayıcı Değerleri (sn.)

| Parametre | Açıklama                                                                                                                                                                 |
|-----------|--------------------------------------------------------------------------------------------------------------------------------------------------------------------------|
| SIP T1    | 0 ile 64 saniye arasında değişebilen RFC 3261 T1 değeri (RTT tahmini).<br>Varsayılan değer: 0,5 saniye.                                                                  |
| SIP T2    | 0 ile 64 saniye arasında değişebilen RFC 3261 T2 değeri (non-INVITE istekleri ve INVITE yanıtları için maksimum yeniden aktarma aralığı).<br>Varsayılan değer: 4 saniye. |



| Parametre                 | Açıklama                                                                                                                                                                                                       |
|---------------------------|----------------------------------------------------------------------------------------------------------------------------------------------------------------------------------------------------------------|
| SIP T4                    | 0 ile 64 saniye arasında değişebilen RFC 3261 T4 değeri (bir mesajın ağda kalabileceği maksimum süre).<br>Varsayılan: 5 saniye.                                                                                |
| SIP Zamanlayıcı B         | 0 ile 64 saniye arasında değişebilen INVITE zaman aşımı değeri.<br>Varsayılan: 16 saniye.                                                                                                                      |
| SIP Zamanlayıcı F         | 0 ile 64 saniye arasında değişebilen non-INVITE zaman aşımı değeri.<br>Varsayılan: 16 saniye.                                                                                                                  |
| SIP Zamanlayıcı H         | 0 ile 64 saniye arasında değişebilen INVITE son yanıt, zaman aşımı değeri.<br>Varsayılan: 16 saniye.                                                                                                           |
| SIP Zamanlayıcı D         | 0 ile 64 saniye arasında değişebilen ACK bekleme süresi.<br>Varsayılan: 16 saniye.                                                                                                                             |
| SIP Zamanlayıcı J         | 0 ile 64 saniye arasında değişebilen non-INVITE yanıt bekleme süresi.<br>Varsayılan: 16 saniye.                                                                                                                |
| INVITE Sona Erme Süresi   | INVITE isteği Sona Erme Süresi üstbilgi değeri. 0 girmeniz durumunda, Sona Erme Süresi üstbilgisi isteğe eklenmez. 0 ile 2000000 arasında değişir.<br>Varsayılan değer: 240 saniye.                            |
| ReINVITE Sona Erme Süresi | ReINVITE isteği Sona Erme Süresi üstbilgi değeri. 0 girmeniz durumunda, Sona Erme Süresi üstbilgisi isteğe eklenmez. 0 ile 2000000 arasında değişir.<br>Varsayılan: 30                                         |
| Kyt Min Sona Erme Süresi  | Sona Erme Süresi üstbilgisindeki proxy'nin izin verdiği veya bir Kişi üstbilgisi parametresi olarak minimum kayıt sona erme süresi. Proxy bu ayardan daha düşük bir değer döndürürse minimum değer kullanılır. |
| Kyt Maks Sona Erme Süresi | Min. Sona Erme Süresi üstbilgisindeki proxy'nin izin verdiği maksimum kayıt sona erme süresi. Değer bu ayardan daha düşükse maksimum değer kullanılır.                                                         |

| Parametre                                    | Açıklama                                                                                                                                                                                                                                                                                                                                                                                                                                                                                                               |
|----------------------------------------------|------------------------------------------------------------------------------------------------------------------------------------------------------------------------------------------------------------------------------------------------------------------------------------------------------------------------------------------------------------------------------------------------------------------------------------------------------------------------------------------------------------------------|
| Kyt Yeniden Deneme Ara                       | Son kayıt sırasında başarısız olduktan sonra Cisco IP Phone'un yeniden kayıt olmayı denemeden önceki bekleme aralığı. 1 ile 2147483647 arasında değişir.<br>Varsayılan: 30<br>Daha fazla ayrıntı için aşağıdaki nota bakın.                                                                                                                                                                                                                                                                                            |
| Kyt Yeniden Deneme Ara Uzunluğu              | Kayıt <Retry Reg RSC> ile eşleşmeyen bir SIP yanıt koduyla başarısız olduğunda, Cisco IP Phone yeniden denemeden önce belirtilen süre boyunca bekler. Aralığın 0 olması durumunda, telefon denemeyi durdurur. Bu değer, Kyt Yeniden Deneme Ara değerinden (0 olmamalıdır) çok daha büyük olmalıdır.<br>Varsayılan: 1200<br>Daha fazla ayrıntı için aşağıdaki nota bakın.                                                                                                                                               |
| Kyt Yeniden Deneme Rastgele Gecikmesi        | Başarısızlık sonrasında REGISTER yeniden denenirken <Register Retry Intvl> parametresine eklenecek rastgele gecikme aralığı (saniye olarak). Kısa zamanlayıcıya eklenecek minimum ve maksimum rastgele gecikme. 0 ile 2147483647 arasında değişir.<br>Varsayılan: 0                                                                                                                                                                                                                                                    |
| Kyt Yeniden Deneme Rastgele Gecikme Uzunluğu | Başarısızlık sonrasında REGISTER yeniden denenirken <Register Retry Long Intvl> parametresine eklenecek rastgele gecikme aralığı (saniye olarak).<br>Varsayılan: 0                                                                                                                                                                                                                                                                                                                                                     |
| Kyt Yeniden Deneme Ara Yklm                  | Maksimum üstel gecikme değeri. Üstel geri alma yeniden deneme işlemini yakalamak için maksimum değer (Kayıt Yeniden Deneme Aralığında başlar ve her yeniden denemede iki katına çıkar). Varsayılan değer 0'dır ve bu, üstel geri almayı devre dışı bırakır (yani, hata yeniden deneme aralığı her zaman Kayıt Yeniden Deneme Aralığındadır). Bu özellik etkinleştirildiğinde, Kyt Yeniden Deneme Rastgele Gecikme değeri üstel geri alma gecikme değerine eklenir. 0 ile 2147483647 arasında değişir.<br>Varsayılan: 0 |
| Abonelik Min Sona Erme Süresi                | Proxy sunucusundan döndürülen REGISTER sona erme süresi değerinin alt sınırını belirler.                                                                                                                                                                                                                                                                                                                                                                                                                               |

| Parametre                      | Açıklama                                                                                                                                                 |
|--------------------------------|----------------------------------------------------------------------------------------------------------------------------------------------------------|
| Abonelik Maks Sona Erme Süresi | Min. Sona Erme Süresi üstbilgisindeki Proxy sunucusundan döndürülen REGISTER min. sona erme süresi değerinin üst sınırını belirler.<br>Varsayılan: 7200. |
| Abonelik Yeniden Deneme Ara    | Bu değer (saniye cinsinden), son Abonelik isteği başarısız olduğunda yeniden deneme aralığını belirler.<br>Varsayılan: 10.                               |



**Not** İsteği işlemek için çok meşgul olan bir SIP proxy sunucusundan alındığında, telefon bir RETRY-AFTER değeri kullanabilir (503 Hizmet Kullanılmıyor mesajı). Yanıt mesajı bir RETRY-AFTER üstbilgisi içeriyorsa telefon yeniden REGISTER parametresini denemeden önce belirtilen süre boyunca bekler. Bir RETRY-AFTER üstbilgisi olmaması durumunda, telefon Kyt Yeniden Deneme veya Kyt Yeniden Deneme Ara Uzunluğunda belirtilen değer boyunca bekler.

### Yanıt Durumu Kodunu İşleme

| Parametre                     | Açıklama                                                                                                                                                                                                                                                                                                                                                                                                                                                                                               |
|-------------------------------|--------------------------------------------------------------------------------------------------------------------------------------------------------------------------------------------------------------------------------------------------------------------------------------------------------------------------------------------------------------------------------------------------------------------------------------------------------------------------------------------------------|
| Yedek RSC Deneme              | Bu parametre belirli yanıt kodları alındıktan sonra yük devretme işlemini çağırmak için ayarlanabilir.<br>Varsayılan: Boş<br>Örneğin, 500 sayısal değerini veya birden fazla değer mümkünse bir sayısal değer ile joker karakter kombinasyonunu girebilirsiniz. Daha sonra, 500 aralığındaki tüm SIP Yanıt mesajlarını temsil etmek için 5?? değerini kullanabilirsiniz. Birden fazla aralık kullanmak isterseniz 5?? ve 6?? değerlerini sınırlandırmak için bir virgül (",") ekleyebilirsiniz.        |
| Kayıt RSC'sini Yeniden Deneme | Son kayıt sırasında başarısız olduktan sonra telefonun yeniden kayıt olmayı denemeden önceki bekleme aralığı.<br>Varsayılan: Boş<br>Örneğin, 500 sayısal değerini veya birden fazla değer mümkünse bir sayısal değer ile joker karakter kombinasyonunu girebilirsiniz. Daha sonra, 500 aralığındaki tüm SIP Yanıt mesajlarını temsil etmek için 5?? değerini kullanabilirsiniz. Birden fazla aralık kullanmak isterseniz 5?? ve 6?? değerlerini sınırlandırmak için bir virgül (",") ekleyebilirsiniz. |

## RTP Parametreleri

| Parametre                  | Açıklama                                                                                                                                                                                                                                                                                                                                                                             |
|----------------------------|--------------------------------------------------------------------------------------------------------------------------------------------------------------------------------------------------------------------------------------------------------------------------------------------------------------------------------------------------------------------------------------|
| Min. RTP Bağlantı Noktası  | RTP aktarım ve alım işlemleri için minimum bağlantı noktası numarası. RTP aktarım ve alım işlemleri için minimum bağlantı noktası numarası. En az 10 çift sayılı bağlantı noktası içeren bir aralık tanımlanmalıdır (satır sayısının iki katı); örneğin, min. RTP bağlantı noktasını 16384 olarak yapılandırdığınızda maks. RTP bağlantı noktası 16538'dir.<br>Varsayılan: 16384     |
| Maks. RTP Bağlantı Noktası | RTP aktarım ve alım işlemleri için maksimum bağlantı noktası numarası. En az 10 çift sayılı bağlantı noktası içeren bir aralık tanımlanmalıdır (satır sayısının iki katı); örneğin, min. RTP bağlantı noktasını 16384 olarak yapılandırdığınızda maks. RTP bağlantı noktası 16538'dir.<br>RTP bağlantı noktası için maksimum değer 49152'den daha az olmalıdır.<br>Varsayılan: 16538 |
| RTP Paketi Boyutu          | 0,01 ile 0,13 arasında değişebilen paket boyutu (saniye cinsinden). Geçerli değerler 0,01 saniyenin katları olmalıdır.<br>Varsayılan: 0,02                                                                                                                                                                                                                                           |
| Maks. RTP ICMP Hatası      | Eşe RTP paketleri aktarılırken telefon çağrıyı sonlandırmadan önce izin verilen art arda ICMP hatalarının sayısı. Değer 0 olarak ayarlanırsa telefon ICMP hatalarındaki sınırı yoksayar.                                                                                                                                                                                             |
| RTCP Tx Aralığı            | Etkin bir bağlantıda RTCP gönderen raporlarını gönderme aralığı. Bu süre 0 ile 255 saniye arasında olabilir.<br>Varsayılan: 0                                                                                                                                                                                                                                                        |

| Parametre         | Açıklama                                                                                                                                                                                                                                                                                                                                                                                                                                                                                                                                   |
|-------------------|--------------------------------------------------------------------------------------------------------------------------------------------------------------------------------------------------------------------------------------------------------------------------------------------------------------------------------------------------------------------------------------------------------------------------------------------------------------------------------------------------------------------------------------------|
| SDP IP Tercihleri | <p>IPv4 veya IPv6 seçimi.</p> <p>Varsayılan: IPv4</p> <p>Telefon ikili moddadır ve hem ipv4 hem de ipv6 adresi vardır; her zaman, her iki adresi de SDP'ye "a = altc" vb. özniteliklere göre dahil eder.</p> <p>IPv4 adresi seçilirse ipv4 adresinin SDP'de ipv6 adresine göre daha yüksek önceliği olur ve bu, telefonun ipv4 RTP adresini kullanmayı tercih ettiğini belirtir.</p> <p>Telefonda yalnızca ipv4 adresi veya ipv6 adresi olması durumunda, SDP'nin ALTC öznitelikleri bulunmaz ve RTP adresi "c=" satırında belirtilir.</p> |

### SDP Yük Türleri

| Parametre            | Açıklama                                                                     |
|----------------------|------------------------------------------------------------------------------|
| G722.2 Dinamik Yük   | <p>G722 Dinamik Yük türü.</p> <p>Varsayılan: 96</p>                          |
| iLBC Dinamik Yük     | <p>iLBC Dinamik Yük türü.</p> <p>Varsayılan: 97</p>                          |
| iSAC Dinamik Yük     | <p>iSAC Dinamik Yük türü.</p> <p>Varsayılan: 98</p>                          |
| OPUS Dinamik Yük     | <p>OPUS Dinamik Yük türü.</p> <p>Varsayılan: 99</p>                          |
| AVT Dinamik Yük      | <p>AVT dinamik yük türü. 96-127 arasında değişir.</p> <p>Varsayılan: 101</p> |
| INFOREQ Dinamik Yük  | <p>INFOREQ Dinamik Yük türü.</p>                                             |
| H264 BP0 Dinamik Yük | <p>H264 BPO Dinamik Yük türü.</p> <p>Varsayılan: 110</p>                     |
| H264 HP Dinamik Yük  | <p>H264 HP Dinamik Yük türü.</p> <p>Varsayılan: 110</p>                      |
| G711u Codec Adı      | <p>SDP'de kullanılan G711u codec adı.</p> <p>Varsayılan: PCMU</p>            |

## NAT Destek Parametreleri

| Parametre        | Açıklama                                                        |
|------------------|-----------------------------------------------------------------|
| G711a Codec Adı  | SDP'de kullanılan G711a codec adı.<br>Varsayılan: PCMA          |
| G729a Codec Adı  | SDP'de kullanılan G729a codec adı.<br>Varsayılan: G729a         |
| G729b Codec Adı  | SDP'de kullanılan G729b codec adı.<br>Varsayılan: G729b         |
| G722 Codec Adı   | SDP'de kullanılan G722 codec adı.<br>Varsayılan: G722           |
| G722.2 Codec Adı | SDP'de kullanılan G722.2 codec adı.<br>Varsayılan: G722.2       |
| iLBC Codec Adı   | SDP'de kullanılan iLBC codec adı.<br>Varsayılan: iLBC           |
| iSAC Codec Adı   | SDP'de kullanılan iSAC codec adı.<br>Varsayılan: iSAC           |
| OPUS Codec Adı   | SDP'de kullanılan OPUS codec adı.<br>Varsayılan: OPUS           |
| AVT Codec Adı    | SDP'de kullanılan AVT codec adı.<br>Varsayılan: telephone-event |

## NAT Destek Parametreleri

| Parametre              | Açıklama                                                                                                                                                     |
|------------------------|--------------------------------------------------------------------------------------------------------------------------------------------------------------|
| Alınanları VIA'da işle | Telefonun alınan parametreyi VIA üstbilgisinde işlemlerini sağlar.<br>Varsayılan: Hayır                                                                      |
| rport'u VIA'da işle    | Telefonun alınan rport parametresini VIA üstbilgisinde işlemlerini sağlar.<br>Varsayılan: Hayır                                                              |
| Alınanları VIA'ya ekle | Alınan IP ve VIA tarafından gönderilen IP değerleri farklıysa alınan parametrenin SIP yanıtlarının VIA üstbilgisine eklenmesini sağlar.<br>Varsayılan: Hayır |

| Parametre                | Açıklama                                                                                                                                                                                                                                                                                                                                                                                                                                                   |
|--------------------------|------------------------------------------------------------------------------------------------------------------------------------------------------------------------------------------------------------------------------------------------------------------------------------------------------------------------------------------------------------------------------------------------------------------------------------------------------------|
| rport'u VIA'ya ekle      | Alınan IP ve VIA tarafından gönderilen IP değerleri farklıysa alınan rport parametresinin SIP yanıtlarının VIA üstbilgisine eklenmesini sağlar.<br>Varsayılan: Hayır                                                                                                                                                                                                                                                                                       |
| Adr VIA'da Değiştir      | Kullanıcının VIA üstbilgisindeki NAT eşlemeli IP: bağlantı noktası değerlerini kullanmasını sağlar.<br>Varsayılan: Hayır                                                                                                                                                                                                                                                                                                                                   |
| Ynt Kynk Bğl Nkts Gönder | VIA gönderilen bağlantı noktası yerine istek kaynak bağlantı noktasına yanıt göndermeyi sağlar.<br>Varsayılan: Hayır                                                                                                                                                                                                                                                                                                                                       |
| STUN Etkinleştirme       | NAT eşlemesini keşfetmek için STUN'ın kullanılmasını etkinleştirir.<br>Varsayılan: Hayır                                                                                                                                                                                                                                                                                                                                                                   |
| STUN Testi Etkinleştirme | STUN Etkinleştirme özelliğinin etkinleştirilmesi ve geçerli bir STUN sunucusunun mevcut olması durumunda, telefon açıldığında NAT tipi bir keşif işlemi gerçekleştirebilir. Yapılandırılan STUN sunucusu ile iletişim kurar ve keşfin sonucu, sonraki tüm KAYIT isteklerinde bir Uyarı üstbilgisinde bildirilir. Telefonun simetrik NAT veya simetrik bir güvenlik duvarı tespit etmesi durumunda, NAT eşlemesi devre dışı bırakılır.<br>Varsayılan: Hayır |
| STUN Sunucusu            | NAT eşlemesi keşfi için iletişim kurulacak STUN sunucusunun IP adresi veya tam nitelikli etki alanı adı. Ortak bir STUN sunucusu kullanabilir veya kendi STUN sunucunuzu kurabilirsiniz.<br>Varsayılan: Boş                                                                                                                                                                                                                                                |
| EXT IP                   | Tüm giden SIP mesajlarında telefonun gerçek IP adresini değiştirmek için harici IP adresi. 0.0.0.0 belirlenirse, IP adresi değiştirme işlemi gerçekleştirilmez.<br>Parametre belirlenirse telefon, SIP mesajlarını ve SDP'yi oluştururken bu IP adresini kullanır (söz konusu hat için NAT Eşlemesi etkinleştirildiyse).<br>Varsayılan: Boş                                                                                                                |

| Parametre                         | Açıklama                                                                                                                                                                                                                                                                                  |
|-----------------------------------|-------------------------------------------------------------------------------------------------------------------------------------------------------------------------------------------------------------------------------------------------------------------------------------------|
| EXT RTP Port Min                  | RTP Bağlantı Noktası Minimum sayısının harici bağlantı noktası eşleştirme numarası. Bu değer sıfır değilse, tüm giden SIP mesajlarındaki RTP bağlantı noktası numarası, harici RTP bağlantı noktası aralığındaki karşılık gelen bağlantı noktası değeri için kullanılır.<br>Varsayılan: 0 |
| NAT Canlı Tutma Aral              | NAT eşlemesi canlı tutma mesajları arasındaki aralık.<br>Varsayılan: 15                                                                                                                                                                                                                   |
| Canlı Tutmayı Yeniden Yönlendirme | Etkinleştirilirse, SIP_301_MOVED_PERMANENTLY kayıt yanıtı olarak alındığında, IP telefonuna canlı tutma mesajlarını yeniden yönlendirir.                                                                                                                                                  |

## Kaynak Ayırma

### Yapılandırma Profili

| Parametre                            | Açıklama                                                                                                                                                                                                                                                                                                                                                                                                                                                                                                       |
|--------------------------------------|----------------------------------------------------------------------------------------------------------------------------------------------------------------------------------------------------------------------------------------------------------------------------------------------------------------------------------------------------------------------------------------------------------------------------------------------------------------------------------------------------------------|
| Hazırlamayı Etkinleştirme            | Yeniden eşitleme eylemlerine izin verir veya söz konusu eylemleri reddeder.<br>Varsayılan: 66,160,159,150,60,43,125                                                                                                                                                                                                                                                                                                                                                                                            |
| Sıfırlama Sırasında Yeniden Eşitleme | <b>Evet</b> olarak ayarlandığında, cihaz açıldıktan ve her yükseltme denemesinden sonra bir yeniden eşitleme işlemi gerçekleştirir.<br>Varsayılan: Evet                                                                                                                                                                                                                                                                                                                                                        |
| Yeniden Eşitleme Rastgele Gecikmesi  | Sıfırlama gerçekleştirmeden önce çalıştırma sonrası rastgele bir gecikme (saniyelerle belirtilir). Bu, aynı anda açılmaları planlanan IP Telefon cihazlarının olduğu bir havuzda, her bir birimin hazırlama sunucusuna bir yeniden eşitleme talebi gönderdiği sürelerde bir yayılmaya sebep olur. Bu özellik, bölgesel bir güç kesintisi olması durumunda, geniş yerleşim alanı kurulumlarında kullanışlı olabilir.<br>Bu alanın değeri 0 ile 65535 arasında bir tamsayı olmalıdır.<br>Varsayılan değer 2'dir. |



| Parametre                           | Açıklama                                                                                                                                                                                                                                                                                                                                                                                                                                                                                                                                                                                                                                                                                                                                                  |
|-------------------------------------|-----------------------------------------------------------------------------------------------------------------------------------------------------------------------------------------------------------------------------------------------------------------------------------------------------------------------------------------------------------------------------------------------------------------------------------------------------------------------------------------------------------------------------------------------------------------------------------------------------------------------------------------------------------------------------------------------------------------------------------------------------------|
| Yeniden Eşitleme Saati (SAdk)       | <p>Cihazın hazırlama sunucusuyla yeniden eşitleme yaptığı saat (SAdk).</p> <p>Bu alanın değeri saati SAdk biçiminde gösterecek şekilde 0000 ile 2400 arasında değişen dört basamaklı bir sayı olmalıdır. Örneğin, 0959 saatin 09:59 olduğunu gösterir.</p> <p>Varsayılan değer boştur. Değer geçersizse, parametre yoksayılr. Bu parametre geçerli bir değerle ayarlanırsa, Periyodik Yeniden Eşitleme parametresi yoksayılr.</p>                                                                                                                                                                                                                                                                                                                         |
| Rastgele Gecikmede Yeniden Eşitleme | <p>Aynı anda çok sayıda cihaz açıldığında hazırlama sunucusunun aşırı yüklenmesini engeller.</p> <p>Sunucuya birden fazla telefonda gelen yeniden eşitleme talebi taşkını önlemek amacıyla telefon, saatler ve dakikalar arasındaki aralıkta ve saatler ve dakikalar artı rastgele gecikme (sadc, sadc+rastgele_gecikme) arasındaki aralıkta yeniden eşitler. Örneğin, rastgele gecikme = (Rastgele Gecikmede Eşitleme +30)/60 dakikaysa, giriş değeri saniye cinsinden dakikaya çevrilir ve son random_delay aralığını hesaplamak üzere bir sonraki dakikaya yuvarlanır.</p> <p>Geçerli değer 0 ve 65535 arasında değişir.</p> <p>Parametre sıfır olarak ayarlandığında bu özellik devre dışı bırakılır. Varsayılan değer 600 saniyedir (10 dakika).</p> |

| Parametre                  | Açıklama                                                                                                                                                                                                                                                                                                                                                                                                                                                                                                                                                                                                                                                                                                                                                                                                                                                                                                                                                                                                                                           |
|----------------------------|----------------------------------------------------------------------------------------------------------------------------------------------------------------------------------------------------------------------------------------------------------------------------------------------------------------------------------------------------------------------------------------------------------------------------------------------------------------------------------------------------------------------------------------------------------------------------------------------------------------------------------------------------------------------------------------------------------------------------------------------------------------------------------------------------------------------------------------------------------------------------------------------------------------------------------------------------------------------------------------------------------------------------------------------------|
| Periyodik Yeniden Eşitleme | <p>Hazırlama sunucusuyla periyodik yeniden eşitlemeler arasındaki zaman aralığı. İlgili yeniden eşitleme zamanlayıcısı yalnızca sunucuyla ilk başarılı eşitlemeden sonra etkindir.</p> <p>Geçerli biçimler aşağıdaki gibidir:</p> <ul style="list-style-type: none"> <li>• Bir tamsayı<br/>Örnek: <b>3000</b> değerinde bir giriş, bir sonraki yeniden eşitlemenin 3000 saniye içinde gerçekleşeceğini belirtir.</li> <li>• Birden fazla tamsayı<br/>Örnek: <b>600, 1200, 300</b> değerinde bir giriş, ilk yeniden eşitlemenin 600 saniye, bundan sonraki ikinci yeniden eşitlemenin 1200 saniye ve bundan sonraki üçüncü eşitlemenin 300 saniye içinde gerçekleşeceğini belirtir.</li> <li>• Zaman aralığı<br/>Örnek: <b>2400+30</b> değerinde bir giriş, bir sonraki yeniden eşitlemenin başarılı bir yeniden eşitleme sonrasında 2400 ve 2430 saniye arasında gerçekleşeceğini belirtir.</li> </ul> <p>Periyodik yeniden eşitlemeyi devre dışı bırakmak için bu parametreyi sıfır olarak ayarlayın.</p> <p>Varsayılan değer 3600 saniyedir.</p> |

| Parametre                                        | Açıklama                                                                                                                                                                                                                                                                                                                                                                                                                                                                                                                                                                                                                                                                                                                                                                                                                                                                                                                                                                                                                                                                                                                                                                                                   |
|--------------------------------------------------|------------------------------------------------------------------------------------------------------------------------------------------------------------------------------------------------------------------------------------------------------------------------------------------------------------------------------------------------------------------------------------------------------------------------------------------------------------------------------------------------------------------------------------------------------------------------------------------------------------------------------------------------------------------------------------------------------------------------------------------------------------------------------------------------------------------------------------------------------------------------------------------------------------------------------------------------------------------------------------------------------------------------------------------------------------------------------------------------------------------------------------------------------------------------------------------------------------|
| Yeniden Eşitleme Hatası Yeniden Deneme Gecikmesi | <p>IP Telefon cihazı sunucudan bir profili alamadığı için yeniden eşitleme işlemi başarısız olursa veya indirilen dosya bozüksa ya da dahili bir hata meydana gelirse, saniye cinsinden belirtilen bir süre sonrasında cihaz tekrar yeniden eşitlemeyi dener.</p> <p>Geçerli biçimler aşağıdaki gibidir:</p> <ul style="list-style-type: none"> <li>• Bir tamsayı<br/>Örnek: <b>300</b> değerinde bir giriş, bir sonraki yeniden eşitleme denemesinin 300 saniye içinde gerçekleşeceğini belirtir.</li> <li>• Birden fazla tamsayı<br/>Örnek: <b>600, 1200, 300</b> değerinde bir giriş, başarısızlıktan sonraki ilk yeniden denemenin 600 saniye, ikinci yeniden denemenin ilk yeniden denemenin başarısız olmasından sonraki 1200 saniye ve üçüncü yeniden denemenin ikinci yeniden denemenin başarısız olmasından sonraki 300 saniye içinde gerçekleşeceğini belirtir.</li> <li>• Zaman aralığı<br/>Örnek: <b>2400+30</b> değerinde bir giriş, yeniden denemenin yeniden eşitleme hatasından sonraki 2400 ve 2430 saniye arasında gerçekleşeceğini belirtir.</li> </ul> <p>Gecikme 0 olarak ayarlanırsa, cihaz başarısız bir yeniden eşitleme denemesinden sonra tekrar yeniden eşitlemeyi denemez.</p> |
| Zorlamalı Yeniden Eşitleme Gecikmesi             | <p>Bir yeniden eşitleme gerçekleştirmeden önce telefonun beklediği maksimum gecikme (saniye cinsinden).</p> <p>Cihaz, telefon hatlarından biri etkinken yeniden eşitleme yapmaz. Yeniden eşitleme birkaç saniye sürebildiği için, yeniden eşitlemeden önce cihazın uzun bir süre boşta kalması beklenir. Bu, bir kullanıcının kesinti olmadan art arda çağrı yapmasını sağlar.</p> <p>Cihazın, tüm hatları boş hale geldiğinde geriye doğru saymaya başlayan bir zamanlayıcısı bulunur. Bu parametre sayacın ilk değeridir. Bu sayaç sıfıra inene kadar yeniden eşitleme olayları geciktirilir.</p> <p>Geçerli değer 0 ve 65535 arasında değişir.</p> <p>Varsayılan değer 14.400 saniyedir.</p>                                                                                                                                                                                                                                                                                                                                                                                                                                                                                                            |

| Parametre                                                        | Açıklama                                                                                                                                                                                                                                                                                                         |
|------------------------------------------------------------------|------------------------------------------------------------------------------------------------------------------------------------------------------------------------------------------------------------------------------------------------------------------------------------------------------------------|
| SIP Üzerinden Yeniden Eşitleme                                   | Hizmet sağlayıcı proxy sunucusundan IP Telefon cihazına gönderilen bir SIP NOTIFY olayı aracılığıyla yeniden eşitleme işlemleri için denetim istekleri. Etkinleştirilirse, proxy cihaza Event: resync üstbilgisi içeren bir SIP NOTIFY mesajı göndererek yeniden eşitleme isteyebilir.<br>Varsayılan: Evet       |
| Yükseltme Denemesinden Sonra Yeniden Eşitleme                    | Herhangi bir yükseltmeden sonra yeniden eşitleme işlemini etkinleştirir veya devre dışı bırakır. Evet seçilirse, eşitleme tetiklenir.<br>Varsayılan: Evet                                                                                                                                                        |
| Yeniden Eşitleme Tetikleyici 1<br>Yeniden Eşitleme Tetikleyici 2 | Bu parametrelerdeki mantıksal denklem YANLIŞ olarak değerlendirilirse, Sıfırlama Strasında Yeniden Eşitleme DOĞRU olarak ayarlandığında bile Yeniden Eşitleme tetiklenmez. Yalnızca doğrudan eylem URL'si ve SIP notify ile Yeniden Eşitleme bu Yeniden Eşitleme Tetikleyicisini yoksayar.<br>Varsayılan: Boş    |
| Yeniden Eşitleme FNF'de Başarısız                                | Talep edilen bir profil, sunucudan alınmadığında yeniden eşitleme işlemi başarısız olarak değerlendirilir. Bu durum, bu parametreyle geçersiz kılınabilir. <b>Hayır</b> olarak ayarlanırsa, cihaz sunucudan gelen dosya bulunamadı yanıtını başarılı bir yeniden eşitleme olarak kabul eder.<br>Varsayılan: Evet |

| Parametre                                                              | Açıklama                                                                                                                                                                                                                                                                                                                                                                                                                                                                                                                                                                                                                                                                                                                                                                                                                                                                                                                                                                                                                                                                                                                       |
|------------------------------------------------------------------------|--------------------------------------------------------------------------------------------------------------------------------------------------------------------------------------------------------------------------------------------------------------------------------------------------------------------------------------------------------------------------------------------------------------------------------------------------------------------------------------------------------------------------------------------------------------------------------------------------------------------------------------------------------------------------------------------------------------------------------------------------------------------------------------------------------------------------------------------------------------------------------------------------------------------------------------------------------------------------------------------------------------------------------------------------------------------------------------------------------------------------------|
| Profil Kimlik Doğrulama Türü                                           | <p>Profil hesabı kimlik doğrulaması için kullanılacak kimlik bilgilerini belirtir. Uygun seçenekler şunlardır:</p> <ul style="list-style-type: none"> <li>• <b>Devre Dışı:</b> Profil hesabı özelliğini devre dışı bırakır. Bu özellik devre dışı bırakıldığında <b>Profil hesabı kurulumu</b> menüsü telefon ekranında görüntülenmez.</li> <li>• <b>Temel HTTP Kimlik Doğrulama:</b> Profil hesabının kimliğinin doğrulanması için HTTP oturum açma bilgileri kullanılır.</li> <li>• <b>XSI Kimlik Doğrulama:</b> Profil hesabının kimliğinin doğrulanması için XSI oturum açma bilgileri veya XSI SIP kimlik bilgileri kullanılır. Kimlik doğrulama bilgileri, telefon için olan <b>XSI Kimlik Doğrulama Türü</b>'ne bağlıdır: <ul style="list-style-type: none"> <li>• Telefon için olan <b>XSI Kimlik Doğrulama Türü, Oturum Açma Bilgileri</b>'ne ayarlandığında XSI oturum açma bilgileri kullanılır.</li> <li>• Telefon için olan <b>XSI Kimlik Doğrulama Türü, SIP Kimlik Bilgileri</b>'ne ayarlandığında XSI SIP kimlik bilgileri kullanılır.</li> </ul> </li> </ul> <p>Varsayılan: Temel HTTP kimlik doğrulaması</p> |
| Profil Kuralı<br>Profil Kuralı B<br>Profil Kuralı C<br>Profil Kuralı D | <p>Her bir profil kuralı, telefona profilin (yapılandırma dosyası) alınacağı kaynağı bildirir. Her yeniden eşitleme işlemi sırasında telefon, sırayla tüm profilleri uygular.</p> <p>Varsayılan: /\$PSN.xml</p> <p>Yapılandırma dosyalarına AES-256-CBC şifrelemesi uyguluyorsanız şifreleme anahtarını aşağıda gösterildiği şekilde --key ile belirtiniz:</p> <p>[--key &lt;şifreleme anahtar&gt;]</p> <p>Anahtar, isteğe bağlı olarak, çift tırnak içine (") alabilirsiniz.</p>                                                                                                                                                                                                                                                                                                                                                                                                                                                                                                                                                                                                                                              |
| Kullanılacak DHCP Seçeneği                                             | <p>Üretici yazılımı ve profilleri almak için kullanılan, virgüllerle sınırlandırılan DHCP seçenekleri.</p> <p>Varsayılan: 66,160,159,150,60,43,125</p>                                                                                                                                                                                                                                                                                                                                                                                                                                                                                                                                                                                                                                                                                                                                                                                                                                                                                                                                                                         |

| Parametre                                                | Açıklama                                                                                                                                                                                       |
|----------------------------------------------------------|------------------------------------------------------------------------------------------------------------------------------------------------------------------------------------------------|
| Kullanılacak DHCPv6 Seçeneği                             | Üretici yazılımı ve profilleri almak için kullanılan, virgüllerle sınırlandırılan DHCP seçenekleri.<br>Varsayılan: 17.160.159                                                                  |
| Günlük Talebi Mesajı                                     | Bir yeniden eşitleme denemesinin başlangıcında sistem günlüğü sunucusuna gönderilen mesaj.<br>Varsayılan:<br><br>\$PN \$MAC -Requesting %<br>\$SCHEME://\$SERVIP:\$PORT\$PATH                  |
| Günlük Başarılı Mesajı                                   | Bir yeniden eşitleme denemesinin başarıyla tamamlanmasından sonra oluşturulan sistem günlüğü mesajı.<br>Varsayılan:<br><br>\$PN \$MAC -Successful Resync %<br>\$SCHEME://\$SERVIP:\$PORT\$PATH |
| Günlük Başarısız Mesajı                                  | Başarısız bir indirme denemesinden sonra oluşturulan sistem günlüğü mesajı.<br>Varsayılan:<br><br>\$PN \$MAC -- Resync failed: \$ERR                                                           |
| Kullanıcı Tarafından Yapılandırılabilir Yeniden Eşitleme | Kullanıcının telefon ekranından yeniden eşitleme işlemi yapmasına izin verir.<br>Varsayılan: Evet                                                                                              |

## Karşıya Yükleme Yapılandırma Seçenekleri

| Alan                       | Açıklama                                                                                                                                                                                                                                                                                                                                                                                                                                                                                                                                                                                                                                                                                                                                                                                                                                                                                                                                                                                                                                                                                                                                                                                                                                                                                                                                                                                                                                                                                                                                                                                                                                    |
|----------------------------|---------------------------------------------------------------------------------------------------------------------------------------------------------------------------------------------------------------------------------------------------------------------------------------------------------------------------------------------------------------------------------------------------------------------------------------------------------------------------------------------------------------------------------------------------------------------------------------------------------------------------------------------------------------------------------------------------------------------------------------------------------------------------------------------------------------------------------------------------------------------------------------------------------------------------------------------------------------------------------------------------------------------------------------------------------------------------------------------------------------------------------------------------------------------------------------------------------------------------------------------------------------------------------------------------------------------------------------------------------------------------------------------------------------------------------------------------------------------------------------------------------------------------------------------------------------------------------------------------------------------------------------------|
| <b>Rapor Kuralı</b>        | <p>Telefonun mevcut dahili yapılandırmasını hazırlama sunucusuna nasıl raporladığını belirtir. Bu alandaki URL'ler bir raporun hedefini belirtir ve bir şifreleme anahtarı içerebilir.</p> <p>Telefon yapılandırma bilgilerini nasıl depolayacağınızı kontrol etmek için aşağıdaki anahtar sözcükleri, şifreleme anahtarını ve dosya konumlarını kullanabilirsiniz:</p> <ul style="list-style-type: none"> <li>• Anahtar sözcük olmadan <i>yalnızca</i> bir XML dosyası yapılandırma verilerinin <i>tamamını</i> sunucuya raporlar.</li> <li>• <b>[--status]</b> anahtar sözcüğü sunucuya <i>durum verilerini</i> raporlar.</li> <li>• <b>[--delta]</b> anahtar sözcüğü sunucuya <i>değiştirilen</i> yapılandırmayı raporlar.</li> <li>• <b>[--key &lt;şifreleme anahtarı&gt;]</b> anahtar sözcüğü, telefona belirtilen şifreleme anahtarıyla birlikte, yapılandırma raporuna sunucuya göndermeden önce AES-256-CBC şifrelemesini uygulamasını söyler.</li> </ul> <p>Anahtarı, isteğe bağlı olarak, çift tırnak içine (") alabilirsiniz.</p> <p><b>Not</b> Telefonu Girdi Tuşlama Materyali (IKM) ile sağladıysanız ve telefonun dosyaya RFC 8188 tabanlı şifreleme uygulamasını istiyorsanız AES-256-CBC şifreleme anahtarı belirtmeyin.</p> <ul style="list-style-type: none"> <li>• İki kural birlikte şu şekilde kullanılır:</li> </ul> <pre>[--delta]http://my_http_server/config-mpp-delta.xml [--status]http://my_http_server/config-mpp-status.xml</pre> <p><b>Dikkat</b> [--delta]xml-delta dosya kuralını ve [--status]xml-status dosya kuralını birlikte kullanmanız gerekirse iki kuralı bir <b>boşlukla</b> ayırmalısınız.</p> |
| <b>HTTP Rapor yöntemi:</b> | <p>Telefonun gönderdiği HTTP isteğinin <b>HTTP PUT</b> veya <b>HTTP POST</b> olma durumunu belirtir.</p> <ul style="list-style-type: none"> <li>• <b>PUT Yöntemi</b>–Sunucuda bilinen bir yerde yeni bir rapor oluşturmak veya mevcut raporun üzerine yazmak için. Örneğin, gönderdiğiniz her bir raporun üzerine yazmaya devam etmek ve sunucuda <i>yalnızca</i> en <i>güncel</i> yapılandırmayı depolamak isteyebilirsiniz.</li> <li>• <b>POST Yöntemi</b>–Rapor verilerini işlenmeleri için (örneğin, bir PHP komut dosyası tarafından) sunucuya göndermek. Bu yaklaşım yapılandırma bilgilerini depolamak için daha fazla esneklik sağlar. Örneğin, bir dizi telefon durumu raporu göndermek ve <i>tüm</i> raporları sunucuda depolamak isteyebilirsiniz.</li> </ul>                                                                                                                                                                                                                                                                                                                                                                                                                                                                                                                                                                                                                                                                                                                                                                                                                                                                    |

| Alan                                      | Açıklama                                                                                                                                                                                                                                                                                                                                                                                                                                                                                                                                                                                                                                                                                                                                                                                                                                                                                                                                                                                                              |
|-------------------------------------------|-----------------------------------------------------------------------------------------------------------------------------------------------------------------------------------------------------------------------------------------------------------------------------------------------------------------------------------------------------------------------------------------------------------------------------------------------------------------------------------------------------------------------------------------------------------------------------------------------------------------------------------------------------------------------------------------------------------------------------------------------------------------------------------------------------------------------------------------------------------------------------------------------------------------------------------------------------------------------------------------------------------------------|
| <b>Sunucuya Raporlama:</b>                | <p>Telefonun, yapılandırmasını hazırlama sunucularına ne zaman raporladığını belirtir.</p> <ul style="list-style-type: none"> <li>• <b>İstek Üzerine:</b> Yalnızca bir yönetici sip notify olayı gönderdiğinde veya telefon yeniden başlatıldığında telefon, yapılandırmasını raporlar.</li> <li>• <b>Yerel Değişiklik Üzerine:</b> Telefonda veya telefon yönetimi web sayfasında bir eylemle herhangi bir yapılandırma parametresi değiştirildiğinde telefon, yapılandırmasını raporlar. Bir değişiklik yapıldığında telefon birkaç saniye bekler ve ardından yapılandırmasını raporlar. Bu gecikme, bir seferde tek bir değişikliği raporlamak yerine değişikliklerin web sunucusuna gruplar halinde raporlanmasını sağlar.</li> <li>• <b>Periyodik Olarak:</b> Telefon, yapılandırmasını düzenli aralıklarla raporlar. Aralık saniye cinsinden ifade edilir.</li> </ul> <p>Örnek XML yapılandırması:</p> <pre>&lt;Report_to_Server ua="na"&gt;</pre> <p>Periyodik Olarak</p> <pre>&lt;/Report_to_Server&gt;</pre> |
| <b>Sunucuya Periyodik Olarak Yükleme:</b> | <p>Telefonun, yapılandırmasını hazırlama sunucularına raporlama aralığını (saniye olarak) belirtir.</p> <p>Bu alan yalnızca <b>Sunucuya Raporla</b> seçeneği <b>Periyodik Olarak</b> şeklinde ayarlandığında kullanılır.</p> <p>Varsayılan: 3600</p> <p>Minimum: 600</p> <p>Maksimum: 2592000 (30 gün)</p> <p>Örnek XML yapılandırması:</p> <pre>&lt;Report_to_Server ua="na"&gt;</pre> <p>Periyodik Olarak</p> <pre>&lt;/Report_to_Server&gt;</pre> <p>&lt;!available options: On Request   On Local Change  Periodically--&gt;</p> <pre>&lt;periodic_upload_to_server ua="na"&gt;</pre> <p>3600</p> <pre>&lt;/periodic_upload_to_server&gt;&lt;User_Configurable_Resync ua="na"&gt;</pre> <p>Evet</p> <pre>&lt;/User_Configurable_Resync_</pre>                                                                                                                                                                                                                                                                     |



| Alan                                                       | Açıklama                                                                                                                                                                                                                                                                                                                                                                                                                                                                 |
|------------------------------------------------------------|--------------------------------------------------------------------------------------------------------------------------------------------------------------------------------------------------------------------------------------------------------------------------------------------------------------------------------------------------------------------------------------------------------------------------------------------------------------------------|
| <b>Yerel Değişiklik Üzerine Karşıya Yükleme Gecikmesi:</b> | <p>Bir değişiklik yapıldıktan sonra telefonun beklediği gecikme süresini (saniye olarak) belirtir ve ardından, yapılandırma raporlanır.</p> <p>Bu alan yalnızca <b>Sunucuya Raporla</b> seçeneği <b>Yerel Değişiklik Üzerine</b> şeklinde ayarlandığında kullanılır.</p> <p>Varsayılan: 60</p> <p>Minimum: 10</p> <p>Maksimum: 900</p> <p>Örnek XML yapılandırması:</p> <pre>&lt;Upload_Delay_On_Local_Change ua="na"&gt; 60 &lt;/Upload_Delay_On_Local_Change&gt;</pre> |

### Üretici Yazılımı Yükseltmesi

| Parametre                 | Açıklama                                                                                                                                |
|---------------------------|-----------------------------------------------------------------------------------------------------------------------------------------|
| Yükseltmeyi Etkinleştirme | <p>Üretici yazılımı güncelleme işlemlerinin yeniden eşitleme eylemlerinden bağımsız olmasına olanak sağlar.</p> <p>Varsayılan: Evet</p> |

| Parametre        | Açıklama                                                                                                                                                                                                                                                                                                                                                                                                                                                                                                                                                                                                                                                                                                                                                                                                                                                                                                                                                                                                                                                                                                                                                                                                                                                                                                                                                                                                                                                                                                                                                                                                                                                                                                                                                                                                                                                                 |
|------------------|--------------------------------------------------------------------------------------------------------------------------------------------------------------------------------------------------------------------------------------------------------------------------------------------------------------------------------------------------------------------------------------------------------------------------------------------------------------------------------------------------------------------------------------------------------------------------------------------------------------------------------------------------------------------------------------------------------------------------------------------------------------------------------------------------------------------------------------------------------------------------------------------------------------------------------------------------------------------------------------------------------------------------------------------------------------------------------------------------------------------------------------------------------------------------------------------------------------------------------------------------------------------------------------------------------------------------------------------------------------------------------------------------------------------------------------------------------------------------------------------------------------------------------------------------------------------------------------------------------------------------------------------------------------------------------------------------------------------------------------------------------------------------------------------------------------------------------------------------------------------------|
| Yükseltme Kuralı | <p>Yükseltme koşullarını ve ilgili üretici yazılımı URL'lerini tanımlayan bir üretici yazılımı yükseltme komut dosyası. Profil Kuralı ile aynı sözdizimini kullanır.</p> <p>Yükseltme kuralını girmek için aşağıdaki biçimi kullanın:</p> <pre>protocol://server[:port]/profile_pathname</pre> <p>Örnek:</p> <pre>tftp://192.168.1.5/image/sip88xx.11-1-IMP-221.loads</pre> <p>Protokol belirtilmezse, TFTP varsayılr. Sunucu adı belirtilmezse, URL'yi talep eden ana bilgisayar sunucu adı olarak kullanılır. Bağlantı noktası belirtilmezse, varsayılan bağlantı noktası kullanılır (TFTP için 69, HTTP için 80 veya HTTPS için 443).</p> <p>Ayrıca, sunucuya erişmek için kullanılan kimlik bilgilerini de ekleyebilirsiniz. Sonra, yükseltme kuralı şudur:</p> <pre>[--uid \$userID --pwd \$password]protocol://server[:port]/profile_pathname</pre> <p>Örneğin,</p> <pre>[--uid TEST --pwd TestAbC123]tftp://192.168.1.5/image/sip88xx.11-1-IMP-221.loads</pre> <p>Kullanıcı kimliğinin veya parolanın özel karakterler (/ [ &amp; } (*) # vb.) içermesi durumunda, bunları yükseltme kuralında belirtmeniz gerekir. Özel karakterleri belirtmek için iki seçenek bulunur:</p> <ul style="list-style-type: none"> <li>Özel karakterler içeren kullanıcı kimliğini veya parolayı tırnak işareti (" ") içine alın. Bu seçenek, " " [ ] gibi bazı özel karakterlerle işlemez.</li> </ul> <p>Örneğin,</p> <pre>[--uid TEST --pwd "Test#\AbC123"]tftp://192.168.1.5/image/sip88xx.11-1-IMP-221.loads</pre> <ul style="list-style-type: none"> <li>Özel karakterler için sekizlik kodlama kullanın.</li> </ul> <p>Örneğin, aşağıdaki kuralda "Test#\AbC123" parolası için "\043" ile kareden (#) ve "\057" ile ters eğik çizgiden çıkın:</p> <pre>[--uid TEST --pwd Test\043\057\AbC123]tftp://192.168.1.5/image/sip88xx.11-1-IMP-221.loads</pre> <p>Varsayılan: Boş</p> |

| Parametre                                     | Açıklama                                                                                                                                                                                               |
|-----------------------------------------------|--------------------------------------------------------------------------------------------------------------------------------------------------------------------------------------------------------|
| Günlük Yükseltme Talebi Mesajı                | Bir üretici yazılımı yükseltme denemesinin başlangıcında oluşturulan sistem günlüğü mesajı.<br>Varsayılan: \$PN \$MAC -- Requesting upgrade<br>\$SCHEME://\$SERVIP:\$PORT\$PATH                        |
| Günlük Yükseltme Başarılı Mesajı              | Bir üretici yazılımı yükseltme denemesi başarıyla tamamlandıktan sonra oluşturulan sistem günlüğü mesajı.<br>Varsayılan: \$PN \$MAC -- Başarılı yükseltme<br>\$SCHEME://\$SERVIP:\$PORT\$PATH -- \$ERR |
| Günlük Yükseltme Başarısız Mesajı             | Başarısız bir üretici yazılımı yükseltme denemesi sonrasında oluşturulan sistem günlüğü mesajı.<br>Varsayılan: \$PN \$MAC-- Yükseltme başarısız oldu:<br>\$ERR                                         |
| Eş Üretici Yazılımı Paylaşımı                 | Eş Üretici Yazılımı Paylaşımı özelliğini etkinleştirir veya devre dışı bırakır. Özelliği etkinleştirmek veya devre dışı bırakmak için, <b>Evet</b> ya da <b>Hayır</b> 'ı seçin.<br>Varsayılan: Evet    |
| Eş Üretici Yazılımı Paylaşımı Günlük Sunucusu | UDP mesajının gönderildiği IP adresini ve bağlantı noktasını belirtir.<br>Örneğin: 10.98.76.123:514'te, 10.98.76.123 IP adresi ve 514 bağlantı noktasıdır.                                             |

Hazırlama sayfası hakkında daha fazla bilgi için *Cisco IP Phone 8800 Serisi Multiplatform Telefonları Hazırlama Kullanıcı Kılavuzu*'na bakın.

### CA Ayarları

| Parametre      | Açıklama                                      |
|----------------|-----------------------------------------------|
| Özel CA Kuralı | Özel CA indirmek için URL.<br>Varsayılan: Boş |

### HTTP Ayarları

| Parametre                  | Açıklama                                                            |
|----------------------------|---------------------------------------------------------------------|
| HTTP Kullanıcı Aracısı Adı | HTTP kullanıcı için bir ad girmenize izin verir.<br>Varsayılan: Boş |

## Sorun Bildirme Aracı

| Parametre                   | Açıklama                                                                                                                                                                                                                                                                                                                                                 |
|-----------------------------|----------------------------------------------------------------------------------------------------------------------------------------------------------------------------------------------------------------------------------------------------------------------------------------------------------------------------------------------------------|
| PRT Karşıya Yükleme Kuralı  | <p>PRT karşıya yükleme komut dosyasına giden yolu belirtir. Yolu şu biçimde girebilirsiniz:</p> <p><code>https://proxy.example.com/prt_upload.php</code></p> <p>veya</p> <p><code>http://proxy.example.com/prt_upload.php</code></p> <p><b>PRT Maks. Zamanlayıcı ve PRT Karşıya Yükleme Kuralı</b> alanları boş olursa sorun raporları oluşturulmaz.</p> |
| PRT Karşıya Yükleme Yöntemi | <p>PRT günlüklerini uzak sunucuya yükleme yöntemini belirler. Seçenekler: HTTP POST ve PUT.</p> <p>Varsayılan: POST</p>                                                                                                                                                                                                                                  |
| PRT Maks. Zamanlayıcı       | <p>Telefonun otomatik olarak sorun raporunu oluşturmaya başlama aralığını (dakika) belirler. Ayarlayabileceğiniz aralık değeri 15 dakika ile 1440 dakika arasındadır.</p> <p>Varsayılan: Boş</p> <p><b>PRT Maks. Zamanlayıcı ve PRT Karşıya Yükleme Kuralı</b> alanları boş olursa sorun raporları oluşturulmaz.</p> <p>a</p>                            |
| PRT Adı                     | <p>Oluşturulan PRT dosyası için bir ad tanımlar. Adı aşağıdaki biçimde girin:</p> <p><code>prt-string1-\$MACRO</code></p>                                                                                                                                                                                                                                |

## Genel Amaçlı Parametreler

| Parametre     | Açıklama                                                                                                                                                                                                                                                                                                                                                                                                                                                                                                                                                                                                               |
|---------------|------------------------------------------------------------------------------------------------------------------------------------------------------------------------------------------------------------------------------------------------------------------------------------------------------------------------------------------------------------------------------------------------------------------------------------------------------------------------------------------------------------------------------------------------------------------------------------------------------------------------|
| GPP A - GPP P | <p>Cisco IP Phone'lar belirli bir hazırlama çözümüyle etkileşim kurmak üzere yapılandırılırken, genel amaçlı parametreleri GPP_* boş dize kayıtları olarak kullanılır. Parametreler aşağıdakiler de dahil olmak üzere farklı değerler içerecek şekilde yapılandırılabilir:</p> <ul style="list-style-type: none"> <li>• Şifreleme anahtarları</li> <li>• URL'ler</li> <li>• Çok aşamalı hazırlama durum bilgileri</li> <li>• Talep sonrası şablonları</li> <li>• Parametre adı takma ad eşlemeleri</li> <li>• Kısmi dize değerleri, zamanla tam parametre değerlerinde birleştirilir</li> </ul> <p>Varsayılan: Boş</p> |

## Bölgesel

## Çağrı İlerleme Tonları

| Parametre              | Açıklama                                                                                                                                                                                                                               |
|------------------------|----------------------------------------------------------------------------------------------------------------------------------------------------------------------------------------------------------------------------------------|
| Çevir Sesi             | Kullanıcının bir telefon numarası girmesini ister.                                                                                                                                                                                     |
| Dış Çevir Sesi         | Çevir Sesine Alternatif Dahili bir numara yerine, kullanıcının harici bir telefon numarası girmesini ister. Arama planında bulunan bir virgül (,) karakteriyle tetiklenir.                                                             |
| İstem Tonu             | Kullanıcının bir çağrı yönlendirme telefon numarası girmesini ister.                                                                                                                                                                   |
| Meşgul Sesi            | Giden bir çağrı için 486 RSC alındığında duyulur.                                                                                                                                                                                      |
| Yeniden Düzenleme Sesi | Giden bir çağrı başarısız olduğunda veya başarılı bir çağrı sırasında uzak uç telefonu kapattığında duyulur. <Dial Tone> veya bunun herhangi bir alternatifi zaman aşımına uğradığında Yeniden Düzenleme Tonu otomatik olarak çalınır. |
| Ahize Açık Uyarı Sesi  | Telefon ahizesi belirli bir süre boyunca açık kaldığında duyulur.                                                                                                                                                                      |
| Geri Arama Sesi        | Uzak uç çalarken giden bir çağrı sırasında duyulur.                                                                                                                                                                                    |

| Parametre                      | Açıklama                                                                                                                                                                                       |
|--------------------------------|------------------------------------------------------------------------------------------------------------------------------------------------------------------------------------------------|
| Bekleyen Çağrı Tonu            | Bir çağrı beklerken duyulur.                                                                                                                                                                   |
| Onaylama Sesi                  | Kullanıcıya son girilen değerin kabul edildiğini bildiren kısa ton.                                                                                                                            |
| MWI Çevir Sesi                 | Arayanın posta kutusunda dinlenmemiş mesajlar olduğunda Çevir Sesi yerine duyulur.                                                                                                             |
| Çğr Yönlendirme Çevir Sesi     | Tüm çağrılar yönlendirildiğinde duyulur.                                                                                                                                                       |
| Bekleme Sesi                   | Yerel arayanı uzak ucun çağrıyı beklemeye aldığına dair bilgilendirir.                                                                                                                         |
| Konferans Sesi                 | Üç yönlü bir konferans çağrısı devam ederken tüm taraflarca duyulur.                                                                                                                           |
| Güvenli Arama Göstergesi Sesi  | Bir çağrı başarıyla güvenli moda geçirildiğinde duyulur. Konuşmayı bölmek için yalnızca kısa bir süre boyunca (30 saniyeden kısa) ve düşük ses seviyesinde (-19 dBm'den daha az) çalınmalıdır. |
| Çağrı Sesi                     | Çağrı özelliği etkinleştirildiğinde aktarılan sesi belirtir.                                                                                                                                   |
| Uyarı Tonu                     | Bir uyarı meydana geldiğinde duyulur.                                                                                                                                                          |
| Sessize Alma Tonu              | Telefonu sessize almak için <b>Sessiz</b> düğmesine basıldığında duyulur.                                                                                                                      |
| Sessize Almayı İptal Etme Tonu | Telefonu sessize almayı iptal etmek için <b>Sessiz</b> düğmesine basıldığında duyulur.                                                                                                         |
| Sistem Bip Sesi                | Bir sistem hatası oluştuğunda duyulabilir bildirim sesi çalınır.                                                                                                                               |
| Çağrı Alma Sesi                | Çağrı alma için sesli bir gösterge yapılandırma becerisi sağlar.                                                                                                                               |

## Ayırt Edici Zil Desenleri

| Parametre | Açıklama                                                                         |
|-----------|----------------------------------------------------------------------------------|
| Kadans 1  | Ayırt edici zil 1 için kadans komut dosyası.<br>Varsayılan: 60(2/4).             |
| Kadans 2  | Ayırt edici zil 2 için kadans komut dosyası.<br>Varsayılan: 60(.3/.2, 1/.2,3/4). |
| Kadans 3  | Ayırt edici zil 3 için kadans komut dosyası.<br>Varsayılan: 60(.8/.4,8/4).       |

| Parametre | Açıklama                                                                               |
|-----------|----------------------------------------------------------------------------------------|
| Kadans 4  | Ayırt edici zil 4 için kadans komut dosyası.<br>Varsayılan: 60(.4/.2,.3/.2,.8/4).      |
| Kadans 5  | Ayırt edici zil 5 için kadans komut dosyası.<br>Varsayılan: 60(.2/.2,.2/.2,.2/.2,1/4). |
| Kadans 6  | Ayırt edici zil 6 için kadans komut dosyası.<br>Varsayılan: 60(.2/.4,.2/.4,.2/4).      |
| Kadans 7  | Ayırt edici zil 7 için kadans komut dosyası.<br>Varsayılan: 60(4,5/4).                 |
| Kadans 8  | Ayırt edici zil 8 için kadans komut dosyası.<br>Varsayılan: 60(0.25/9.75)              |
| Kadans 9  | Ayırt edici zil 9 için kadans komut dosyası.<br>Varsayılan: 60(.4/.2,.4/2).            |

**Denetim Zamanlayıcısı Değerleri (sn.)**

| Parametre                       | Açıklama                                                                                                                                                                                                                                                                                                                                                             |
|---------------------------------|----------------------------------------------------------------------------------------------------------------------------------------------------------------------------------------------------------------------------------------------------------------------------------------------------------------------------------------------------------------------|
| Yeniden Düzenleme Gecikmesi     | Yeniden düzenleme (meşgul) tonu duyulmadan önce uzak uç telefonu kapattıktan sonraki gecikme. 0 = hemen duyulur, inf = asla duyulmaz. Aralık: 0-255 saniye. Telefonun hemen ahize kapalı konuma döndürülmesi ve tonun duyulmaması için 255 olarak ayarlayın.                                                                                                         |
| Rakamlar Arası Uzun Zamanlayıcı | Arama yapmak için rakamları girerken rakamlar arasında uzun zaman aşımı. Rakamlar Arası zamanlayıcı değerleri çevirme işlemi sırasında varsayılan olarak kullanılır. Arama planındaki tüm geçerli eşleşen dizilerin çağrı sırasında eksik olması durumunda, Interdigit_Long_Timer herhangi bir rakamdan sonra kullanılabilir. Aralık: 0-64 saniye.<br>Varsayılan: 10 |
| Rakamlar Arası Kısa Zamanlayıcı | Arama yapmak için rakamları girerken rakamlar arasında kısa zaman aşımı. En az bir eşleşen dizinin arama sırasında tam olması ancak çevrilen daha fazla rakamın henüz eksik dizilerle eşleşmesi durumunda, Interdigit_Long_Timer herhangi bir rakamdan sonra kullanılabilir. Aralık: 0-64 saniye.<br>Varsayılan: 3                                                   |

## Dikey Hizmet Etkinleştirme Kodları

| Parametre                                  | Açıklama                                                                                                           |
|--------------------------------------------|--------------------------------------------------------------------------------------------------------------------|
| Geri Arama Kodu                            | Bu kod son arayantı arar.<br>Varsayılan: *69.                                                                      |
| Kör Aktarım Kodu                           | Mevcut çağrının, etkinleştirme kodundan sonra belirtilen dahili hatta kör aktarımını başlatır.<br>Varsayılan: *88. |
| Tüm Çağr Yönlendirme Etknl Kodu            | Tüm çağrıları etkinleştirme kodundan sonra belirtilen dahili hatta yönlendirir.<br>Varsayılan: *72.                |
| Tüm Çağr Yönlendirme Dvr Dş Kodu           | Tüm çağrıların yönlendirmesini iptal eder.<br>Varsayılan: *73.                                                     |
| Meşgul Çağr Yönlendirme Etknl Kodu         | Meşgul çağrıları etkinleştirme kodundan sonra belirtilen dahili hatta yönlendirir.<br>Varsayılan: *90.             |
| Meşgul Çağr Yönlendirme Dvr Dş Kodu        | Meşgul çağrıların yönlendirmesini iptal eder.<br>Varsayılan: *91.                                                  |
| Yanıtlanmayan Çağr Yönlendirme Etknl Kodu  | Yanıtlanmayan çağrıları etkinleştirme kodundan sonra belirtilen dahili hatta yönlendirir.<br>Varsayılan: *92.      |
| Yanıtlanmayan Çağr Yönlendirme Dvr Dş Kodu | Yanıtlanmayan çağrıların yönlendirmesini iptal eder.<br>Varsayılan: *93.                                           |
| CW Etknl Kodu                              | Tüm çağrılar için çağrı bekletmeyi etkinleştirir.<br>Varsayılan: *56.                                              |
| CW Dvr Dş Kodu                             | Tüm çağrılar için çağrı bekletmeyi devre dışı bırakır.<br>Varsayılan: *57.                                         |
| CW Çağrı Başına Etknl Kodu                 | Sonraki çağrı için çağrı bekletmeyi etkinleştirir.<br>Varsayılan: *71.                                             |
| CW Çağrı Başına Dvr Dş Kodu                | Sonraki çağrı için çağrı bekletmeyi devre dışı bırakır.<br>Varsayılan: *70.                                        |
| CID Engelleme Etknl Kodu                   | Tüm giden çağrılarda arayan kimliğini engeller.<br>Varsayılan: *67.                                                |



| Parametre                               | Açıklama                                                                                 |
|-----------------------------------------|------------------------------------------------------------------------------------------|
| CID Engelleme Dvr Dış Kodu              | Tüm giden çağrılarda arayan kimliği engellemesini kaldırır.<br>Varsayılan: *68.          |
| CID Engelleme Çağrı Başına Etknl Kodu   | Sonraki gelen çağrıda arayan kimliği engellemesini kaldırır.<br>Varsayılan: *81.         |
| CID Engelleme Çağrı Başına Dvr Dış Kodu | Sonraki gelen çağrıda arayan kimliği engellemesini kaldırır.<br>Varsayılan: *82.         |
| ANC Engelleme Etknl Kodu                | Tüm bilinmeyen çağrıları engeller.<br>Varsayılan: *77.                                   |
| ANC Engelleme Dvr Dış Kodu              | Tüm bilinmeyen çağrıların engeller engellemesini kaldırır.<br>Varsayılan: *87.           |
| DND Etknl Kodu                          | Rahatsız etmeyin özelliğini etkinleştirir.<br>Varsayılan: *78.                           |
| DND Dvr Dış Kodu                        | Rahatsız etmeyin özelliğini devre dışı bırakır.<br>Varsayılan: *79.                      |
| Tüm Çağrılar Güvenli Etknl Kodu         | Tüm giden çağrıları güvenli hale getirir.<br>Varsayılan: *16.                            |
| Tüm Çağrılar Güvenli Dvr Dış Kodu       | Tüm giden çağrıları güvensiz hale getirir.<br>Varsayılan: *17.                           |
| Tekli Çağrı Güvenli Etknl Kodu          | Güvenli bir çağrı yapar.<br>Varsayılan: *18.                                             |
| Tekli Çağrı Güvenli Dvr Dış Kodu        | Güvenli çağrı özelliğini devre dışı bırakır.<br>Varsayılan: *19.                         |
| Çağrı Kodu                              | Gruptaki diğer istemcilere çağrı yapmak için kullanılan yıldız kodu.<br>Varsayılan: *96. |
| Çağrı Bekletme Kodu                     | Mevcut çağrıyı bekletmek için kullanılan yıldız kodu.<br>Varsayılan: *38.                |

| Parametre                          | Açıklama                                                                                                                                                                                                                   |
|------------------------------------|----------------------------------------------------------------------------------------------------------------------------------------------------------------------------------------------------------------------------|
| Çağrı Alma Kodu                    | Çalan çağrıyı almak için kullanılan yıldız kodu.<br>Varsayılan: *36.                                                                                                                                                       |
| Çağrı Bekletme İptal Kodu          | Bir çağrıyı, çağrı bekletmeden almak için kullanılan yıldız kodu.<br>Varsayılan: *39.                                                                                                                                      |
| Grup Çağrısı Alma Kodu             | Bir grup çağrısını almak için kullanılan yıldız kodu.<br>Varsayılan: *37.                                                                                                                                                  |
| Yönet Asistanı Çağrı Başlatma Kodu | Yönetici asistanları için: Kullanıcının (asistan) dahil hattından yönetici adına bir çağrı başlatır.<br>Varsayılan: #64                                                                                                    |
| Yönet Çağrı Filtresi Etknl Kodu    | Asistanları olan yöneticiler için: Çağrı filtrelemeyi etkinleştirir. Çağrı filtreleme açık olduğunda, asistanlar yöneticileri için gelen çağrıları alır.<br>Varsayılan: #61                                                |
| Yönet Çağrı Filtresi Dvr Dış Kodu  | Asistanları olan yöneticiler için: Çağrı filtrelemeyi devre dışı bırakır.<br>Varsayılan: #62                                                                                                                               |
| Yönet Asistanı Çağrı Aktarım Kodu  | Yönetici asistanları için: Giden bir çağrıyı kullanıcıdan (asistan) yöneticiye aktarır.<br>Varsayılan: #63                                                                                                                 |
| Yönet Çağrı Alma Kodu              | Asistanları olan yöneticiler için: Giden bir çağrıyı asistandan kullanıcıya (yönetici) aktarır.<br>Yönetici asistanları için: Giden bir çağrıyı yöneticiden kullanıcıya (asistan) aktarır.<br>Varsayılan: *11              |
| Yönet Çağrı Köprü Kodu             | Asistanları olan yöneticiler için: Kullanıcı (yönetici) asistanla birlikte bir giden çağrıya katılır.<br>Yönetici asistanları için: Kullanıcı (asistan) yöneticiyle birlikte bir giden çağrıya katılır.<br>Varsayılan: *15 |
| <b>Önemli</b>                      | Yöneticiler veya asistanlar tarafından kullanılan hizmet etkinleştirme kodlarından herhangi birini değiştirmeniz durumunda, BroadWorks'te bunlara karşılık gelen ayarları güncellenmeniz gerekir.                          |

| Parametre            | Açıklama                                                                                                                                                                                                                                                                                                                                                                                                                                                                                                                                                                                                                                                                                                                                                                                                                                                                                                                                                                                                                                                                                                                                                                                                                                                                                                                                                                  |
|----------------------|---------------------------------------------------------------------------------------------------------------------------------------------------------------------------------------------------------------------------------------------------------------------------------------------------------------------------------------------------------------------------------------------------------------------------------------------------------------------------------------------------------------------------------------------------------------------------------------------------------------------------------------------------------------------------------------------------------------------------------------------------------------------------------------------------------------------------------------------------------------------------------------------------------------------------------------------------------------------------------------------------------------------------------------------------------------------------------------------------------------------------------------------------------------------------------------------------------------------------------------------------------------------------------------------------------------------------------------------------------------------------|
| Sevk Hizmeti Kodları | <p>Bu kodlar IP telefonuna kullanıcı mevcut çağrıyı beklemeye aldığı anda ve ikinci çevir sesini dinlerken ne yapacağını söyler.</p> <p>Bu parametrede *98 veya *97 *98 *123 vb. bir ya da daha fazla * kodu yapılandırılabilir. Maksimum toplam uzunluk 79 karakterdir. Bu parametre kullanıcı mevcut çağrıyı beklemeye aldığı anda (Hook Flash ile) ve ikinci çevir sesini dinlerken geçerli olur. İkinci çevir sesinde girilen her bir * kodu (ve ardından gelen, mevcut arama planına uygun geçerli hedef numara), telefonun başına hizmet * kodu eklenen bir hedef numaraya kör bir aktarım gerçekleştirmesini tetikler.</p> <p>Örneğin, kullanıcı *98 çevirdikten sonra, kullanıcının bir hedef numara girmesini beklerken IP telefonunda İstem Tonu denilen özel bir çevir sesi duyulur (bu numara, normal çağrıda olduğu gibi arama planına göre kontrol edilir). Eksiksiz bir numara girildiğinde, telefon karşı tarafa, Yönlendirme hedefi eşittir *98&lt;target_number&gt; olacak şekilde bir kör YÖNLENDİRME gönderir. Bu özellik, telefonun, çağrı bekletme gibi daha fazla işlem gerçekleştirmek için, çağrıyı bir uygulama sunucusuna devretmesine olanak tanır.</p> <p>* kodları IP telefonu tarafından dahili olarak işlenen diğer dikey hizmet kodlarıyla çakışmamalıdır. Telefonun işlemlerini istemediğiniz ilgili * kodlarını boşaltabilirsiniz.</p> |

| Parametre                     | Açıklama |
|-------------------------------|----------|
| Arama Hizmeti Özellik Kodları |          |

| Parametre | Açıklama                                                                                                                                                                                                                                                                                                                                                                                                                                                                                                                                                                                                                                                                                                                                                                                                                                                                                                                                                                                                                                                                                                                                                                                                                                                                                                                                                                                                                                                                                                                                                                                                                                                                                                                                                                                                                                                                                                                                                                                                                                                                                         |
|-----------|--------------------------------------------------------------------------------------------------------------------------------------------------------------------------------------------------------------------------------------------------------------------------------------------------------------------------------------------------------------------------------------------------------------------------------------------------------------------------------------------------------------------------------------------------------------------------------------------------------------------------------------------------------------------------------------------------------------------------------------------------------------------------------------------------------------------------------------------------------------------------------------------------------------------------------------------------------------------------------------------------------------------------------------------------------------------------------------------------------------------------------------------------------------------------------------------------------------------------------------------------------------------------------------------------------------------------------------------------------------------------------------------------------------------------------------------------------------------------------------------------------------------------------------------------------------------------------------------------------------------------------------------------------------------------------------------------------------------------------------------------------------------------------------------------------------------------------------------------------------------------------------------------------------------------------------------------------------------------------------------------------------------------------------------------------------------------------------------------|
|           | <p>Bu kodlar, kullanıcı birinci veya ikinci çevir sesini dinlerken telefona ne yapacağını söyler.</p> <p>Bu parametrede *72 veya *72 *74 *67 *82 vb. bir ya da daha fazla * kodu yapılandırılabilir. Maksimum toplam uzunluk 79 karakterdir. Bu parametre kullanıcı çevir sesini duyduğunda (birinci veya ikinci çevir sesi) geçerlidir. Çevir sesinde girilen her bir * kodu (ve ardından gelen, mevcut arama planına uygun geçerli hedef numara), telefonun başına * kodu eklenen bir hedef numaraya çağrı gerçekleştirmesini tetikler. Örneğin, kullanıcı *72 çevirdikten sonra, kullanıcının geçerli bir hedef numara girmesi beklenirken telefonda bir istem tonu duyulur. Eksiksiz bir numara girildiğinde, telefon normal bir çağrıda olduğu gibi *72&lt;target_number&gt; hedefine bir INVITE gönderir. Bu özellik proxy'nin çağrı yönlendirme (*72) veya Arayan Kimliğini Engelleme (*67) gibi özellikleri işlemesini sağlar.</p> <p>* kodları telefon tarafından dahili olarak işlenen diğer dikey hizmet kodlarıyla çakışmamalıdır. Telefonun işlemesini istemediğiniz ilgili * kodlarını boşaltabilirsiniz.</p> <p>*72'c' *67'p' gibi bir * kodu girildikten sonra hangi tonun duyulacağını belirtmek için Arama Hizmeti Özellik Kodlarındaki her * koduna bir parametre ekleyebilirsiniz. Aşağıda izin verilen ton parametreleri listesini bulabilirsiniz (parametrelerin boşluk olmadan ters tırnak işareti içine alındığına dikkat edin)</p> <ul style="list-style-type: none"> <li>• c = Çağrı Yönlendirme Çevir Sesi</li> <li>• d = Çevir Sesi</li> <li>• m = MWI Çevir Sesi</li> <li>• o = Dış Çevir Sesi</li> <li>• p = İstem Çevir Sesi</li> <li>• s = İkinci Çevir Sesi</li> <li>• x = Hiçbir ton yoktur, x yukarıda kullanılmayan herhangi bir rakamdır</li> </ul> <p>Hiçbir ton parametresi belirlenmezse telefonda varsayılan olarak İstem tonu duyulur.</p> <p>* kodunun ardından bir telefon numarası girilmezse (örneğin, çağrı yönlendirme iptali için *73) bunu parametreye dahil etmeyin. Bu durumda, söz konusu * kodunu arama planına ekleyin; kullanıcı *73</p> |

## Dikey Hizmet Duyuru Kodları

| Parametre | Açıklama                                                              |
|-----------|-----------------------------------------------------------------------|
|           | çevirdiğinde telefon her zaman olduğu gibi INVITE *73@..... gönderir. |

## Dikey Hizmet Duyuru Kodları

| Parametre                 | Açıklama           |
|---------------------------|--------------------|
| Hizmet Dyr Taban Sayısı   | Varsayılanlar boş. |
| Hizmet Dyr Dahili Kodları | Varsayılanlar boş. |

## Giden Çağrı Codec'lerini Seçme

| Parametre                   | Açıklama                                                                                                                                                                                                                                                              |
|-----------------------------|-----------------------------------------------------------------------------------------------------------------------------------------------------------------------------------------------------------------------------------------------------------------------|
| Codec G711u'yu Tercih Etme  | Bu codec'i ilgili çağrı için tercih edilen codec yapar.<br>Varsayılan: *017110.                                                                                                                                                                                       |
| Codec G711u'yu Zorlama      | Bu codec'i ilgili çağrı için kullanılabilecek tek codec yapar.<br>Varsayılan: *027110.                                                                                                                                                                                |
| Codec G711a'yu Tercih Etme  | Bu codec'i ilgili çağrı için tercih edilen codec yapar.<br>Varsayılan: *017111.                                                                                                                                                                                       |
| Codec G711a'yu Zorlama      | Bu codec'i ilgili çağrı için kullanılabilecek tek codec yapar.<br>Varsayılan: *027111.                                                                                                                                                                                |
| Codec G722'yu Tercih Etme   | Bu codec'i ilgili çağrı için tercih edilen codec yapar.<br>Varsayılan: *01722.<br>Bir seferde yalnızca bir G.722 çağrısına izin verilir. Bir konferans çağrısı yapılması durumunda, çağrıların dar bant sese geçmesi için bir SIP re-invite mesajı gönderilir.        |
| Codec G722'yu Zorlama       | Bu codec'i ilgili çağrı için kullanılabilecek tek codec yapar.<br>Varsayılan: *02722.<br>Bir seferde yalnızca bir G.722 çağrısına izin verilir. Bir konferans çağrısı yapılması durumunda, çağrıların dar bant sese geçmesi için bir SIP re-invite mesajı gönderilir. |
| Codec G722.2'yu Tercih Etme | Bu codec'i ilgili çağrı için tercih edilen codec yapar.                                                                                                                                                                                                               |

| Parametre                  | Açıklama                                                                            |
|----------------------------|-------------------------------------------------------------------------------------|
| Codec G722.2'yu Zorlama    | Bu codec'i ilgili çağrı için kullanılabilir tek codec yapar.                        |
| Codec G729a'yu Tercih Etme | Bu codec'i ilgili çağrı için tercih edilen codec yapar.<br>Varsayılan: *01729.      |
| Codec G729a'yu Zorlama     | Bu codec'i ilgili çağrı için kullanılabilir tek codec yapar.<br>Varsayılan: *02729. |
| Codec iLBC'yi Tercih Etme  | Bu codec'i ilgili çağrı için tercih edilen codec yapar.                             |
| Codec iLBC'yi Zorlama      | Bu codec'i ilgili çağrı için kullanılabilir tek codec yapar.                        |
| Codec ISAC'yi Tercih Etme  | Bu codec'i ilgili çağrı için tercih edilen codec yapar.                             |
| Codec ISAC'yi Zorlama      | Bu codec'i ilgili çağrı için kullanılabilir tek codec yapar.                        |
| Codec OPUS'u Tercih Etme   | Bu codec'i ilgili çağrı için tercih edilen codec yapar.                             |
| Codec OPUS'u Zorlama       | Bu codec'i ilgili çağrı için kullanılabilir tek codec yapar.                        |

## Süre

| Parametre                          | Açıklama                                                                                                                                                                                                   |
|------------------------------------|------------------------------------------------------------------------------------------------------------------------------------------------------------------------------------------------------------|
| Yerel Tarihi Ayarlama (gg/aa/yyyy) | Yerel tarihi ayarlar (gg gün ve aa ay anlamına gelir).<br>Yıl isteğe bağlıdır ve iki veya dört basamaklı olabilir.<br>Varsayılan: Boş                                                                      |
| Yerel Saati Ayarlama (SA/dk)       | Yerel saati ayarlar (sa saat ve dk dakika anlamına gelir). Saniye isteğe bağlıdır.<br>Varsayılan: Boş                                                                                                      |
| Saat Dilimi                        | Arayan kimliğinin yerel saatini oluşturmak için GMT'ye eklenecek saat sayısını seçer. Seçenekler şunlardır: GMT-12:00, GMT-11:00, ..., GMT, GMT+01:00, GMT+02:00, ..., GMT+13:00.<br>Varsayılan: GMT-08:00 |
| Saat Farkı (SA/dk)                 | Bu, yerel sistem saati için kullanılacak GMT farkını belirtir.<br>Varsayılan: 00/00                                                                                                                        |

| Parametre                   | Açıklama                                                                                                                                                                                                                                                                                                                                                                                                                                                                                                                                                                                                                                                                                                                                                                                                                                                                                                                                                                                                                                                                                                                                                                                                                                                                                                                                   |
|-----------------------------|--------------------------------------------------------------------------------------------------------------------------------------------------------------------------------------------------------------------------------------------------------------------------------------------------------------------------------------------------------------------------------------------------------------------------------------------------------------------------------------------------------------------------------------------------------------------------------------------------------------------------------------------------------------------------------------------------------------------------------------------------------------------------------------------------------------------------------------------------------------------------------------------------------------------------------------------------------------------------------------------------------------------------------------------------------------------------------------------------------------------------------------------------------------------------------------------------------------------------------------------------------------------------------------------------------------------------------------------|
| DHCP Saat Farkını Yoksayma  | <p>IP telefonu, saat farkı değerleriyle yapılandırılan DHCP'ye sahip bazı yönlendiricilerle kullanıldığında, yönlendirici ayarlarını kullanır ve IP telefonu saat dilimi ve saat farkı ayarlarını yoksayar.</p> <p>Yönlendiricinin DHCP saat farkı değerini yoksaymak ve yerel saat dilimi ve saat farkı ayarlarını kullanmak için, bu seçeneği evet olarak belirleyin. Hayır'ın seçilmesi IP telefonunun yönlendiricinin DHCP saat farkı değerini kullanmasına sebep olur.</p> <p>Varsayılan: Evet.</p>                                                                                                                                                                                                                                                                                                                                                                                                                                                                                                                                                                                                                                                                                                                                                                                                                                   |
| Yaz Saati Uygulaması Kuralı | <p>Yaz saati uygulamasını hesaplamak için kuralı girin; başlangıç, bitiş ve kaydetme değerlerini içermelidir. Bu kural üç alandan oluşur. Her alan aşağıda gösterildiği gibi birbirinden noktalı virgülle (;) ayrılır. Köşeli parantez ([ ]) içine alınan isteğe bağlı değerler belirtilmedikçe 0 olarak varsayılır. Belirli bir tarihin gece yarısı 0:0:0 ile temsil edilir.</p> <p>Kural biçimi şudur: Start = &lt;start-time&gt;; end=&lt;end-time&gt;; save = &lt;save-time&gt;.</p> <p>&lt;start-time&gt; ve &lt;end-time&gt; değerleri yaz saati uygulamasının başlangıç ve bitiş sürelerini belirtir. Bu biçimdeki her bir değer &lt;month&gt; /&lt;day&gt; /&lt;weekday&gt;[/HH:[mm[:ss]]]</p> <p>&lt;save-time&gt; değeri yaz saati uygulaması sırasında mevcut saate eklenecek saat, dakika ve/veya saniye sayısıdır. Toplama yerine çıkarma yapılması gerekirse &lt;save-time&gt; değeri eksi (-) işaretiyle başlayabilir. &lt;save-time&gt; değeri şu biçimdedir: [/ [+ -]HH:[mm[:ss]]]</p> <p>&lt;month&gt; değeri 1-12 (Ocak-Aralık) aralığındaki herhangi bir değere eşittir.</p> <p>&lt;day&gt; değeri 1-31 aralığındaki herhangi bir [+ -] değere eşittir.</p> <p>&lt;day&gt; 1 ise, ay sonundaki veya ay sonu öncesindeki &lt;weekday&gt; anlamına gelir (başka bir deyişle söz konusu aydaki son &lt; weekday&gt;).</p> |



| Parametre                            | Açıklama                                                                                                                                                                                                                                                                                                                                                                                                                                                                                                                                                                                                                                                                                                                                                                                                                                                                                                                                                               |
|--------------------------------------|------------------------------------------------------------------------------------------------------------------------------------------------------------------------------------------------------------------------------------------------------------------------------------------------------------------------------------------------------------------------------------------------------------------------------------------------------------------------------------------------------------------------------------------------------------------------------------------------------------------------------------------------------------------------------------------------------------------------------------------------------------------------------------------------------------------------------------------------------------------------------------------------------------------------------------------------------------------------|
| Yaz Saati Uygulaması Kuralı (devam)  | <p>&lt;weekday&gt; değeri 1-7 (Pazartesi-Pazar) aralığındaki herhangi bir değere eşittir. Ayrıca, 0'a da eşit olabilir. &lt;weekday&gt; değerinin 0 olması, yaz saati uygulamasının başlayacağı veya biteceği tarihin verilen tarihin aynısı olduğu anlamına gelir. Bu durumda, &lt;day&gt; değeri negatif olmalıdır. &lt;weekday&gt; değerinin 0 ve &lt;day&gt; değerinin pozitif olması durumunda, yaz saati uygulaması verilen tarihteki veya verilen tarihten sonraki &lt;weekday&gt; değerinde başlar veya biter. &lt;weekday&gt; değerinin 0 ve &lt;day&gt; değerinin negatif olması durumunda, yaz saati uygulaması verilen tarihteki veya verilen tarihten önceki &lt;weekday&gt; değerinde başlar veya biter.</p> <p>Burada:</p> <ul style="list-style-type: none"> <li>• HH saat anlamına gelir (0-23).</li> <li>• mm dakika anlamına gelir (0-59).</li> <li>• ss saniye anlamına gelir (0-59).</li> </ul> <p>Varsayılan: 3/-1/7/2;end=10/-1/7/2;save=1.</p> |
| Yaz Saati Uygulamasını Etkinleştirme | <p>Yaz Saati Uygulamasını etkinleştirir.</p> <p>Varsayılan: Evet</p>                                                                                                                                                                                                                                                                                                                                                                                                                                                                                                                                                                                                                                                                                                                                                                                                                                                                                                   |

## Dil

| Parametre                     | Açıklama                                                                                                                                                                                                                                                                                                                                                                                                                   |
|-------------------------------|----------------------------------------------------------------------------------------------------------------------------------------------------------------------------------------------------------------------------------------------------------------------------------------------------------------------------------------------------------------------------------------------------------------------------|
| Sözlük Sunucusu Komut Dosyası | <p>Telefonun görüntülenebileceği dil seçeneklerini ve gereken sözlük ve yazı dosyalarını belirlemek için bu alanı kullanın. Bkz <a href="#">Sözlükleri ve Yazı Tiplerini Ayarlama</a>, sayfa 84.</p> <p>Varsayılan: Boş</p>                                                                                                                                                                                                |
| Dil Seçimi                    | <p>Varsayılan dili belirlemek için bu alanı kullanın. Değer, sözlük sunucusunda desteklenen dillerden biriyle eşleşmelidir. Bkz <a href="#">Telefonun Görüntüleneceği Dili Belirleme</a>, sayfa 86.</p> <p>Dili XML Yapılandırma dosyası aracılığıyla yapılandırabilirsiniz. Örnek:</p> <pre>&lt;Language_Selection ua="na"&gt; Spanish &lt;/Language_Selection&gt;</pre> <p>Dil adı en fazla 512 karakter içerebilir.</p> |

| Parametre  | Açıklama                                                                                                                                                   |
|------------|------------------------------------------------------------------------------------------------------------------------------------------------------------|
| Yerel Ayar | Desteklenen dilleri görüntülemek için bu açılan liste kutusunu kullanın. Bkz. <a href="#">Telefonun Görüntülenebileceği Desteklenen Diller</a> , sayfa 83. |

## Telefon

### Genel

| Parametre            | Açıklama                                                                                                                          |
|----------------------|-----------------------------------------------------------------------------------------------------------------------------------|
| İstasyon Adı         | Telefon adı.                                                                                                                      |
| İstasyon Görünen Adı | Telefonu tanımlayan ad; telefon ekranında görüntülenir. Bu alandaki boşlukları kullanabilirsiniz; adın benzersiz olması gerekmez. |
| Sesli Posta Numarası | Sesli postaları kontrol etmek için bir telefon numarası veya URL.<br>Varsayılan: Yok                                              |

### Video Yapılandırması

| Parametre           | Açıklama                                                                                                                                                                                                                                                                                         |
|---------------------|--------------------------------------------------------------------------------------------------------------------------------------------------------------------------------------------------------------------------------------------------------------------------------------------------|
| Bant Genişliği İzni | Telefonun aktarabileceği veya alabileceği maksimum bilgi miktarını kısıtlamanızı sağlar. Seçenekler şunlardır: <ul style="list-style-type: none"> <li>• Otomatik</li> <li>• 2 Mb/s</li> <li>• 1 Mb/s</li> <li>• 750 Kbps</li> <li>• 500 Kbps</li> <li>• 250 Kbps</li> </ul> Varsayılan: Otomatik |

## Eller Serbest

| Parametre      | Açıklama                                                                                                                                                                                                                                                                                                                                                                          |
|----------------|-----------------------------------------------------------------------------------------------------------------------------------------------------------------------------------------------------------------------------------------------------------------------------------------------------------------------------------------------------------------------------------|
| Bluetooth Modu | Bluetooth bağlantısı yöntemini gösterir. <ul style="list-style-type: none"> <li>• Telefon—Yalnızca Bluetooth kulaklıkla eşleşir.</li> <li>• Eller Serbest—Bluetooth'un etkinleştirildiği bir cep telefonu ile eller serbest bir cihaz gibi çalışır.</li> <li>• Her ikisi—Bluetooth kulaklık kullanır veya Bluetooth'un etkinleştirildiği bir cep telefonu ile çalışır.</li> </ul> |
| Hat            | Bluetooth'un etkinleştirildiği hat numarasını belirtir.                                                                                                                                                                                                                                                                                                                           |

## Hat Anahtarı

Her bir hat tuşunun bir dizi ayarı bulunur.

| Parametre                 | Açıklama                                                                                                                                                                                                                                                                                                                                                        |
|---------------------------|-----------------------------------------------------------------------------------------------------------------------------------------------------------------------------------------------------------------------------------------------------------------------------------------------------------------------------------------------------------------|
| Dahili Hat                | Hat Tuşu n'ye atanacak n dahili hattını belirtir.<br>Varsayılan: n<br>XML yapılandırması örnekleri:<br>Hat tuşu 1'i dahili hat 1'e ayarlamak için:<br><code>&lt;Extension_1_ua="na"&gt;1&lt;/Extension_1_&gt;</code><br>Hat tuşu 2'nin dahili hat işlevini devre dışı bırakmak için:<br><code>&lt;Extension_2_ua="na"&gt;Devre Dışı&lt;/Extension_2_&gt;</code> |
| Kısa Ad                   | Hat Tuşu için kullanıcı adını belirtir.<br>Varsayılan: \$USER                                                                                                                                                                                                                                                                                                   |
| Paylaşılan Çağrı Görünümü | Gelen çağrı görünümünün başka telefonlarla paylaşıldığını veya özel olduğunu belirtir.                                                                                                                                                                                                                                                                          |
| Genişletilmiş İşlev       | Telefonda kullanılmayan hat tuşlarına aşağıdaki özellikleri veya işlevleri atamak için kullanın: <ul style="list-style-type: none"> <li>• Meşgul Lambası Alanı</li> <li>• Arama Alma</li> <li>• Hızlı Arama</li> <li>• <b>Yönetici</b> veya <b>Asistan</b> menüsü</li> </ul>                                                                                    |

## Çeşitli Hat Tuşu Ayarları

| Parametre                      | Açıklama                                                                                                                                                                                                                                                                                                                                                                  |
|--------------------------------|---------------------------------------------------------------------------------------------------------------------------------------------------------------------------------------------------------------------------------------------------------------------------------------------------------------------------------------------------------------------------|
| Hat Kimliği Eşleştirme         | Paylaşılan çağrı görünümü hat kim eşleştirmesini belirtir. Önce Dikey olarak ayarlanırsa ikinci çağrı, sonraki kullanılabilir hat kimliği LED ışığının yanıp sönmelerini sağlar. Önce Yatay olarak ayarlanırsa ikinci çağrı, ilk çağrının alındığı LED ışığının yanıp sönmelerini sağlar. Ayrıca, giden ve gelen çağrılar için davranış aynıdır.<br>Varsayılan: Yatay İlk |
| SCA Katılım Etkinleştirme      | SCA Katılımını etkinleştirir.<br>Varsayılan: Hayır                                                                                                                                                                                                                                                                                                                        |
| SCA Yapışkan Otomatik Hat Alma | Etkinleştirilirse, telefon ahizesini kaldırdığımızda paylaşılan bir hattaki gelen çağrıyı otomatik olarak almanız kısıtlanır.                                                                                                                                                                                                                                             |
| Hat Başına Çağrı Görünümleri   | Bu parametre hat düğmesi başına çağrı sayısını seçmenize izin verir. 2 ile 10 arasında bir değer seçebilirsiniz.<br>Varsayılan: 2                                                                                                                                                                                                                                         |

## Ek Hizmetler

| Parametre          | Açıklama                                                                                            |
|--------------------|-----------------------------------------------------------------------------------------------------|
| Konferans Hzmt     | Üç yönlü konferans hizmetini etkinleştirir veya devre dışı bırakır.<br>Varsayılan: Evet             |
| Ktlml Aktarım Hzmt | Katılımlı çağrı aktarım hizmetini etkinleştirir veya devre dışı bırakır.<br>Varsayılan: Evet        |
| Kör Aktarım Hzmt   | Kör çağrı aktarım hizmetini etkinleştirir veya devre dışı bırakır.<br>Varsayılan: Evet              |
| DND Sunucusu       | Rahatsız etmeyin hizmetini etkinleştirir veya devre dışı bırakır.<br>Varsayılan: Evet               |
| ANC Engelleme Hzmt | Bilinmeyen çağrıları engelleme hizmetini etkinleştirir veya devre dışı bırakır.<br>Varsayılan: Evet |

| Parametre                          | Açıklama                                                                                                 |
|------------------------------------|----------------------------------------------------------------------------------------------------------|
| CID Engelleme Hzmt                 | Giden arayan kimliğini engelleme hizmetini etkinleştirir veya devre dışı bırakır.<br>Varsayılan: Evet    |
| Güvenli Çağrı Hzmt                 | Güvenli çağrı hizmetlerini etkinleştirir veya devre dışı bırakır.<br>Varsayılan: Evet                    |
| Tüm Çğr Yönlendirme Hzmt           | Tüm çağrıları yönlendirme hizmetini etkinleştirir veya devre dışı bırakır.<br>Varsayılan: Evet           |
| Meşgul Çğr Yönlendirme Hzmt        | Meşgul çağrıları yönlendirme hizmetini etkinleştirir veya devre dışı bırakır.<br>Varsayılan: Evet        |
| Yanıtlanmayan Çğr Yönlendirme Hzmt | Yanıtlanmayan çağrıları yönlendirme hizmetini etkinleştirir veya devre dışı bırakır.<br>Varsayılan: Evet |
| Çağrı Hzmt                         | Telefonda çağrı hizmetini etkinleştirir veya devre dışı bırakır.<br>Varsayılan: Evet                     |
| Geri Bekletme Hzmt                 | Telefonda çağrı bekletme hizmetlerini etkinleştirir veya devre dışı bırakır.<br>Varsayılan: Evet         |
| Çağrı Alma Hzmt                    | Telefonda çağrı alma hizmetlerini etkinleştirir veya devre dışı bırakır.<br>Varsayılan: Evet             |
| ACD Oturumu Açma Hzmt              | Telefonda ACD oturum açma hizmetlerini etkinleştirir veya devre dışı bırakır.<br>Varsayılan: Evet        |
| Grup Çağrısı Alma Hzmt             | Telefonda grup çağrısı alma hizmetlerini etkinleştirir veya devre dışı bırakır.<br>Varsayılan: Evet      |
| Hizmet Dyrs Hzmt                   | Telefonda dikey hizmet duyurusu hizmetlerini etkinleştirir veya devre dışı bırakır.<br>Varsayılan: Hayır |

| Parametre               | Açıklama                                                                                                                                                                                                                                               |
|-------------------------|--------------------------------------------------------------------------------------------------------------------------------------------------------------------------------------------------------------------------------------------------------|
| Çağrı Kayıt Hzmt        | Telefonda çağrı kayıt hizmetlerini etkinleştirir veya devre dışı bırakır.<br>Varsayılan: Hayır                                                                                                                                                         |
| Video Hzmt              | Telefonda video hizmetlerini etkinleştirir veya devre dışı bırakır.<br>Etkinleştirildiğinde, Kullanıcı sekmesinde <b>Video Etkin</b> alanı görüntülenir. Devre dışı bırakıldığında, <b>Video Etkin</b> alanı görüntülenmez.<br>Varsayılan: Hayır       |
| Telefon Ters Arama Hzmt | Telefonda ters ad arama özelliğini etkinleştirir veya devre dışı bırakır.<br>Etkinleştirildiğinde, telefon, kişisel adres defteri ve çağrı geçmişinde, sunucu dizininde ve yapılandırılan LDAP veya XML dizininde arama yapabilir.<br>Varsayılan: Evet |

## Zil sesi

| Parametre         | Açıklama                                                                                                                                                                              |
|-------------------|---------------------------------------------------------------------------------------------------------------------------------------------------------------------------------------|
| Zil1 - Zil12      | Farklı ziller için zil sesi komut dosyaları.                                                                                                                                          |
| Sessiz Zil Süresi | Sessiz zilin süresini kontrol eder.<br>Örneğin, parametre 20 saniye olarak ayarlanırsa telefon sessiz zili 20 saniye boyunca çalar ve ardından INVITE mesajına 480 yanıtını gönderir. |

## Dahili Hat Taşınabilirliği

| Parametre                    | Açıklama                                                                                                              |
|------------------------------|-----------------------------------------------------------------------------------------------------------------------|
| EM Etkinleştirme             | Telefon için dahili hat taşınabilirlik desteğini etkinleştirme veya devre dışı bırakma seçeneği.<br>Varsayılan: Hayır |
| EM Kullanıcı Etki Alanı      | Telefon veya kimlik doğrulama sunucusu için etki alanının adı.<br>Varsayılan: Boş                                     |
| Oturum Zamanlayıcı (dk.)     | Telefon oturumunun süresini belirtir.                                                                                 |
| Geri Sayım Zamanlayıcı (sn.) | Oturumu kapatmadan önce beklenen süreyi belirtir.<br>Varsayılan: 10                                                   |

| Parametre                       | Açıklama                                                                                                                                                  |
|---------------------------------|-----------------------------------------------------------------------------------------------------------------------------------------------------------|
| Tercih Edilen Parola Giriş Modu | Dahili hat taşınabilirlik PIN'i için parola giriş yöntemini belirleme seçenekleri. Seçenekler şunlardır: Alfaysısal ve Sayısal.<br>Varsayılan: Alfaysısal |

## XSI Telefon Hizmeti

| Parametre                     | Açıklama                                                                                                                                                                                                                                                                                                                                                                                                                                                                                                                     |
|-------------------------------|------------------------------------------------------------------------------------------------------------------------------------------------------------------------------------------------------------------------------------------------------------------------------------------------------------------------------------------------------------------------------------------------------------------------------------------------------------------------------------------------------------------------------|
| XSI Ana Bilgisayar Sunucusu   | Sunucunun adını girin; örneğin, xsi.iop1.broadworks.net.<br><br><b>Not</b> XSI Ana Bilgisayar Sunucusu varsayılan olarak http protokolünü kullanır. HTTPS üzerinde XSI'yi etkinleştirmek için sunucuda <code>https://</code> değerini belirtebilirsiniz.<br>Varsayılan: Boş                                                                                                                                                                                                                                                  |
| XSI Kimlik Doğrulama Türü     | XSI kimlik doğrulama türünü belirler. XSI kimliği ve parolası ile erişim kimlik doğrulaması yapmak için <b>Oturum Açma Kimlik Bilgileri</b> 'ni seçin. Telefonda kayıtlı SIP hesabının kullanıcı kimliği ve parolası kaydı ile erişim kimlik doğrulaması yapmak için <b>SIP Kimlik Bilgileri</b> 'ni seçin.<br>Varsayılan: Oturum Açma Kimlik Bilgileri                                                                                                                                                                      |
| Kullanıcı Oturum Açma Kimliği | Telefon kullanıcısının BroadSoft Kullanıcı Kimliği; örneğin, johndoe@xdp.broadsoft.com.<br><br>XSI kimlik doğrulama türü için <b>Oturum Açma Kimlik Bilgileri</b> 'ni veya <b>SIP Kimlik Bilgileri</b> 'ni seçtiğinizde, SIP Kimlik Doğrulama Kimliğini girin.<br><br>SIP Kimlik Doğrulama Kimliğini, <b>SIP Kimlik Bilgileri</b> olarak seçtiğinizde, Kullanıcı Oturum Açma Kimliğini girmeniz gerekir. Kullanıcı Oturum Açma Kimliği olmadan, BroadSoft dizini telefon Dizini listesinde görüntülenmez.<br>Varsayılan: Boş |
| Oturum Açma Parolası          | Kullanıcı Kimliği ile ilişkilendirilen alfaysısal parola.<br>XSI kimlik doğrulama türü için Oturum Açma Kimlik Bilgileri'ni seçtiğinizde, <b>oturum açma parolasını</b> girin.<br>Varsayılan: Boş                                                                                                                                                                                                                                                                                                                            |

| Parametre                    | Açıklama                                                                                                                                                                                                                                                                                                                                                                                                                                                      |
|------------------------------|---------------------------------------------------------------------------------------------------------------------------------------------------------------------------------------------------------------------------------------------------------------------------------------------------------------------------------------------------------------------------------------------------------------------------------------------------------------|
| SIP Kimlik Doğrulama Kimliği | Telefonda kayıtlı SIP hesabının kayıtlı kullanıcı kimliği.<br>XSI kimlik doğrulama türü için <b>SIP Kimlik Bilgileri</b> 'ni seçtiğinizde, SIP Kimlik Doğrulama Kimliğini girin.                                                                                                                                                                                                                                                                              |
| SIP Parolası                 | Telefonda kayıtlı SIP hesabının parolası.<br>XSI kimlik doğrulama türü için <b>SIP Kimlik Bilgileri</b> 'ni seçtiğinizde, SIP parolasını girin.                                                                                                                                                                                                                                                                                                               |
| Dizin Etkinleştirme          | Telefon kullanıcıları için BroadSoft dizinini etkinleştirir. Dizini etkinleştirmek için <b>Evet</b> 'i ve devre dışı bırakmak için <b>Hayır</b> 'i seçin.<br>Varsayılan: Hayır                                                                                                                                                                                                                                                                                |
| Dizin Adı                    | Dizinin adı. Telefonda bir dizin seçimi olarak görüntülenir.<br>Varsayılan: Boş                                                                                                                                                                                                                                                                                                                                                                               |
| Dizin Türü                   | BroadSoft dizin türünü seçin:<br>Kurumsal: Kullanıcıların soyadı, ad, kullanıcı veya grup kimliği, telefon numarası, dahili, departman veya e-posta adresi ile arama yapmasına izin verir.<br>Grup: Kullanıcıların soyadı, ad, kullanıcı kimliği, telefon numarası, dahili, departman veya e-posta adresi ile arama yapmasına izin verir.<br>Kişisel: Kullanıcıların soyadı, ad veya telefon numarası ile arama yapmasına izin verir.<br>Varsayılan: Kurumsal |
| Çağrı Günlüğü Etkinleştirme  | XSI çağrıların günlükte kaydedilmesini etkinleştirir. XSI çağrıları günlükte kaydetmek için <b>Evet</b> 'i ve kaydetmemek için <b>Hayır</b> 'i seçin.<br>Varsayılan: Hayır                                                                                                                                                                                                                                                                                    |
| Çağrı Günlüğü İlgili Hattı   | Son çağrı günlüklerini görüntülemek istediğiniz telefon hattını seçmenize izin verir.<br>1 ile 10 arasında değişen hat numaraları seçebilirsiniz.                                                                                                                                                                                                                                                                                                             |



| Parametre                | Açıklama                                                                                                                                                                                                                                                                                                                                                                                                                                                                                                                  |
|--------------------------|---------------------------------------------------------------------------------------------------------------------------------------------------------------------------------------------------------------------------------------------------------------------------------------------------------------------------------------------------------------------------------------------------------------------------------------------------------------------------------------------------------------------------|
| Son Çağrılar Görüntüleme | <p>Telefonun hangi tür son çağrı günlüklerini görüntüleyeceğini ayarlamanızı sağlar. BroadSoft XSI son çağrı günlüklerini görüntülemek için <b>Sunucu</b>'yu ve son yerel çağrı günlüklerini görüntülemek için <b>Telefon</b>'u seçin.</p> <p><b>Not</b> Yalnızca <b>Çağrı Günlüğü Etkinleştirme</b> seçeneğini <b>Evet</b> olarak ve <b>Son Çağrılar Görüntüleme</b> türünü <b>Sunucu</b> olarak ayarladığınızda, telefon ekranındaki <b>Son Çağrılar</b> bölümüne <b>Son Çağrılar Görüntüleme</b> seçeneği eklenir.</p> |

### Broadsoft XMPP

| Parametre            | Açıklama                                                                                                                                                                                                                          |
|----------------------|-----------------------------------------------------------------------------------------------------------------------------------------------------------------------------------------------------------------------------------|
| XMPP Etkinleştirme   | <p>Telefon kullanıcısının BroadSoft XMPP dizinini etkinleştirmek için Evet olarak ayarlayın.</p> <p>Varsayılan: Hayır</p>                                                                                                         |
| Sunucu               | <p>XMPP sunucusunun adını girin; örneğin, xsi.iop1.broadworks.net.</p> <p>Varsayılan: Boş</p>                                                                                                                                     |
| Bağlantı Noktası     | <p>Dizinin sunucu bağlantı noktası.</p> <p>Varsayılan: Boş</p>                                                                                                                                                                    |
| Kullanıcı Kimliği    | <p>Telefon kullanıcısının BroadSoft Kullanıcı Kimliği; örneğin, johndoe@xdp.broadsoft.com.</p> <p>Varsayılan: Boş</p>                                                                                                             |
| Parola               | <p>Kullanıcı Kimliği ile ilişkilendirilen alfasayısal parola.</p> <p>Varsayılan: Boş</p>                                                                                                                                          |
| Görünmez Oturum Açma | <p>Etkinleştirildiğinde, kullanıcı oturum açtığı zaman kullanıcının iletişim durumu bilgileri yayınlanmaz.</p> <p>Varsayılan: Hayır</p>                                                                                           |
| Yeniden Deneme Ara   | <p>İstemci ile sunucunun bağlantısı kesildikten sonra oturum açmadan yeniden bağlanmayı sağlama aralığı (saniye olarak). Bu aralıktan sonra, istemcinin kimlik bilgilerini yeniden doğrulaması gerekir.</p> <p>Varsayılan: 30</p> |

## XML Hizmeti

| Parametre                           | Açıklama                                                                                                                                                                                                                                                                                                                                                                                                                                                                                                                                                                                                                                                                                                        |
|-------------------------------------|-----------------------------------------------------------------------------------------------------------------------------------------------------------------------------------------------------------------------------------------------------------------------------------------------------------------------------------------------------------------------------------------------------------------------------------------------------------------------------------------------------------------------------------------------------------------------------------------------------------------------------------------------------------------------------------------------------------------|
| XML Dizini Hizmet Adı               | XML Dizininin Adı. Kullanıcının telefonunda bir dizin seçimi olarak görüntülenir<br>Varsayılan: Boş                                                                                                                                                                                                                                                                                                                                                                                                                                                                                                                                                                                                             |
| XML Dizini Hizmet URL'si            | XML Dizininin bulunduğu URL.<br>Varsayılan: Boş                                                                                                                                                                                                                                                                                                                                                                                                                                                                                                                                                                                                                                                                 |
| XML Uygulaması Hizmet Adı           | XML uygulamasının adı. Kullanıcının telefonunda bir web uygulaması seçimi olarak görüntülenir.                                                                                                                                                                                                                                                                                                                                                                                                                                                                                                                                                                                                                  |
| XML Uygulaması Hizmet URL'si        | XML uygulamasının bulunduğu URL.                                                                                                                                                                                                                                                                                                                                                                                                                                                                                                                                                                                                                                                                                |
| XML Kullanıcı Adı                   | Kimlik doğrulaması amacıyla XML hizmet kullanıcı adı<br>Varsayılan: Boş                                                                                                                                                                                                                                                                                                                                                                                                                                                                                                                                                                                                                                         |
| XML Parolası                        | Kimlik doğrulaması amacıyla XML hizmet parolası<br>Varsayılan: Boş                                                                                                                                                                                                                                                                                                                                                                                                                                                                                                                                                                                                                                              |
| CISCO XML EXE Etkinleştirme         | Cisco XML EXE kimlik doğrulamasını etkinleştirir veya devre dışı bırakır.<br>Varsayılan: Hayır                                                                                                                                                                                                                                                                                                                                                                                                                                                                                                                                                                                                                  |
| CISCO XML EXE Kimlik Doğrulama Modu | Cisco XML EXE için kimlik doğrulama modunu belirtir. Uygun seçenekler şunlardır: <ul style="list-style-type: none"> <li>• Güvenilir—Kimlik doğrulama gerçekleştirilmez (yerel kullanıcı parolası vardır veya yoktur).</li> <li>• Yerel Kimlik Bilgileri—Kimlik doğrulama, yerel kullanıcı parolasını kullanan (yerel kullanıcı parolası ayarlanmışsa) özet bir kimlik doğrulama işlemine dayanır. Parola ayarlanmamışsa kimlik doğrulama gerçekleştirilmez.</li> <li>• Uzak Kimlik Bilgileri—Kimlik doğrulama, web sayfasındaki XML uygulamasında ayarlanan (bir XML uygulama sunusuna erişmek için) uzak kullanıcı adı/parola ile özet bir kimlik doğrulama işlemine dayanır.</li> </ul> Varsayılan: Güvenilir |

## Çoklu Çağrı Bırakma Grup Parametreleri

| Özellik                           | Yeni veya Değiştirilmiş Bölümler                                                                                                           |
|-----------------------------------|--------------------------------------------------------------------------------------------------------------------------------------------|
| Çağrı Bırakma Grubu Komut Dosyası | Çağrı bırakma grubunu ve telefon kaydı gerektirmeyen çağrı bırakma önceliğini (bant dışı çağrı bırakma) yapılandırmak için bir dizi girin. |

## LDAP

| Parametre                   | Açıklama                                                                                                                                                                                                                                                                                                                                                                                                                   |
|-----------------------------|----------------------------------------------------------------------------------------------------------------------------------------------------------------------------------------------------------------------------------------------------------------------------------------------------------------------------------------------------------------------------------------------------------------------------|
| LDAP Dizinini Etkinleştirme | LDAP'yi etkinleştirmek için Evet'i seçin.<br>Varsayılan: Hayır                                                                                                                                                                                                                                                                                                                                                             |
| Kurumsal Dizin Adı          | "Kurumsal Dizin" gibi serbest biçimli bir metin adı girin.<br>Varsayılan: Boş                                                                                                                                                                                                                                                                                                                                              |
| Sunucu                      | Bir LDAP sunucusunun tam etki alanı adını veya IP adresini aşağıdaki biçimde girin:<br>nnn.nnn.nnn.nnn<br>MD5 kimlik doğrulama yöntemi kullanılırsa LDAP sunucusunun ana bilgisayar adını girin.<br>Varsayılan: Boş                                                                                                                                                                                                        |
| Arama Tabanı                | Dizin ağacında aramanın yapılması için bir başlangıç noktası belirtin. Etki alanı bileşenlerini [dc] bir virgülle ayırın. Örnek:<br>dc=cv2bu,dc=com<br>Varsayılan: Boş                                                                                                                                                                                                                                                     |
| DN İstemcisi                | Etki alanı bileşenleri [dc] için ayırt edici ad girin; örneğin:<br>dc=cv2bu,dc=com<br>Varsayılan Active Directory şemasını kullanıyorsanız (Ad(cn)->Kullanıcılar->Etki Alanı), DN istemcisi örneği aşağıdaki gibi olur:<br>cn="David Lee",dc=users,dc=cv2bu,dc=com<br>cn="David Lee",dc=cv2bu,dc=com<br>username@domain, bir Windows sunucu için DN İstemcisi biçimidir.<br>Örneğin, DavidLee@cv2bu.com<br>Varsayılan: Boş |
| Kullanıcı Adı               | LDAP sunucusunda sertifikalı kullanıcının kullanıcı adını girin.<br>Varsayılan: Boş                                                                                                                                                                                                                                                                                                                                        |

| Parametre                | Açıklama                                                                                                                                                                                                                                                                                                                                                                                                                                                                                                                                                                                                                                      |
|--------------------------|-----------------------------------------------------------------------------------------------------------------------------------------------------------------------------------------------------------------------------------------------------------------------------------------------------------------------------------------------------------------------------------------------------------------------------------------------------------------------------------------------------------------------------------------------------------------------------------------------------------------------------------------------|
| Parola                   | LDAP kullanıcı adı parolasını girin.<br>Varsayılan: Boş                                                                                                                                                                                                                                                                                                                                                                                                                                                                                                                                                                                       |
| Kimlik Doğrulama Yöntemi | LDAP sunucusunun gerektirdiği kimlik doğrulama yöntemini girin. Seçenekler şunlardır:<br>Yok—İstemci ve sunucu arasında kimlik doğrulama kullanılmaz.<br>Basit—İstemci, tam nitelikli etki alanı adını ve parolasını LDAP sunucusuna gönderir. Güvenlik sorunları meydana gelebilir.<br>Özet-MD5—LDAP sunucusu istemciye kimlik doğrulama seçenekleri ve bir belirteç gönderir. İstemci, sunucu tarafından şifresi çözülen ve doğrulanan bir şifreli yanıt döndürür.<br>Varsayılan: Yok                                                                                                                                                       |
| Soyadı Filtresi          | Kullanıcılar kişi araması yaptığında telefonun ada veya soyada (sn) göre nasıl çağrı gerçekleştireceğini belirtmek için bu alanı kullanın.<br>Örnekler:<br><b>sn : (sn=\$VALUE*)</b> , telefona girilen arama dizesiyle başlayan tüm soyadlarını bulma talimatını verir.<br><b>sn : (sn=\$VALUE*)</b> , telefona girilen arama dizesinin soyadında herhangi bir yerde bulunduğu tüm soyadlarını bulma talimatını verir. Bu yöntem daha kapsayıcıdır ve daha fazla arama sonucu alır. Bu yöntem, Broadsoft dizinleri ve kullanıcının telefondaki kişisel adres defteri gibi diğer dizinlerdeki arama yöntemiyle tutarlıdır.<br>Varsayılan: Boş |
| Ad Filtresi              | Kullanıcılar kişi araması yaptığında telefonun ada veya ortak ada (cn) göre nasıl çağrı gerçekleştireceğini belirtmek için bu alanı kullanın.<br>Örnekler:<br><b>cn : (cn=\$VALUE*)</b> , telefona girilen arama dizesiyle başlayan tüm adları bulma talimatını verir.<br><b>cn : (cn=\$VALUE*)</b> , telefona girilen arama dizesinin adda herhangi bir yerde bulunduğu tüm adları bulma talimatını verir. Bu yöntem daha kapsayıcıdır ve daha fazla arama sonucu alır. Bu yöntem, Broadsoft dizinleri ve kullanıcının telefondaki kişisel adres defteri gibi diğer dizinlerdeki arama yöntemiyle tutarlıdır.<br>Varsayılan: Boş             |
| Öge 3'ü Arama            | Özelleştirilmiş ek arama ögesi. İhtiyaç yoksa boş olabilir.<br>Varsayılan: Boş                                                                                                                                                                                                                                                                                                                                                                                                                                                                                                                                                                |

| Parametre             | Açıklama                                                                                                                                                                                                                                                                                                                                                                                                                                                                                                                                                                                                                                                                                                                                                                                                                                                                                                                                                                                                                                                                                                                                            |
|-----------------------|-----------------------------------------------------------------------------------------------------------------------------------------------------------------------------------------------------------------------------------------------------------------------------------------------------------------------------------------------------------------------------------------------------------------------------------------------------------------------------------------------------------------------------------------------------------------------------------------------------------------------------------------------------------------------------------------------------------------------------------------------------------------------------------------------------------------------------------------------------------------------------------------------------------------------------------------------------------------------------------------------------------------------------------------------------------------------------------------------------------------------------------------------------|
| Öğe 3'ü Filtreleme    | Aranan öğe için özelleştirilmiş filtre. İhtiyaç yoksa boş olabilir.<br>Varsayılan: Boş                                                                                                                                                                                                                                                                                                                                                                                                                                                                                                                                                                                                                                                                                                                                                                                                                                                                                                                                                                                                                                                              |
| Öğe 4'ü Arama         | Özelleştirilmiş ek arama öğesi. İhtiyaç yoksa boş olabilir.<br>Varsayılan: Boş                                                                                                                                                                                                                                                                                                                                                                                                                                                                                                                                                                                                                                                                                                                                                                                                                                                                                                                                                                                                                                                                      |
| Öğe 4'ü Filtreleme    | Aranan öğe için özelleştirilmiş filtre. İhtiyaç yoksa boş olabilir.<br>Varsayılan: Boş                                                                                                                                                                                                                                                                                                                                                                                                                                                                                                                                                                                                                                                                                                                                                                                                                                                                                                                                                                                                                                                              |
| Görüntü Öznitelikleri | <p>Telefonda görüntülenen LDAP sonuçlarının biçimi:</p> <ul style="list-style-type: none"> <li>• a—Öznitelik adı</li> <li>• cn—Ortak ad</li> <li>• sn—Soyadı</li> <li>• telephoneNumber—Telefon numarası</li> <li>• n—Görünen ad</li> </ul> <p>Örneğin, n=Phone, ayrıntılı ekran tuşuna basıldığında bir LDAP sorgusu sonucu telefon numarasının önünde "Phone" ifadesinin görüntülenmesine neden olur.</p> <ul style="list-style-type: none"> <li>• t—tür</li> </ul> <p>t=p (t telefon numarası türüdür) olduğunda, alınan numara çevrilebilir. Yalnızca bir numara çevrilebilir hale getirilir. İki numara çevrilebilir olarak tanımlanırsa yalnızca ilk numara kullanılır. Örneğin, a=ipPhone, t=p; a=mobil, t=p;</p> <p>Bu örnek, yalnızca IP Phone numarasının çevrilebilir olmasıyla ve mobil numaranın yoksayılmasıyla sonuçlanır.</p> <ul style="list-style-type: none"> <li>• p—telefon numarası</li> </ul> <p>p bir tür özneliğine atandığında, örneğin t=p, alınan numara telefon tarafından çevrilebilir.</p> <p>Örneğin,<br/>a=givenName,r=firstname,a=sn,r=lastname,a=cn,r=cn,a=telephoneNumber,r=tele,t=p</p> <p>Varsayılan: Boş</p> |

| Parametre         | Açıklama                                                                                                                                                                                                                                                                                                                                                                                                                                                                                                                                                  |
|-------------------|-----------------------------------------------------------------------------------------------------------------------------------------------------------------------------------------------------------------------------------------------------------------------------------------------------------------------------------------------------------------------------------------------------------------------------------------------------------------------------------------------------------------------------------------------------------|
| Numara Eşleştirme | <p>İhtiyaç yoksa boş olabilir.</p> <p><b>Not</b> LDAP numara eşleştirmesi sayesinde, LDAP sunucusundan alınan numarayı değiştirebilirsiniz. Örneğin, arama planınız bir numara çevirmeden önce 9 girmenizi gerektiriyorsa numaraya 9 ekleyebilirsiniz. LDAP Numara Eşleştirme alanına (&lt;:9xx.&gt;) ekleyerek 9 önekini ekleyin. Örneğin, 555 1212 numarası 9555 1212 haline gelir.</p> <p>Numarayı bu şekilde değiştirmemeniz durumunda kullanıcı, çevirmeden önce Numarayı Düzenleme özelliği ile numarayı düzenleyebilir.</p> <p>Varsayılan: Boş</p> |

### Programlanabilir Ekran Tuşları

| Parametre                                      | Açıklama                                                                    |
|------------------------------------------------|-----------------------------------------------------------------------------|
| Programlanabilir Ekran Tuşlarını Etkinleştirme | Programlanabilir ekran tuşlarını etkinleştirir.                             |
| Boş Tuş Listesi                                | Telefon boşta olduğunu görüntüleyen ekran tuşları.                          |
| Cevapsız Çağrı Tuş Listesi                     | Cevapsız bir çağrı olduğunu görüntüleyen ekran tuşları.                     |
| Ahize Kaldırıldığında Tuş Listesi              | Ahizenin kaldırıldığını görüntüleyen ekran tuşları.                         |
| Arama Girdisi Tuş Listesi                      | Kullanıcının arama verileri girmesi gerektiğini görüntüleyen ekran tuşları. |
| İlerleme Tuş Listesi                           | Bir çağrının bağlanmaya çalışıldığını görüntüleyen ekran tuşları.           |
| Bağlı Tuş Listesi                              | Bir çağrının bağlandığını görüntüleyen ekran tuşları.                       |
| Aktarım Bşlmg Tuş Listesi                      | Bir çağrı aktarımının başlatıldığını görüntüleyen ekran tuşları.            |
| Konf Bşlmg Tuş Listesi                         | Bir konferans çağrısının başlatıldığını görüntüleyen ekran tuşları.         |
| Konferans Tuş Listesi                          | Bir konferans çağrısının bağlandığını görüntüleyen ekran tuşları.           |
| Serbest Brk Tuş Listesi                        | Bir çağrının serbest bırakıldığını görüntüleyen ekran tuşları.              |
| Bekleme Tuş Listesi                            | Bir veya daha fazla çağrının beklemede olduğunu görüntüleyen ekran tuşları. |

| Parametre                      | Açıklama                                                                                                                                                                                                                                                                                         |
|--------------------------------|--------------------------------------------------------------------------------------------------------------------------------------------------------------------------------------------------------------------------------------------------------------------------------------------------|
| Çalma Tuş Listesi              | Bir çağrının geldiğini görüntüleyen ekran tuşları.<br>Gelen bir çağrıyı sessize almak için <b>Yoksay</b> ekran tuşunu ekleyebilirsiniz.                                                                                                                                                          |
| Paylaşılan Etkin Tuş Listesi   | Çağrının paylaşılan bir hatta etkin olduğunu görüntüleyen ekran tuşları.                                                                                                                                                                                                                         |
| Paylaşılan Bekleme Tuş Listesi | Çağrının paylaşılan bir hatta beklemede olduğunu görüntüleyen ekran tuşları.                                                                                                                                                                                                                     |
| Yntc Ass Tuş Listesi           | Yöneticiler ve yönetici asistanları için ekran tuşları.                                                                                                                                                                                                                                          |
| Bağlanan Video Tuş Listesi     | Bağlanan görüntülü bir çağrıyı görüntüleyen ekran tuşları.                                                                                                                                                                                                                                       |
| PSK 1 - PSK 16                 | Programlanabilir ekran tuşları alanları. Ekran tuşlarını telefon ekranında görüntülenmek üzere yapılandırmak için bu alanlara bir dize girin. Numara veya dahili hızlı aramaları, dikey hizmet etkinleştirme kodları (* kodları) veya XML komut dosyaları için ekran tuşları oluşturabilirsiniz. |

## Dahili Hat

### Genel

| Parametre         | Açıklama                                                                                                                                                                                                                                                                      |
|-------------------|-------------------------------------------------------------------------------------------------------------------------------------------------------------------------------------------------------------------------------------------------------------------------------|
| Hat Etkinleştirme | Hizmet için bu hattı etkinleştirmek üzere evet seçin. Aksi halde, Hayır'ı seçin.<br>Varsayılan: Evet<br>Örnek XML yapılandırması:<br>Dahili hat 2 ile ilişkili hattaki hizmeti devre dışı bırakmak için:<br><pre>&lt;Line_Enable_2_ua="na"&gt;No&lt;/Line_Enable_2_&gt;</pre> |

### Video Yapılandırması

| Parametre              | Açıklama                                                                                                                                                  |
|------------------------|-----------------------------------------------------------------------------------------------------------------------------------------------------------|
| H264 BP0 Etkinleştirme | <b>Evet</b> öğesini seçtiğinizde H264 Temel Profil 0 codec'ini etkinleştirir ve <b>Hayır</b> öğesini seçtiğinizde devre dışı bırakır.<br>Varsayılan: Evet |

## Paylaşılan Hat Görünümü

| Parametre             | Açıklama                                                                                                                                                 |
|-----------------------|----------------------------------------------------------------------------------------------------------------------------------------------------------|
| H264 HP Etkinleştirme | <b>Evet</b> öğesini seçtiğinizde H264 Yüksek Profil codec'ini etkinleştirir ve <b>Hayır</b> öğesini seçtiğinizde devre dışı bırakır.<br>Varsayılan: Evet |
| Şifreleme Yöntemi     | Güvenli bir çağrı sırasında kullanılacak şifreleme yöntemini seçer. Seçenekler <b>AES 128</b> ve <b>AES 256 GCM</b> 'dir<br>Varsayılan: <b>AES 128</b>   |

## Paylaşılan Hat Görünümü

| Parametre                    | Açıklama                                                                                                                                                                                                        |
|------------------------------|-----------------------------------------------------------------------------------------------------------------------------------------------------------------------------------------------------------------|
| Paylaşılan Dahili            | Bu dahili hattın diğer Cisco IP telefonlarla veya özel hatlarla paylaşılıp paylaşılmayacağını belirtir.<br>Varsayılan: Evet                                                                                     |
| Paylaşılan Kullanıcı Kimliği | Paylaşılan hat görünümüne atanan kullanıcı kimliği.<br>Varsayılan: Boş                                                                                                                                          |
| Abonelik Sona Erme Süresi    | SIP aboneliği sona ermeden önce kalan saniye sayısı. Telefon, abonelik süresinin sona ermesinden önce SIP sunucusundan, paylaşılan dahili telefonun durumuyla ilgili NOTIFY mesajları alır.<br>Varsayılan: 3600 |
| MWI Kısıtlama                | Etkinleştirildiğinde, bekleyen mesaj göstergesi yalnızca özel hatlardaki mesajlar için yanar.<br>Varsayılan: Hayır                                                                                              |

## NAT Ayarları

| Parametre                     | Açıklama                                                                                                                                                           |
|-------------------------------|--------------------------------------------------------------------------------------------------------------------------------------------------------------------|
| NAT Eşleşmesi Etkinleştirme   | SIP mesajlarındaki harici olarak eşlenmiş IP adreslerini ve SIP/ RTP bağlantı noktalarını kullanmak için evet seçin. Aksi halde, hayır seçin.<br>Varsayılan: Hayır |
| NAT Canlı Tutma Etkinleştirme | Yapılandırılan NAT canlı tutma mesajını periyodik olarak göndermek için evet seçin. Aksi halde, hayır seçin.<br>Varsayılan: Hayır                                  |



| Parametre              | Açıklama                                                                                                                                                                                                                                          |
|------------------------|---------------------------------------------------------------------------------------------------------------------------------------------------------------------------------------------------------------------------------------------------|
| NAT Canlı Tutma Mesajı | Mevcut NAT eşlemesini korumak için periyodik olarak gönderilmesi gereken canlı tutma mesajını girin. Değer \$NOTIFY ise, bir NOTIFY mesajı gönderilir. Değer \$REGISTER ise, kişi olmayan bir REGISTER mesajı gönderilir.<br>Varsayılan: \$NOTIFY |
| NAT Canlı Tutma Hedefi | NAT canlı tutma mesajlarını alması gereken hedef. Değer \$PROXY ise, mesajlar mevcut veya giden proxy'ye gönderilir.                                                                                                                              |

### Ağ Ayarları

| Parametre                     | Açıklama                                                                                                                            |
|-------------------------------|-------------------------------------------------------------------------------------------------------------------------------------|
| SIP TOS/DiffServ Değeri       | SIP mesajı taşıyan UDP IP paketlerindeki hizmet zamanı (ToS)/farklılaştırılmış hizmetler (DiffServ) alanı değeri. Varsayılan: 0x68. |
| RTP TOS/DiffServ Değeri       | Ses veri paketleri ToS alanı değeri.<br>Veri trafiğinde ses paketlerinin önceliğini belirler.<br>Varsayılan: 0xb8.                  |
| Video RTP TOS/DiffServ Değeri | Video veri paketleri ToS alanı değeri.<br>Veri trafiğinde video paketlerinin önceliğini belirler.<br>Varsayılan: 0x54.              |

### SIP Ayarları

| Parametre    | Açıklama                                                                                                                                                                                                                                                                                                                                                                                          |
|--------------|---------------------------------------------------------------------------------------------------------------------------------------------------------------------------------------------------------------------------------------------------------------------------------------------------------------------------------------------------------------------------------------------------|
| SIP Aktarımı | SIP mesajları için aktarım protokolünü seçin: <ul style="list-style-type: none"> <li>• UDP</li> <li>• TCP</li> <li>• TLS</li> <li>• AUTO</li> </ul> <p><b>AUTO</b>, telefonu DNS sunucusundaki NAPTR kayıtlarına göre, uygun protokolü seçmek üzere otomatik olarak yapılandırır. Daha fazla ayrıntı için bkz. <a href="#">SIP Aktarımını Yapılandırma, sayfa 221</a>.</p> <p>Varsayılan: UDP</p> |

| Parametre                                  | Açıklama                                                                                                                                                                                                                                                                                                                                                                                                                                                                                                                                                                                                                                                                                                                              |
|--------------------------------------------|---------------------------------------------------------------------------------------------------------------------------------------------------------------------------------------------------------------------------------------------------------------------------------------------------------------------------------------------------------------------------------------------------------------------------------------------------------------------------------------------------------------------------------------------------------------------------------------------------------------------------------------------------------------------------------------------------------------------------------------|
| SIP Bağlantı Noktası                       | <p>SIP mesaj dinleme ve aktarım için telefonun bağlantı noktası numarası.</p> <p>Yalnızca SIP aktarım protokolü olarak UDP kullandığınızda burada bağlantı noktası numarasını belirtin.</p> <p>TCP kullanıyorsanız, sistem <b>Ses &gt; SIP</b> sekmesindeki <b>SIP TCP Min Bağlantı Noktası</b> ve <b>SIP TCP Maks Bağlantı Noktası</b> seçeneklerinde belirtilen aralık içerisindeki rastgele bir bağlantı noktasını kullanır.</p> <p>SIP proxy sunucusunda bir bağlantı noktası belirlemeniz gerekirse bunu <b>Proxy</b> alanını (<a href="#">Proxy ve Kayıt, sayfa 335</a>) veya <b>XSI Ana Bilgisayar Sunucu</b> alanını (<a href="#">XSI Hat Hizmeti, sayfa 340</a>) kullanarak belirleyebilirsiniz.</p> <p>Varsayılan: 5060</p> |
| SIP 100REL Etkinleştirme                   | <p>Hazırlama yanıtlarının (18x) güvenilir aktarımı için 100REL SIP dahili desteği ve PRACK isteklerinin kullanımı. Etkinleştirmek için <b>Evet</b>'i seçin.</p> <p>Varsayılan: Hayır</p>                                                                                                                                                                                                                                                                                                                                                                                                                                                                                                                                              |
| HAR SIP Bağlantı Noktası                   | Harici SIP bağlantı noktası numarası.                                                                                                                                                                                                                                                                                                                                                                                                                                                                                                                                                                                                                                                                                                 |
| Otomatik Yeniden Eşitleme-Yeniden Başlatma | <p>Aşağıdaki isteklerle birlikte bir NOTIFY mesajı aldığında, Cisco IP Phone göndericide kimlik doğrulama işlemi gerçekleştirir:</p> <ul style="list-style-type: none"> <li>• yenedeneşitleme</li> <li>• yeniden başlat</li> <li>• rapor</li> <li>• yeniden başlat</li> <li>• XML hizmeti</li> </ul> <p>Etkinleştirmek için <b>Evet</b>'i seçin.</p> <p>Varsayılan: Evet</p>                                                                                                                                                                                                                                                                                                                                                          |
| SIP Proxy-Gereksinimi                      | <p>SIP proxy kullanıcı aracısında bu üstbilgiyi gördüğünde belirli bir dahili hattı veya davranışı destekleyebilir. Bu alan yapılandırılmış olmasına rağmen proxy bunu desteklemezse, desteklenmiyor mesajı ile yanıt verir. Sağlanan alana uygun üstbilgiyi girin.</p>                                                                                                                                                                                                                                                                                                                                                                                                                                                               |

| Parametre                    | Açıklama                                                                                                                                                                                                                                                                                                                                      |
|------------------------------|-----------------------------------------------------------------------------------------------------------------------------------------------------------------------------------------------------------------------------------------------------------------------------------------------------------------------------------------------|
| SIP Uzak-Taraf-Kimliği       | Gönderen üstbilgisi yerine Uzak-Taraf-Kimliği üstbilgisi kullanılır. Etkinleştirmek için <b>Evet</b> 'i seçin.<br>Varsayılan: Evet                                                                                                                                                                                                            |
| Başvuran Bye Gecikmesi       | Çağrı aktarımları tamamlandıktan sonra telefonun eski çağrı bacaklarını sonlandırmak için BYE parametresini göndereceği zamanı kontrol eder. Bu ekranda birden fazla gecikme ayarı (Başvuran, Başvuru Hedefi, Uzman ve Yönlendirme Hedefi) yapılandırılır. Başvuran Bye Gecikmesi için, uygun süreyi saniye cinsinden girin.<br>Varsayılan: 4 |
| Yönlendirme Hedefi Kişisi    | Yönlendirme hedefini belirtir. <b>SIP Yönlendirmesini</b> kişiye göndermek için <b>Evet</b> 'i seçin.<br>Varsayılan: Hayır                                                                                                                                                                                                                    |
| Uzman Bye Gecikmesi          | Uzman Bye Gecikmesi için, uygun süreyi saniye cinsinden girin.<br>Varsayılan: 0                                                                                                                                                                                                                                                               |
| Başvuru Hedefi Bye Gecikmesi | Başvuru Hedefi Bye Gecikmesi için, uygun süreyi saniye cinsinden girin.<br>Varsayılan: 0                                                                                                                                                                                                                                                      |
| Yapışkan 183                 | Etkinleştirildiğinde, IP telefon giden bir INVITE için ilk 183 SIP yanıtını aldıktan sonra başka 180 SIP yanıtlarını yoksayar. Bu özelliği etkinleştirmek için <b>Evet</b> 'i seçin. Aksi halde, <b>Hayır</b> 'ı seçin.<br>Varsayılan: Hayır                                                                                                  |
| Kimlik Doğrulama INVITE      | Etkinleştirildiğinde, gelen ilk SIP proxy INVITE istekleri için kimlik doğrulama gerekir. Bu özelliği etkinleştirmek için <b>Evet</b> 'i seçin.<br>Varsayılan: Hayır                                                                                                                                                                          |
| Ntfy Refer On 1xx-To-Inv     | <b>Evet</b> olarak ayarlanırsa, telefon devralan taraf olarak, aktarım çağrısı bacağındaki aktarım hedefi tarafından döndürülen herhangi bir 1xx yanıtı için devreden tarafa Event:Refer ile birlikte bir NOTIFY gönderir.<br><b>Hayır</b> olarak ayarlanırsa telefon yalnızca son yanıtlara (200 ve daha yüksek) bir NOTIFY gönderir.        |
| G729 ekb ayarlama            | G.729 Ek B ayarlarını yapılandırın.                                                                                                                                                                                                                                                                                                           |

| Parametre               | Açıklama                                                                                                                                                                                                                                                                                                                                                                                                                                                                                                                                                                                                                                                                                                                                                                                       |
|-------------------------|------------------------------------------------------------------------------------------------------------------------------------------------------------------------------------------------------------------------------------------------------------------------------------------------------------------------------------------------------------------------------------------------------------------------------------------------------------------------------------------------------------------------------------------------------------------------------------------------------------------------------------------------------------------------------------------------------------------------------------------------------------------------------------------------|
| Kullanıcı Eşit Telefonu | <p>Bir telefon URL'si SIP URL'sine çevrildiğinde ve telefon numarası URL'nin kullanıcı kısmı tarafından temsil edildiğinde, SIP URL'si isteğe bağlı user=phone parametresini içerir (RFC3261). Örnek:</p> <p>Kime: sip:+12325551234@example.com; user=phone</p> <p>Bu isteğe bağlı parametreyi etkinleştirmek için <b>Evet</b>'i seçin.</p> <p>Varsayılan: Hayır</p>                                                                                                                                                                                                                                                                                                                                                                                                                           |
| Çağrı Kayıt Protokolü   | <p>Telefonun kullandığı kayıt protokolü türünü belirler. Seçenekler şunlardır:</p> <ul style="list-style-type: none"> <li>• SIPINFO</li> <li>• SIPREC</li> </ul> <p>Varsayılan: SIPREC</p>                                                                                                                                                                                                                                                                                                                                                                                                                                                                                                                                                                                                     |
| Gizlilik Üstbilgisi     | <p>Güvenli ağda SIP mesajındaki kullanıcı gizliliğini ayarlar.</p> <p>Gizlilik üstbilgisi seçenekleri şunlardır:</p> <ul style="list-style-type: none"> <li>• Devre Dışı (varsayılan)</li> <li>• yok—Kullanıcı, bir gizlilik hizmetinin bu SIP mesajına gizlilik işlevi uygulamamasını ister.</li> <li>• üstbilgi—Kullanıcı, bir gizlilik hizmetinin tanımlayıcı bilgilerden temizlenemeyen üstbilgileri gizlemesini ister.</li> <li>• oturum—Kullanıcı, bir gizlilik hizmetinin oturumlar için anonimlik sağlamasını ister.</li> <li>• kullanıcı—Kullanıcı yalnızca araçlara göre bir gizlilik seviyesi ister.</li> <li>• kimlik—Kullanıcı, sistemin kimlik yerine IP adresi ve ana bilgisayar adını göstermeyen bir kimlik kullanmasını talep eder.</li> </ul> <p>Varsayılan: Devre dışı</p> |
| P-Early-Media Desteği   | <p>P-Early-Media üst bilgisinin giden bir çağrıya ait SIP mesajına dahil edilip edilmeyeceğini kontrol eder.</p> <p>P-Early-Media üst bilgisini eklemek için <b>Evet</b>'i seçin. Aksi halde, <b>Hayır</b>'ı seçin.</p> <p>Varsayılan: Hayır</p>                                                                                                                                                                                                                                                                                                                                                                                                                                                                                                                                               |

## Çağrı Özellik Ayarları

| Parametre                             | Açıklama                                                                                                                                                                                                                                                                                                                                                                                                                               |
|---------------------------------------|----------------------------------------------------------------------------------------------------------------------------------------------------------------------------------------------------------------------------------------------------------------------------------------------------------------------------------------------------------------------------------------------------------------------------------------|
| Kör Ktlm-Aktr Etkinleştirme           | Mevcut çağrı bacağını sonlandırarak ve diğer çağrı bacağına kör bir aktarım gerçekleştirerek telefonun katılımlı bir aktarım gerçekleştirilmesini sağlar. Bu özellik devre dışı bırakılırsa telefon, her iki çağrı bacağını da korurken diğer çağrı bacağını mevcut çağrı bacağına yönlendirerek katılımlı bir aktarım işlemi gerçekleştirir. Bu özelliği kullanmak için Evet'i seçin. Aksi halde, Hayır'ı seçin.<br>Varsayılan: Hayır |
| Mesaj Bekliyor                        | Telefonun Bekleyen Mesaj Göstergesinin yanıp yanmadığını belirtir. Bu parametre bekleyen mesaj olup olmadığını göstermek için SIP proxy'de bir mesaj değiştirir.                                                                                                                                                                                                                                                                       |
| Kimlik Doğrulama Çağrısı              | Bir çağrıyı otomatik olarak yanıtlamadan önce davetin kimlik doğrulamasını belirler.<br>Varsayılan: Hayır                                                                                                                                                                                                                                                                                                                              |
| Varsayılan Zil Sesi                   | Duyulan zil türü. Zil Yok veya Zil 1-10 seçeneklerini belirleyin.<br>Zil seçenekleri Sunlight, Chirp 1, Chirp 2, Delight, Evolve, Mellow, Mischief, Reflections, Ringer, Ascent, Are you there ve Chime'dir.                                                                                                                                                                                                                           |
| Kimlik Doğrulama Çağrısı Erişim Alanı | Kimlik Doğrulama Çağrısı parametresi Evet olarak ayarlandığında kabul edilen Kimlik Doğrulamanın Erişim Alanı kısmını tanımlar. Bu parametre alfasayısal karakterleri kabul eder.                                                                                                                                                                                                                                                      |
| Konferans Köprüsü URL'si              | Bir konferans çağrısına katılmak için kullanılan URL: genellikle konferans sözcüğü veya user@IPaddress:port biçimindedir.                                                                                                                                                                                                                                                                                                              |
| Kimlik Doğrulama Çağrısı Parolası     | Kimlik Doğrulama Çağrısı parametresi Evet olarak ayarlandığında kullanılan parolayı tanımlar. Bu parametre alfasayısal karakterleri kabul eder.                                                                                                                                                                                                                                                                                        |
| Posta Kutusu Kimliği                  | Telefonun sesli posta kutusu numarasını/kimliğini tanımlar.                                                                                                                                                                                                                                                                                                                                                                            |
| Sesli Posta Kutusu Sunucusu           | Telefonun SpecVM sunucusunu tanımlar: genellikle IP adresi ve VM sunucusunun bağlantı noktası numarası.                                                                                                                                                                                                                                                                                                                                |
| Sesli Posta Abonelik Aralığı          | Bir sesli posta sunucusu aboneliğinin saniye cinsinden sona erme süresi.                                                                                                                                                                                                                                                                                                                                                               |

| Parametre                              | Açıklama                                                                                                                                                                                                                                                                                                                       |
|----------------------------------------|--------------------------------------------------------------------------------------------------------------------------------------------------------------------------------------------------------------------------------------------------------------------------------------------------------------------------------|
| Etkin Çağrıda Oto Ynt                  | Çağrı alındığında telefonun davranışını belirler.                                                                                                                                                                                                                                                                              |
| Tuş Özelliği Eşitleme                  | Gerekirse hat ve sunucu arasındaki ayarların eşitlenmesini sağlar.<br>Tuş Özelliği Eşitleme, aşağıdaki işlevler veya kullanıcılar için yapılandırılan hatlarda etkinleştirilmelidir: <ul style="list-style-type: none"> <li>• Tüm çağrılar yönlendir</li> <li>• DND</li> <li>• Yöneticiler ve asistanlar</li> </ul>            |
| Çağrı Bekletme İzlemeyi Etkinleştirme  | BroadSoft sunucusuna özgü özellik. Sunucuda veya programlanabilir hat tuşlarının herhangi birinde çağrı bekletme etkinleştirilirse çağrı bekletme bildirisinin çalışması için bu alanı etkinleştirmeniz gerekir.<br>Varsayılan: Hayır                                                                                          |
| BroadSoft Otel Hizmeti Etkinleştirme   | Bu parametre evet olarak ayarlandığında, telefon, abonelik mesajlarını (gövde olmadan) sunucuya gönderir.<br>Varsayılan: Hayır                                                                                                                                                                                                 |
| Otel Hizmeti Abonelik Sona Erme Süresi | Abonelik mesajına eklenen bir sona erme süresi değeri. Varsayılan değer 3600'dür.                                                                                                                                                                                                                                              |
| Güvenli Çağrı Seçeneği                 | Bir dahili hatta güvenli çağrılar yapılmasını sağlar. Seçenekler şunlardır: <ul style="list-style-type: none"> <li>• İsteğe bağlı: Telefon güvenli çağrılar için mevcut davranışı muhafaza eder.</li> <li>• Gerekli: Telefon, başka telefonlardan gelen güvenli olmayan çağrılar reddeder.</li> </ul> Varsayılan: İsteğe Bağlı |

## ACD Ayarları

| Parametre     | Açıklama                                                                                                                                                                                      |
|---------------|-----------------------------------------------------------------------------------------------------------------------------------------------------------------------------------------------|
| Broadsoft ACD | Telefonun Otomatik Çağrı Dağıtımını (ACD) özelliğini etkinleştirir. Etkinleştirmek için <b>Evet</b> veya devre dışı bırakmak için <b>Hayır</b> seçeneklerini belirleyin.<br>Varsayılan: Hayır |

| Parametre                                     | Açıklama                                                                                                                                                                                                         |
|-----------------------------------------------|------------------------------------------------------------------------------------------------------------------------------------------------------------------------------------------------------------------|
| Çağrı Bilgileri Etkinleştirme                 | Telefonun bir çağrı merkezinden gelen çağrıların ayrıntılarını görüntülemesini sağlar. Etkinleştirmek için <b>Evet</b> veya devre dışı bırakmak için <b>Hayır</b> seçeneklerini belirleyin.<br>Varsayılan: Hayır |
| Durum Kodu Etkinleştirme                      | Kullanıcının bir durum kodu eklemesini sağlar. Etkinleştirmek için <b>Evet</b> veya devre dışı bırakmak için <b>Hayır</b> seçeneklerini belirleyin.<br>Varsayılan: Hayır                                         |
| İzleme Etkinleştirme                          | Kullanıcının son gelen çağrıyı izlemesini sağlar. Etkinleştirmek için <b>Evet</b> veya devre dışı bırakmak için <b>Hayır</b> seçeneklerini belirleyin.<br>Varsayılan: Hayır                                      |
| Acil Durum Yükseltme Özelliğini Etkinleştirme | Acil durumda, kullanıcının çağrıyı bir amire yükseltmesini sağlar. Etkinleştirmek için <b>Evet</b> veya devre dışı bırakmak için <b>Hayır</b> seçeneklerini belirleyin.<br>Varsayılan: Hayır                     |
| Kuyruk Durumu Bildirimi Etkinleştirme         | Çağrı merkezi durumunu ve temsilci durumunu görüntüler. Etkinleştirmek için <b>Evet</b> veya devre dışı bırakmak için <b>Hayır</b> seçeneklerini belirleyin.<br>Varsayılan: Hayır                                |

## Proxy ve Kayıt

| Parametre   | Açıklama                                                                                                                                                                                                                                                                                                                                                                                                                                                                                |
|-------------|-----------------------------------------------------------------------------------------------------------------------------------------------------------------------------------------------------------------------------------------------------------------------------------------------------------------------------------------------------------------------------------------------------------------------------------------------------------------------------------------|
| Proxy       | Tüm giden istekler için hizmet sağlayıcı tarafından ayarlanan SIP proxy sunucusu ve bağlantı noktası numarası. Örneğin: 192.168.2.100:6060.<br>Bağlantı noktası numarası isteğe bağlıdır. Bir bağlantı noktası belirlememeniz durumunda, UDP için varsayılan bağlantı noktası 5060 ve TLS için varsayılan bağlantı noktası 5061 kullanılır.<br>Bu proxy'yi başka bir ayarda kullanmanız gerektiğinde, örneğin, hızlı arama hat tuşu yapılandırması, \$PROXY makro değişkenini kullanın. |
| Giden Proxy | Tüm giden istekler ilk atlama olarak gönderilir. Bir IP adresi veya etki alanı adı girin.                                                                                                                                                                                                                                                                                                                                                                                               |

| Parametre                                  | Açıklama                                                                                                                                                                                                                                                                                                                                                                                                                                                                                                                                                                                                                                                                                                                                                                                                                                                                                                                                                                                                                                                                                                                                                                                                                                                                                                                                                 |
|--------------------------------------------|----------------------------------------------------------------------------------------------------------------------------------------------------------------------------------------------------------------------------------------------------------------------------------------------------------------------------------------------------------------------------------------------------------------------------------------------------------------------------------------------------------------------------------------------------------------------------------------------------------------------------------------------------------------------------------------------------------------------------------------------------------------------------------------------------------------------------------------------------------------------------------------------------------------------------------------------------------------------------------------------------------------------------------------------------------------------------------------------------------------------------------------------------------------------------------------------------------------------------------------------------------------------------------------------------------------------------------------------------------|
| Alternatif Proxy<br>Alternatif Giden Proxy | <p>Bu özellik, İnternette ağ bölümlendirmesi olduğunda veya birincil proxy (veya birincil giden proxy) yanıt vermediğinde ya da kullanılabilir olmadığına hızlı geri dönüş sağlar. Alternatif proxy, analog giden telefon bağlantısına sahip Entegre Servis Yönlendiricisi (ISR) olduğu için bu özellik Verizon dağıtım ortamında iyi çalışır.</p> <p>Bu alanlara proxy sunucusu ve bağlantı noktası numaralarını girin. Telefon birincil proxy ve alternatif proxy'ye kaydolduktan sonra (veya birincil giden proxy ve alternatif giden proxy), telefon birincil proxy aracılığıyla her zaman INVITE ve Non-INVITE SIP mesajları gönderir. Telefon her zaman birincil ve alternatif proxy'lere kaydolar. Yeni bir INVITE için zaman aşımı sonrası (SIP RFC özelliklerine göre) birincil proxy'den yanıt gelmezse, telefon alternatif proxy ile bağlantı kurmayı dener. Telefon her zaman önce birincil proxy'yi dener ve birincil proxy ulaşılabilir olmadığına hemen alternatif proxy'yi dener.</p> <p>Etkin işlemler (çağrılar) birincil ve alternatif proxy'ler arasında asla geri dönmez. Yeni bir INVITE için geri dönüş olması durumunda, telefon durumunun doğru şekilde korunabilmesi için abonelik/bildirim işlemi buna uygun olarak geri döner. Ayrıca, Proxy ve Kayıt bölümlerindeki İkili Kayıt seçeneğini Evet olarak ayarlamalısınız.</p> |
| İletişimde Giden Proxy Kullanma            | <p>SIP isteklerinin bir iletişimdeki giden proxy'ye gönderilmesinin zorlanıp zorlanmayacağını belirler. <b>Giden Proxy Kullan</b> alanı <b>Hayır</b> olarak ayarlanırsa veya <b>Giden Proxy</b> alanı boş bırakılırsa yoksayılr.</p> <p>Varsayılan: Evet</p>                                                                                                                                                                                                                                                                                                                                                                                                                                                                                                                                                                                                                                                                                                                                                                                                                                                                                                                                                                                                                                                                                             |
| Kaydol                                     | <p>Proxy'de periyodik kayıt sağlar. Bir proxy belirtilmezse bu parametre yoksayılr. Bu özelliği etkinleştirmek için <b>Evet</b>'i seçin.</p> <p>Varsayılan: Evet</p>                                                                                                                                                                                                                                                                                                                                                                                                                                                                                                                                                                                                                                                                                                                                                                                                                                                                                                                                                                                                                                                                                                                                                                                     |
| Kyt Olmadan Çağrı Yapma                    | <p>Telefonla başarılı (dinamik) kayıt olmadan giden çağrı yapmayı sağlar. Hayır olarak ayarlanırsa yalnızca kayıt başarılı olduğunda çevir sesi duyulur. Bu özelliği etkinleştirmek için <b>Evet</b>'i seçin.</p> <p>Varsayılan: Hayır</p>                                                                                                                                                                                                                                                                                                                                                                                                                                                                                                                                                                                                                                                                                                                                                                                                                                                                                                                                                                                                                                                                                                               |



| Parametre                | Açıklama                                                                                                                                                                                                                                                                                                                                                                                                                                                                                   |
|--------------------------|--------------------------------------------------------------------------------------------------------------------------------------------------------------------------------------------------------------------------------------------------------------------------------------------------------------------------------------------------------------------------------------------------------------------------------------------------------------------------------------------|
| Kayıt Süresi Doluyor     | <p>Telefonun proxy'de kayıt yenileme sıklığını tanımlar. Proxy bir REGISTER isteğine daha düşük bir sona erme süresi ile yanıt verirse, telefon yapılandırılan değer yerine söz konusu daha düşük değere göre kaydı yeniler.</p> <p>Kaydın "Çok kısa zaman son eriyor" hata yanıtı ile başarısız olması durumunda, telefon hatanın Min. Sona Erme Süresi üstbilgisinde belirtilen değerle yeniden dener.</p> <p>32 ile 2000000 arasında değişir.</p> <p>Varsayılan değer: 3600 saniye.</p> |
| Kyt Olmadan Çağrı Yntlma | <p>Etkinleştirilirse, kullanıcının çağrıları yanıtlamak için proxy'ye kaydolması gerekmez.</p> <p>Varsayılan: Hayır</p>                                                                                                                                                                                                                                                                                                                                                                    |
| DNS SRV Kullanma         | <p>Proxy ve giden proxy için DNS SRV aramasını etkinleştirir. Bu özelliği etkinleştirmek için <b>Evet</b>'i seçin. Aksi halde, <b>Hayır</b>'i seçin.</p> <p>Varsayılan: Hayır</p>                                                                                                                                                                                                                                                                                                          |
| DNS SRV Oto Önek         | <p>Telefonun bir DNS SRV araması yaparken proxy veya giden proxy adının başına otomatik olarak _sip._udp ifadesini eklemesini sağlar.</p> <p>Varsayılan: Hayır</p>                                                                                                                                                                                                                                                                                                                         |
| Proxy Geri Dönüş Ara     | <p>Telefon, daha düşük öncelikli bir sunucuya geçtikten sonra ve en yüksek öncelikli proxy'yi (veya giden proxy) yeniden denedikten sonra olan gecikmeyi ayarlar.</p> <p>Telefon, sunucu adındaki DNS SRV kayıt araması ile birincil ve yedek proxy sunucu listesine sahip olmalıdır. Proxy önceliğini bilmesi gerekir; aksi halde, yeniden denemez.</p> <p>0 ile 65535 arasında değişir.</p> <p>Varsayılan değer: 3600 saniye.</p>                                                        |

| Parametre                             | Açıklama                                                                                                                                                                                                                                                                                                                                                                                                                                                                                                                                                                                                                                                                                                                                                                   |
|---------------------------------------|----------------------------------------------------------------------------------------------------------------------------------------------------------------------------------------------------------------------------------------------------------------------------------------------------------------------------------------------------------------------------------------------------------------------------------------------------------------------------------------------------------------------------------------------------------------------------------------------------------------------------------------------------------------------------------------------------------------------------------------------------------------------------|
| Proxy Artıklık Yöntemi                | <p><b>Normal</b> veya <b>SRV Bağlantı Noktasına Göre</b> seçeneğini belirleyin. Telefon DNS SRV kayıtlarında döndürülen bir dahili proxy'ler listesi oluşturur.</p> <p>Normal'i seçerseniz liste, ağırlık ve önceliğe göre sıralanan proxy'ler içerir.</p> <p>SRV Bağlantı Noktasına Göre'yi seçerseniz telefon normali kullanır ve ardından, ilk listelenen proxy bağlantı noktasına göre bağlantı noktası numarasını inceler.</p> <p>Varsayılan: Normal</p>                                                                                                                                                                                                                                                                                                              |
| İkili Kayıt                           | <p>İkili Kayıt/Hızlı Geri Dönüş özelliğini etkinleştirmek için <b>Evet</b> olarak ayarlayın. Bu özelliği etkinleştirmek için, Proxy ve Kayıt bölümündeki alternatif proxy/alternatif giden proxy alanlarını da yapılandırmanız gerekir.</p>                                                                                                                                                                                                                                                                                                                                                                                                                                                                                                                                |
| Yük Devretme Sırasında Otomatik Kayıt | <p>Hayır olarak ayarlanırsa yük devretme hemen ve otomatik olarak gerçekleşir. Proxy Yük Devretme Ara aşılırsa tüm yeni SIP mesajları birincil proxy'ye gider.</p> <p>Evet olarak ayarlanırsa yük devretme yalnızca mevcut kayıt süresi sona erdiğinde gerçekleşir ve bu, yalnızca bir REGISTER mesajının yük devretmeyi tetikleyebileceği anlamına gelir.</p> <p>Örneğin, Kayıt Sona Erme Süresi değeri 3600 saniye ve Proxy Yük Devretme Ara 600 saniye olduğunda, yük devretme 600 saniye sonra değil 3600 saniye sonra tetiklenir. Kayıt Sona Erme Süresi değeri 600 saniye ve Proxy Yük Devretme Ara 1000 saniye olduğunda, yük devretme 1200 saniye sonra tetiklenir. Birincil sunucuya başarıyla kaydolduktan sonra, tüm SIP mesajları birincil sunucuya gider.</p> |

## Abone Bilgileri

| Parametre         | Açıklama                                                                                                                                                                          |
|-------------------|-----------------------------------------------------------------------------------------------------------------------------------------------------------------------------------|
| Görünen Ad        | Arayan kimliği olarak görüntülenen ad.                                                                                                                                            |
| Kullanıcı Kimliği | <p>Bu hattın dahili numarası.</p> <p>Bu kullanıcı kimliğini başka bir ayarda kullanmanız gerektiğinde, örneğin, bir hat tuşu için kısa ad, \$USER makro değişkenini kullanın.</p> |

| Parametre                          | Açıklama                                                                                                                                                                                                                                                                                                                                                                                                                                                                                                                                                                                                                                                                                                                                               |
|------------------------------------|--------------------------------------------------------------------------------------------------------------------------------------------------------------------------------------------------------------------------------------------------------------------------------------------------------------------------------------------------------------------------------------------------------------------------------------------------------------------------------------------------------------------------------------------------------------------------------------------------------------------------------------------------------------------------------------------------------------------------------------------------------|
| Parola                             | Bu hattın parolası.<br>Varsayılan: Boş (parola gerekmez)                                                                                                                                                                                                                                                                                                                                                                                                                                                                                                                                                                                                                                                                                               |
| Kimlik Doğrulama Kimliği           | SIP kimlik doğrulaması için kimlik doğrulama kimliği.<br>Varsayılan: Boş                                                                                                                                                                                                                                                                                                                                                                                                                                                                                                                                                                                                                                                                               |
| Ters Kimlik Doğrulama Erişim Alanı | Proxy IP adresinden farklı olan bir kimlik doğrulama erişim alanı için IP adresi. Varsayılan değer boştur; proxy IP adresi kimlik doğrulama erişim alanı olarak kullanılır.<br><br>Dahili l'in parametresi telefon yapılandırma dosyasında aşağıdaki gibi görüntülenir:<br><br><Reversed_Auth_Realm_1_ua="na"><br></Reversed_Auth_Realm_1_>                                                                                                                                                                                                                                                                                                                                                                                                            |
| SIP URI'si                         | Kullanıcı aracısının bu hat için kendini tanımlayacağı parametre. Bu alan boş bırakılırsa SIP sinyalinde kullanılan gerçek URI otomatik olarak şöyle biçimlendirilir:<br><br>sip:UserName@Domain<br><br>UserName, Kullanıcı Kimliğinde bu hat için verilen kullanıcı adı iken Domain, Kullanıcı Aracısı Etki Alanında bu profil için verilen etki alanıdır. Kullanıcı Aracısı Etki Alanının boş bir dize olması durumunda, etki alanı için telefonun IP adresi kullanılmalıdır.<br><br>URI alanının boş olmaması ancak SIP ve SIPS URI'nin @ karakteri içermemesi durumunda, SIP sinyalinde kullanılan gerçek URI, bu parametrenin bir @ karakteriyle eklenmesiyle ve ardından cihazın IP adresi gelecek şekilde otomatik olarak biçimlendirilmelidir. |

## XSI Hat Hizmeti

| Parametre                     | Açıklama                                                                                                                                                                                                                                                                                                                                                                                                                                                                                                                                                                                                |
|-------------------------------|---------------------------------------------------------------------------------------------------------------------------------------------------------------------------------------------------------------------------------------------------------------------------------------------------------------------------------------------------------------------------------------------------------------------------------------------------------------------------------------------------------------------------------------------------------------------------------------------------------|
| XSI Ana Bilgisayar Sunucusu   | <p>Sunucu adını girin; örneğin,<br/><b>xsi.iop1.broadworks.net</b></p> <p><b>Not</b> XSI Ana Bilgisayar Sunucusu varsayılan olarak http protokolünü kullanır. HTTPS üzerinde XSI'yi etkinleştirmek için sunucuda <code>https://</code> değerini belirtebilirsiniz.</p> <p>Örnek:<br/><b>https://xsi.iop1.broadworks.net</b></p> <p>Ayrıca, sunucu için bir bağlantı noktası da belirtebilirsiniz.</p> <p>Örnek:<br/><b>https://xsi.iop1.broadworks.net:5061</b></p> <p>Bir bağlantı noktası belirtmezseniz. Belirtilen protokol için varsayılan bağlantı noktası kullanılır.</p> <p>Varsayılan: Boş</p> |
| XSI Kimlik Doğrulama Türü     | <p>XSI kimlik doğrulama türünü belirler. Oturum Açma Kullanıcı Kimliği ve Oturum Açma Parolası ile erişim kimlik doğrulaması yapmak için <b>Oturum Açma Kimlik Bilgileri</b>'ni seçin. Telefonda kayıtlı SIP hesabının Kimlik Doğrulama Kimliği ve Parolası kaydı ile erişim kimlik doğrulaması yapmak için <b>SIP Kimlik Bilgileri</b>'ni seçin.</p> <p>Varsayılan: Oturum Açma Kimlik Bilgileri</p>                                                                                                                                                                                                   |
| Kullanıcı Oturum Açma Kimliği | <p>Telefon kullanıcısının BroadSoft Kullanıcı Kimliği; örneğin, johndoe@xdp.broadsoft.com.</p> <p>Tüm XSI Kimlik Doğrulama Türleri için, <b>Kullanıcı Oturum Açma Kimliği</b>'ni girmelisiniz. <b>Kullanıcı Oturum Açma Kimliği</b> olmadan, Her Yerde BroadWorks özelliği çalışmaz.</p> <p>Varsayılan: Boş</p>                                                                                                                                                                                                                                                                                         |
| Oturum Açma Parolası          | <p>Kullanıcı Oturum Açma Kimliği ile ilişkilendirilen alfasayısal parola.</p> <p>XSI kimlik doğrulama türü için Oturum Açma Kimlik Bilgileri'ni seçtiğinizde, <b>Oturum Açma Parolasını</b> girin.</p> <p>Varsayılan: Boş</p>                                                                                                                                                                                                                                                                                                                                                                           |

| Parametre                  | Açıklama                                                                                                                                                                                                                                                                                                                                                                                                                                                                                                                                                                                                                                                                                |
|----------------------------|-----------------------------------------------------------------------------------------------------------------------------------------------------------------------------------------------------------------------------------------------------------------------------------------------------------------------------------------------------------------------------------------------------------------------------------------------------------------------------------------------------------------------------------------------------------------------------------------------------------------------------------------------------------------------------------------|
| Her Yerde Etkin            | <p>Bir dahili hatta Her Yerde BroadWorks özelliğini etkinleştirir.</p> <p><b>Evet</b>'i seçerseniz bu hatta Her Yerde özelliği etkinleştirilir ve kullanıcı söz konusu hatta birden fazla konum eklemek için telefon menüsünü kullanabilir.</p> <p>Varsayılan: Evet</p>                                                                                                                                                                                                                                                                                                                                                                                                                 |
| Arayan Kimliğini Engelleme | <p>Bir hattaki XSI Arayan Kimliğini engelleme özelliğini etkinleştirir.</p> <p>Arayan kimliğini engelleme durumunun XSI arabirimini kullanarak sunucuyla eşitlenmesini etkinleştirmek için <b>Evet</b>'i seçin. Telefonun yerel arayan kimliği engelleme ayarlarını kullanmak için <b>Hayır</b>'ı seçin.</p>                                                                                                                                                                                                                                                                                                                                                                            |
| CFWD Etkin                 | <p>Bir hat üzerindeki çağrı yönlendirme durumunu XSI hizmeti aracılığıyla etkinleştirir veya devre dışı bırakır.</p> <p>Telefonun çağrı yönlendirme durumunu XSI hizmeti aracılığıyla sunucuyla eşitlemesini etkinleştirmek için <b>Evet</b>'i seçin. Bu özelliği devre dışı bırakmak için <b>Hayır</b>'ı seçin.</p> <p><b>Not</b></p> <ul style="list-style-type: none"> <li>• <b>Özellik Tuşu Eşitlemesi Evet</b> olarak ayarlandığında FKS, XSI eşitlemesine göre önceliklidir.</li> <li>• XSI ana bilgisayar sunucusu ve kimlik bilgileri girilmezse ve <b>CFWD Etkin</b> alanı <b>Evet</b> olarak ayarlanmışsa telefon kullanıcıları telefonda çağrıları yönlendiremez.</li> </ul> |

| Parametre | Açıklama                                                                                                                                                                                                                                                                                                                                                                                                                                                                                                                                                                                                                                           |
|-----------|----------------------------------------------------------------------------------------------------------------------------------------------------------------------------------------------------------------------------------------------------------------------------------------------------------------------------------------------------------------------------------------------------------------------------------------------------------------------------------------------------------------------------------------------------------------------------------------------------------------------------------------------------|
| DND Etkin | <p>Bir hat üzerindeki DND durumunu XSI hizmeti aracılığıyla etkinleştirir veya devre dışı bırakır.</p> <p>Telefonun DND durumunu XSI hizmeti aracılığıyla sunucuyla eşitlemesini etkinleştirmek için <b>Evet</b>'i seçin. Bu özelliği devre dışı bırakmak için <b>Hayır</b>'ı seçin.</p> <p><b>Not</b></p> <ul style="list-style-type: none"> <li>• <b>Özellik Tuşu Eşitlemesi Evet</b> olarak ayarlandığında FKS, XSI eşitlemesine göre önceliklidir.</li> <li>• XSI ana bilgisayar sunucusu ve kimlik bilgileri girilmezse ve <b>DND Etkin</b> alanı <b>Evet</b> olarak ayarlanmışsa telefon kullanıcısı telefonda DND modunu açamaz.</li> </ul> |

## Ses Yapılandırması

| Parametre           | Açıklama                                                                                                                                                                                                                                                                                                                                                                                       |
|---------------------|------------------------------------------------------------------------------------------------------------------------------------------------------------------------------------------------------------------------------------------------------------------------------------------------------------------------------------------------------------------------------------------------|
| Tercih Edilen Codec | <p>Tüm çağrılar için tercih edilen codec. Bir çağrıda kullanılan gerçek codec, codec anlaşma protokolünün sonucuna bağlıdır.</p> <p>Aşağıdakilerden birini seçin:</p> <ul style="list-style-type: none"> <li>• G711u</li> <li>• G711a</li> <li>• G729a</li> <li>• G729ab</li> <li>• G722</li> <li>• G722.2</li> <li>• iLBC</li> <li>• OPUS</li> <li>• iSAC</li> </ul> <p>Varsayılan: G711u</p> |

| Parametre                              | Açıklama                                                                                                                                                                                                                                               |
|----------------------------------------|--------------------------------------------------------------------------------------------------------------------------------------------------------------------------------------------------------------------------------------------------------|
| Yalnızca Trch Edln Codec'leri Kullanma | Herhangi bir codec'i kullanmak için <b>Hayır</b> 'ı seçin. Yalnızca tercih edilen codec'leri kullanmak için <b>Evet</b> 'i seçin. Evet'i seçtiğinizde, uzak uç tercih ettiğiniz codec'leri desteklemezse çağrılar başarısız olur.<br>Varsayılan: Hayır |
| İkinci Tercih Edilen Codec             | İlk codec başarısız olursa kullanılacak olan codec.<br>Varsayılan: Belirtilmemiş                                                                                                                                                                       |
| Üçüncü Tercih Edilen Codec             | İkinci codec başarısız olursa kullanılacak olan codec.<br>Varsayılan: Belirtilmemiş                                                                                                                                                                    |
| G711u Etkin                            | G.711u codec'inin kullanımını etkinleştirir.<br>Varsayılan: Evet                                                                                                                                                                                       |
| G711a Etkin                            | G.711a codec'inin kullanımını etkinleştirir.<br>Varsayılan: Evet                                                                                                                                                                                       |
| G729a Etkin                            | G.729a codec'inin 8 kbps'de kullanımını etkinleştirmek için <b>Evet</b> 'i seçin. Aksi halde, <b>Hayır</b> 'ı seçin.<br>Varsayılan: Evet                                                                                                               |
| G722 Etkin                             | G.722 codec'inin kullanımını etkinleştirir.<br>Varsayılan: Evet                                                                                                                                                                                        |
| G722.2 Etkin                           | G.722.2 codec'inin kullanımını etkinleştirir.<br>Varsayılan: Hayır                                                                                                                                                                                     |
| iLBC Etkin                             | iLBC codec'inin kullanımını etkinleştirir.<br>Varsayılan: Evet                                                                                                                                                                                         |
| iSAC Etkin                             | iSAC codec'inin kullanımını etkinleştirir.<br>Varsayılan: Evet                                                                                                                                                                                         |
| OPUS Etkin                             | OPUS codec'inin kullanımını etkinleştirir.<br>Varsayılan: Evet                                                                                                                                                                                         |
| Sessiz Engellemeyi Etkinleştirme       | Sessiz ses çerçevelerinin aktarılmaması için sessiz engellemeyi etkinleştirmek üzere <b>Evet</b> 'i seçin. Aksi halde, <b>Hayır</b> 'ı seçin.<br>Varsayılan: Hayır                                                                                     |

| Parametre         | Açıklama                                                                                                                                                                                                                                                                                                                                                                    |
|-------------------|-----------------------------------------------------------------------------------------------------------------------------------------------------------------------------------------------------------------------------------------------------------------------------------------------------------------------------------------------------------------------------|
| DTMF Tx Yöntemi   | DTMF sinyallerini uzak uca aktarma yöntemi. Seçenekler şunlardır: <ul style="list-style-type: none"> <li>• AVT—Ses video aktarımı. DTMF'yi AVT olayları olarak gönderir.</li> <li>• InBand—DTMF'yi ses yolu kullanarak gönderir.</li> <li>• Auto—Codec anlaşmasının sonucuna bağlı olarak InBand veya AVT kullanır.</li> <li>• INFO—SIP INFO yöntemini kullanır.</li> </ul> |
| Codec Anlaşması   | Varsayılan ayarlandığında, Cisco IP Phone bir Invite mesajını yalnızca tercih edilen codec'i bildirerek 200 Tamam yanıtıyla yanıtlar. Tümünü Listele olarak ayarlandığında, Cisco IP Phone, telefonun desteklediği tüm codec'lerin listelenmesine yanıt verir. Varsayılan değer, Varsayılan veya yalnızca tercih edilen codec'le yanıt vermektir.                           |
| Şifreleme Yöntemi | Güvenli çağrı sırasında kullanılan şifreleme yöntemi. Seçenekler AES 128 ve AES 256 GCM'dir<br>Varsayılan: 128.                                                                                                                                                                                                                                                             |

## Arama Planı

| Parametre                 | Açıklama                                                                                                                                                                                                                                                                                                                                                                                              |
|---------------------------|-------------------------------------------------------------------------------------------------------------------------------------------------------------------------------------------------------------------------------------------------------------------------------------------------------------------------------------------------------------------------------------------------------|
| Arama Planı               | Seçili dahili için arama planı komut dosyası.<br>Arama planı sözdizimi belirli bir ağ geçidi ile kullanım için üç parametrenin atanmasını sağlar: <ul style="list-style-type: none"> <li>• uid – Kimlik doğrulama kullanıcı kimliği</li> <li>• pwd – Kimlik doğrulama parolası</li> <li>• nat – Parametre mevcutsa NAT eşlemesi kullanın.</li> </ul> Her bir parametreyi noktalı virgülle (;) ayırın. |
| Arayan Kimliği Eşleştirme | Gelen arayan kimliği numaraları farklı bir dizayle eşleştirilebilir. Örneğin, +44xxxxxx ile başlayan bir numara 0xxxxxx ile eşleştirilebilir. Bu özellik Arama Planı parametresiyle aynı sözdizimine sahiptir. Bu parametreyi kullanarak, bir arayan numarasının ekranda görüntülenmek üzere nasıl eşleştirileceğini ve çağrı günlüklerine kaydedileceğini belirleyebilirsiniz.                       |



| Parametre                   | Açıklama                                                                                                                                                                                                                                                                                                                                                                                                                                                                                                                                                                                           |
|-----------------------------|----------------------------------------------------------------------------------------------------------------------------------------------------------------------------------------------------------------------------------------------------------------------------------------------------------------------------------------------------------------------------------------------------------------------------------------------------------------------------------------------------------------------------------------------------------------------------------------------------|
| URI Çevirmeyi Etkinleştirme | URI çevirmeyi etkinleştirir veya devre dışı bırakır.                                                                                                                                                                                                                                                                                                                                                                                                                                                                                                                                               |
| Acil Durum Numarası         | <p>Acil durum numaralarının birbirinden virgülle ayrıldığı bir liste girin. Birim, bu numaralardan biri arandığında mevcut çağrıyı kazara beklemeye almayı engellemek üzere CONF, HOLD ve diğer benzer ekran tuşlarının veya düğmelerin işlenmesini devre dışı bırakır. Telefon hook flash olay işlemlerini de devre dışı bırakır.</p> <p>Yalnızca uzak uç bir acil durum çağrısını sonlandırabilir. Çağrı sonlandırıldıktan sonra telefon normal durumuna geri yüklenir ve alıcı yine kapalıdır.</p> <p>Maksimum numara uzunluğu 63 karakterdir. Varsayılan boşdur (acil durum numarası yok).</p> |

## E911 Coğrafi Konum Yapılandırması

### E911 Coğrafi Konum Yapılandırması

| Parametre             | Açıklama                                                                                                                                                                                                                                                                                                                                                                                                                                                                                                                                             |
|-----------------------|------------------------------------------------------------------------------------------------------------------------------------------------------------------------------------------------------------------------------------------------------------------------------------------------------------------------------------------------------------------------------------------------------------------------------------------------------------------------------------------------------------------------------------------------------|
| Şirket UUID           | <p>Acil durum çağrısı hizmet sağlayıcısı tarafından müşteriye atanan Evrensel Olarak Benzersiz Tanımlayıcı (UUID).</p> <p>Maksimum tanımlayıcı uzunluğu 128 karakterdir. Varsayılanlar boş.</p>                                                                                                                                                                                                                                                                                                                                                      |
| Birincil İstek URL'si | <p>Şifreli HTTPS telefon konumu isteği. İstek, ağ anahtarı üreticisi tarafından atanan telefon IP adresini, MAC adresini, Ağ Erişim Tanımlayıcısını (NAI) ve şasi kimliği ile bağlantı noktası kimliğini kullanır. İstek ayrıca konum sunucusu adını ve müşteri tanımlayıcısını da içerir.</p> <p>Acil durum çağrısı hizmet sağlayıcısı tarafından kullanılan sunucu, kullanıcı telefonunun IP adresine bağlı bir konum Tekdüzen Kaynak Tanımlayıcısı (URI) bulunan bir Acil Durum Yanıt Konumu (ERL) ile yanıt verir.</p> <p>Varsayılanlar boş.</p> |
| İkincil İstek URL'si  | <p>Kullanıcının telefon konumunu elde etmek için acil durum çağrısı hizmet sağlayıcısının yedek sunucusuna gönderilen şifreli HTTPS isteği.</p> <p>Varsayılanlar boş.</p>                                                                                                                                                                                                                                                                                                                                                                            |

Telefonların acil durum çağrısı desteğini açıklayan koşullar için [Acil Durum Çağrısı Desteği Terminolojisi, sayfa 220](#) bölümüne bakın.

## Kullanıcı

### Bekletme Anımsatıcı

| Parametre                       | Açıklama                                                                                                                                              |
|---------------------------------|-------------------------------------------------------------------------------------------------------------------------------------------------------|
| Bekletme Anımsatıcı Zamanlayıcı | Gecikme süresini (saniye cinsinden) belirtir; başka bir çağrı bekletmeye alındığında etkin bir çağrı sırasında bir zil sesi duyulur.<br>Varsayılan: 0 |
| Bekletme Anımsatıcı Zil Sesi    | Zamanlayıcı zil sesinin seviyesini belirler.                                                                                                          |

### Çağrı Yönlendirme

| Parametre                             | Açıklama                                                                                                                         |
|---------------------------------------|----------------------------------------------------------------------------------------------------------------------------------|
| Çağrı Yönlendirme Ayarı               | Çağrı yönlendirmeyi etkinleştirmek için <b>Evet</b> ögesini seçin.                                                               |
| Tüm Hedefleri Yönlendirme             | Çağrıların yönlendirileceği dahilileri girin.                                                                                    |
| Meşgul Hedefleri Yönlendirme          | Hat meşgul olduğunda çağrıların yönlendirileceği dahilileri girin.<br>Varsayılan: sesli posta                                    |
| Yanıtlanmayan Çağrı Hdf Yönlendirme   | Çağrılar yanıtlanmadığında çağrıların yönlendirileceği dahilileri girin.<br>Varsayılan: sesli posta                              |
| Yanıtlanmayan Çağrı Yönlendirme Gekms | Yanıtlanmayan bir çağrı yönlendirilmeden önce beklenecek gecikme süresini (saniye olarak) girin.<br>Varsayılan değer: 20 saniye. |

### Hızlı Arama

| Parametre                      | Açıklama                                                                                                                                                        |
|--------------------------------|-----------------------------------------------------------------------------------------------------------------------------------------------------------------|
| Hızlı Arama Adı (2 ila 9)      | Belirli bir hızlı arama numarasına atanan ad.<br>Varsayılan: Boş                                                                                                |
| Hızlı Arama Numarası (2 ila 9) | 2, 3, 4, 5, 6, 7, 8 veya 9 hızlı aramalarına atanan hedef telefon numarası (veya URL). Atanan numarayı aramak için rakam tuşuna (2-9) basın.<br>Varsayılan: Boş |

## Ek Hizmetler

| Parametre                  | Açıklama                                                                                                                                                                                      |
|----------------------------|-----------------------------------------------------------------------------------------------------------------------------------------------------------------------------------------------|
| CW Ayarı                   | Çağrı Bekletme hizmetini etkinleştirir veya devre dışı bırakır.<br>Varsayılan: Evet                                                                                                           |
| CID Ayarını Engelleme      | CID Engelleme hizmetini etkinleştirir veya devre dışı bırakır.<br>Varsayılan: Hayır                                                                                                           |
| ANC Ayarını Engelleme      | ANC Engelleme hizmetini etkinleştirir veya devre dışı bırakır.<br>Varsayılan: Hayır                                                                                                           |
| DND Ayarı                  | Kullanıcı için DND ayar seçeneklerini etkinleştirir veya devre dışı bırakır.                                                                                                                  |
| Ahize LED Uyarısı          | Ahize üzerindeki LED uyarısını etkinleştirir veya devre dışı bırakır. Seçenekler: Sesli Posta, Cevapsız Çağrı.<br>Varsayılan: Sesli Posta                                                     |
| Güvenli Çağrı Ayarı        | Güvenli Çağrı özelliğini etkinleştirir veya devre dışı bırakır.<br>Varsayılan: Hayır                                                                                                          |
| Arama Yardımı              | Arama yardımı özelliğini etkinleştirir veya devre dışı bırakır.<br>Varsayılan: Hayır                                                                                                          |
| Otomatik Cevaplama Sayfası | Çağrıların otomatik olarak yanıtlanmasını etkinleştirir veya devre dışı bırakır.<br>Varsayılan: Evet                                                                                          |
| Tercih Edilen Ses Cihazı   | Telefonun kullanacağı ses cihazı türünü seçin.<br>Seçenekler: Hoparlör ve Kulaklık.<br>Telefonun kullanacağı ses cihazı türünü seçin.<br>Seçenekler: Hoparlör ve Kulaklık.<br>Varsayılan: Yok |
| Saat Biçimi                | Telefonun zaman biçimini seçin (12 veya 24 saat).<br>Varsayılan: 12 sa.                                                                                                                       |
| Tarih Biçimi               | Telefonun tarih biçimini seçin (ay/gün veya gün/ay).<br>Varsayılan: ay/gün                                                                                                                    |

| Parametre                                          | Açıklama                                                                                                            |
|----------------------------------------------------|---------------------------------------------------------------------------------------------------------------------|
| Cvpsz Çağrı Kısayolu                               | Cevapsız bir çağrı için kısayol oluşturma seçeneğini etkinleştirir veya devre dışı bırakır.                         |
| Uyarını Tonu Kapalı                                | Uyarı tonunu etkinleştirir veya devre dışı bırakır.                                                                 |
| DAHİLİ (n) Cevapsız Çağrılarını Günlüğe Kaydetme   | Belirli bir dahili hat için cevapsız çağrılarını günlüğe kaydetme özelliğini etkinleştirir veya devre dışı bırakır. |
| Paylaşılan Hat DND Çağrı Yönlendirme Etkinleştirme | Paylaşılan Hat DND Çağrı Yönlendirmeyi etkinleştirme/devre dışı bırakma.                                            |

## Ses Düzeyi

| Parametre                          | Açıklama                                                                                                                                                           |
|------------------------------------|--------------------------------------------------------------------------------------------------------------------------------------------------------------------|
| Zil Sesi Düzeyi                    | Zil sesi için varsayılan ses düzeyini ayarlar.<br>Varsayılan: 9                                                                                                    |
| Hoparlör Ses Düzeyi                | Hoparlör için varsayılan ses düzeyini ayarlar.<br>Varsayılan: 8                                                                                                    |
| Kulaklık Ses Düzeyi                | Ahize için varsayılan ses düzeyini ayarlar.<br>Varsayılan: 10                                                                                                      |
| Kulaklık Ses Düzeyi                | Kulaklık için varsayılan ses düzeyini ayarlar.<br>Varsayılan: 10                                                                                                   |
| Bluetooth Ses Düzeyi               | Bluetooth cihaz için varsayılan ses düzeyini ayarlar.                                                                                                              |
| Elektronik Çengel Anahtar Denetimi | Elektronik Çengel Anahtar (EHS) özelliğini etkinleştirir veya devre dışı bırakır.<br>EHS etkinleştirildiğinde, AUX bağlantı noktası telefon günlüklerini çıkarmaz. |

## Ekran

| Parametre                      | Açıklama                                                                                                                                                |
|--------------------------------|---------------------------------------------------------------------------------------------------------------------------------------------------------|
| Ekran Koruyucuyu Etkinleştirme | Telefondaki bir ekran koruyucuyu etkinleştirir.<br>Telefon belirtilen bir süre için boşta kaldığında, ekran koruyucu moduna girer.<br>Varsayılan: Hayır |

| Parametre                      | Açıklama                                                                                                                                                                                                                                                                                                                                                                                                                                                                                                   |
|--------------------------------|------------------------------------------------------------------------------------------------------------------------------------------------------------------------------------------------------------------------------------------------------------------------------------------------------------------------------------------------------------------------------------------------------------------------------------------------------------------------------------------------------------|
| Ekran Koruyucu Bekleme         | Ekran koruyucu görüntülenmeden önceki boşta zaman miktarı.<br>ekran koruyucu başlamadan önce geçen boş zamanın saniye sayısını girin.<br>Varsayılan: 300                                                                                                                                                                                                                                                                                                                                                   |
| Ekran Koruyucu Türü            | Ekran koruyucunun türü. Seçebileceğiniz seçenekler: <ul style="list-style-type: none"> <li>• <b>Saat</b>: Arka planda bir duvar kağıdı ile yuvarlak bir saati görüntüler.</li> <li>• <b>Saat</b>: Düz bir arka planda bir dijital saat görüntüler.</li> <li>• <b>Resim İndirme</b>: Telefonun web sayfasından alınan bir resmi görüntüler.</li> <li>• <b>Logo</b>: Telefon arka planı olarak logo eklenmesini sağlar.</li> <li>• <b>Kilit</b> : Ekran koruyucunun kilitletmesini etkinleştirir.</li> </ul> |
| Ekran Koruyucu Yenileme Süresi | Ekran koruyucusunun (örneğin, bir resim döndürme seçerseniz) yenilemesi gerekmeden önceki saniye sayısını girin.                                                                                                                                                                                                                                                                                                                                                                                           |
| Arka Işık Zamanlayıcısı        | Arka ışık zamanlayıcısının açık olacağı saniye sayısı.                                                                                                                                                                                                                                                                                                                                                                                                                                                     |
| Ekran Parlaklığı               | İstenen parlaklık değeri.                                                                                                                                                                                                                                                                                                                                                                                                                                                                                  |
| Önyükleme Ekranı               | Telefon başlatılırken telefon ekranındaki görüntü türü. Seçebileceğiniz seçenekler: <ul style="list-style-type: none"> <li>• Varsayılan</li> <li>• Resim İndirme</li> <li>• Logo</li> <li>• Metin</li> </ul>                                                                                                                                                                                                                                                                                               |

| Parametre              | Açıklama                                                                                                                                                                                                                                                                                                                                                                                                                                                                                                                                                                                                                            |
|------------------------|-------------------------------------------------------------------------------------------------------------------------------------------------------------------------------------------------------------------------------------------------------------------------------------------------------------------------------------------------------------------------------------------------------------------------------------------------------------------------------------------------------------------------------------------------------------------------------------------------------------------------------------|
| Metin Görüntüsü        | <p>Telefon çalıştırıldığında görüntülenecek metin. Örneğin bir hizmet sağlayıcı, logoyu aşağıda belirtildiği gibi girebilir:</p> <ul style="list-style-type: none"> <li>• En çok 2 satır metin</li> <li>• Her bir satır 32 karakterden daha az olmalıdır</li> <li>• Satırlar arasına yeni bir satır karakteri (\n) ekleyin</li> <li>• Kaçış kodu %0a ekleyin</li> </ul> <p>Örneğin,<br/>Super\n%0aTelecom</p> <p>görüntülenen:<br/>Super<br/>Telecom</p> <p>Biçimlendirme için boşluklar eklemek üzere + karakterini kullanın. Örneğin, metni ortalamak için, metinden önce ve sonra birden fazla + karakteri ekleyebilirsiniz.</p> |
| Telefon Arka Plan Türü | Resim İndirme'ye ayarlanması, telefon ekranındaki arka planı özelleştirmek için bir resim indirmenizi sağlar.                                                                                                                                                                                                                                                                                                                                                                                                                                                                                                                       |
| Resim İndirme URL'si   | <p>Telefon ekranının arka planında görüntülenecek olan dosyanın (.png) yerini belirleyen URL.</p> <p>Daha fazla bilgi için bkz. <a href="#">Telefon Bilgileri ve Görüntü Ayarları, sayfa 147</a>.</p>                                                                                                                                                                                                                                                                                                                                                                                                                               |
| Logo URL'si            | Telefon ekranında logo görüntülemek için dosyanın (.png) yerini belirleyen URL.                                                                                                                                                                                                                                                                                                                                                                                                                                                                                                                                                     |

## Video Yapılandırması

| Parametre        | Açıklama                                                                                                                                                             |
|------------------|----------------------------------------------------------------------------------------------------------------------------------------------------------------------|
| Video            | <p>Telefonda videoyu etkinleştirir. Etkinleştirmek için <b>Evet</b> veya devre dışı bırakmak için <b>Hayır</b> seçeneklerini belirleyin.</p> <p>Varsayılan: Evet</p> |
| Kamera Pozlaması | <p>Bir video aktarımı sırasında giren ışık miktarını belirler. Sıfır (0) ile 15 arasında bir değer girin.</p> <p>Varsayılan: 8</p>                                   |

## Op Konsolu

### Genel



**Not** Op Konsolu olarak etiketlenen operatör konsolu sekmesi, yalnızca **Yönetici Oturum Açma > gelişmiş** modunda mevcuttur.

| Parametre                       | Açıklama                                                                                                                                                                                                                                                                                                                                                                                    |
|---------------------------------|---------------------------------------------------------------------------------------------------------------------------------------------------------------------------------------------------------------------------------------------------------------------------------------------------------------------------------------------------------------------------------------------|
| Abonelik Süre Sonu              | Aboneliğin ne kadar süre geçerli kalacağını belirtir. Belirtilen süre geçtikten sonra, Cisco Operatör Konsolu yeni bir abonelik başlatır.<br>Varsayılan: 1800                                                                                                                                                                                                                               |
| Abonelik Yeniden Deneme Aralığı | Abonelik başarısız olursa, tekrar denemek için beklenmesi gereken sürenin uzunluğunu belirtir.<br>Varsayılan: 30                                                                                                                                                                                                                                                                            |
| Birin Sayısı                    | Cisco Operatör Konsolu ünitelerinin sayısını belirtir.<br>Varsayılan: 0                                                                                                                                                                                                                                                                                                                     |
| Abone Gecikmesi                 | Abonelik denenmeden önceki gecikme uzunluğu.<br>Varsayılan: 1                                                                                                                                                                                                                                                                                                                               |
| Sunucu Türü                     | Telefonun bağlı olduğu sunucu türünü belirtir.<br>Mevcut seçenekler: <ul style="list-style-type: none"> <li>• BroadSoft</li> <li>• SPA9000</li> <li>• Asterisk</li> <li>• RFC3265_4235</li> <li>• Sylantro</li> </ul>                                                                                                                                                                       |
| KEM Türü                        | Hangi tür temel genişletme modülünün telefonla ilişkilendirileceğini seçmenize olanak sağlar. Seçenekler şunlardır: <ul style="list-style-type: none"> <li>• BEKEM</li> <li>• CP-8800-Audio—Yalnızca Cisco IP Phone 8851 ve 8861'de desteklenir (sesli telefonlar)</li> <li>• CP-8800-Video—Yalnızca Cisco IP Phone 8865'te desteklenir (görüntülü telefonlar)</li> </ul> Varsayılan: BEKEM |

| Parametre                          | Açıklama                                                                                                                                                                                                                                                                                                                                                                                                                                                                                                                                                                                                                                                                                                                                                                                                                          |
|------------------------------------|-----------------------------------------------------------------------------------------------------------------------------------------------------------------------------------------------------------------------------------------------------------------------------------------------------------------------------------------------------------------------------------------------------------------------------------------------------------------------------------------------------------------------------------------------------------------------------------------------------------------------------------------------------------------------------------------------------------------------------------------------------------------------------------------------------------------------------------|
| BLF Listesi URI'si                 | <p>Telefonun bir kullanıcı için BroadSoft sunucusu üzerinde ayarlanmış olduğunuz Meşgul Lambası Alanı (BLF) listesinin Tekdüzen Kaynak Tanımlayıcısı (URI).</p> <p>Bu alan yalnızca telefon bir BroadSoft sunucusuna kayıtlı olduğunda geçerlidir. BLF listesi, telefonun izleme izni olan hatların kullanıcılarının listesidir. Ayrıntılar için bkz. <a href="#">Diğer Telefonları İzlemek İçin Telefon Yapılandırması, sayfa 193</a>.</p> <p>BLF Listesi URI'si <b>&lt;URI name&gt;@&lt;server&gt;</b> biçiminde belirtilmelidir. Belirtilen BLF Listesi URI'si, BroadSoft sunucusundaki <b>List URI: sip</b> parametresi için yapılandırılan değerle aynı olmalıdır.</p> <p>Varsayılan: Boş</p> <p>Örnek XML yapılandırması:</p> <pre>&lt;BLF_List_URI ua="na"&gt;MonitoredUsersList@sipurash22.com&lt;/BLF_List_URI&gt;</pre> |
| BLF Listesi içi Hat Tuşları Kullan | <p>BLF listesinin izlenmesi etkin olduğunda telefonun BLF listesini izlemek için hat tuşlarını kullanıp kullanmadığını denetler.</p> <p><b>Hayır</b> olarak ayarlandığında telefon, BLF listesini izlemek için yalnızca Temel Genişletme Modülünü kullanır.</p> <p>Bu ayar yalnızca <b>BLF Listesi Göster</b> olarak ayarlandığında önemlidir.</p> <p>Varsayılan: Hayır</p> <p>Örnek XML yapılandırması:</p> <pre>&lt;Use_Line_Keys_For_BLF_List ua="na"&gt;Yes&lt;/Use_Line_Keys_For_BLF_List&gt;</pre>                                                                                                                                                                                                                                                                                                                          |



| Parametre                          | Açıklama                                                                                                                                                                                                                                                                                                                                                                                                                                                                                                                                                                                                                                                                                                                                                                                                                                                                                                                                                                                               |
|------------------------------------|--------------------------------------------------------------------------------------------------------------------------------------------------------------------------------------------------------------------------------------------------------------------------------------------------------------------------------------------------------------------------------------------------------------------------------------------------------------------------------------------------------------------------------------------------------------------------------------------------------------------------------------------------------------------------------------------------------------------------------------------------------------------------------------------------------------------------------------------------------------------------------------------------------------------------------------------------------------------------------------------------------|
| Özelleştirilebilir PLK Seçenekleri | <p>Kullanıcıların hat tuşları üzerinde yapılandırma izni olan özellikler.</p> <p>Bir özelliğe izin vermek için, ilgili seçeneği aşağıda gösterildiği gibi ekleyin. Seçenekleri noktalı virgülle (;) ayırın.</p> <ul style="list-style-type: none"> <li>Hızlı arama: <code>sd</code></li> <li>Bir kullanıcıyı izlemek için Meşgul Lambası Alanı (BLF): <code>blf</code></li> <li>İzlenen bir hattan çağrı alma: <code>cp</code></li> </ul> <p><b>Not</b> Bu seçenek yalnızca <code>blf</code> seçeneği eklendiğinde etkindir.</p> <p>Varsayılan: <code>sd;</code></p> <p><b>Not</b> <code>blf</code> seçeneği eklendiğinde <code>sd</code> seçeneğinin eklenmesi, kullanıcıların izlenen bir hatta hızlı arama özelliği yapılandırmasına (BLF ile hızlı arama) otomatik olarak izin verir.</p> <p>Örneğin, tüm özelliklere izin vermek için:</p> <p><code>sd;blf;cp</code></p> <p>Örnek XML yapılandırması:</p> <pre>&lt;Customizable_PLK_options ua="na"&gt;sd;&lt;/Customizable_PLK_options&gt;</pre> |
| BLF Listesi                        | <p>BLF listesinin izlenmesini etkinleştirir veya devre dışı bırakır.</p> <p><b>Göster</b> olarak ayarlandığında, telefon BLF listesi girişlerini izlemek için uygun hat tuşlarını strayla atar. BLF listesi tuşlarının etiketleri izlenen kullanıcıların adlarını ve izlenen hatların durumunu gösterir.</p> <p>Bu ayar yalnızca <b>BLF Listesi URI</b> yapılandırıldığında önemlidir.</p> <p>Örnek XML yapılandırması:</p> <pre>&lt;BLF_List ua="rw"&gt;Show&lt;/BLF_List&gt;</pre>                                                                                                                                                                                                                                                                                                                                                                                                                                                                                                                   |
| Operatör Konsolu LCD Parlaklığı    | <p>Operatör konsolu ekranındaki metin, satırlar ve arka plan arasındaki kontrast. 1 ile 30 arasında bir sayı değeri girin. Sayı ne kadar büyük olursa, ekranda kontrast o kadar fazla olur.</p> <p>Varsayılan: 12</p>                                                                                                                                                                                                                                                                                                                                                                                                                                                                                                                                                                                                                                                                                                                                                                                  |

| Parametre                      | Açıklama                                                                                                                                                                                                                                                                                                                                                                                                                                                                                                       |
|--------------------------------|----------------------------------------------------------------------------------------------------------------------------------------------------------------------------------------------------------------------------------------------------------------------------------------------------------------------------------------------------------------------------------------------------------------------------------------------------------------------------------------------------------------|
| KörAkt-Yıldız Kodu Etkinleştir | <b>Evet</b> olarak ayarlandığında, telefon bir hızlı arama genişletilmiş işlevinde *kodu tanımlandığında bir Kör Aktarım gerçekleştirir. <b>Hayır</b> olarak ayarlandığında, geçerli çağrı beklemeye alınır ve yeni çağrı, hızlı arama hedefine doğru başlatılır.<br>Varsayılan: Hayır                                                                                                                                                                                                                         |
| Hızlı Aramada KörAkt Etkin     | <b>Evet</b> olarak ayarlandığında, telefon hızlı arama tuşuna basıldığında bir Kör Aktarım gerçekleştirir. Hayır olarak ayarlandığında, geçerli çağrı beklemeye alınır ve yeni çağrı, hızlı arama hedefine doğru başlatılır.<br>Örneğin, bir kullanıcı hızlı arama işlevi ile bir çağrıyı beklettiğinde, parametre etkinleştirildiği takdirde bekletme alanında bir kör aktarım gerçekleştirilir. Parametre etkinleştirilmemişse, bekletme alanında bir katımlı aktarım gerçekleştirilir.<br>Varsayılan: Hayır |
| Uzak Numaraya KörAkt Etkin     | <b>Evet</b> olarak ayarlandığında, telefon uzak numaraya kör aktarım gerçekleştirir. Hayır olarak ayarlandığında, uzak numaraya kör aktarım devre dışıdır.                                                                                                                                                                                                                                                                                                                                                     |
| BLF Etiket Görüntüleme Modu    | BLF için telefon ekranında görüntülenecek mod seçenekleri.<br>Varsayılan: Boş                                                                                                                                                                                                                                                                                                                                                                                                                                  |

## Birim

Operatör Konsolu ünitesi için her bir hat tuşu için programlama bilgilerini girin.

| Parametre       | Açıklama                                                                    |
|-----------------|-----------------------------------------------------------------------------|
| Ünite Etkin     | Telefona eklenen temel genişletme modülünün etkin olup olmadığını gösterir. |
| Ünite Çevrimiçi | Telefona eklenen temel genişletme modülünün aktif olup olmadığını gösterir. |
| Donanım Sürümü  | Telefona eklenen temel genişletme modülünün donanım sürümünü gösterir.      |
| Yazılım Sürümü  | Telefona eklenen temel genişletme modülünün yazılım sürümünü gösterir.      |

## TR-069

## TR-069

| Parametre                               | Açıklama                                                                                                                                                                                                                                                        |
|-----------------------------------------|-----------------------------------------------------------------------------------------------------------------------------------------------------------------------------------------------------------------------------------------------------------------|
| TR-069'u Etkinleştirme                  | TR-069 işlevini etkinleştiren veya devre dışı bırakan ayarlar.<br>Varsayılan: Devre dışı                                                                                                                                                                        |
| ACS URL'si                              | CPE WAN Yönetim Protokolünü kullanan ACS URL'si. Bu parametrenin geçerli bir HTTP veya HTTPS URL'si biçiminde olması gerekir. Bu URL'nin ana bilgisayar kısmı, SSL veya TLS kullanıldığında ACS sertifikasını doğrulamak için CPE tarafından kullanılır.        |
| ACS Kullanıcı Adı                       | ACS, CPE WAN Yönetim Protokolünü kullandığında CPE için ACS'de kimlik doğrulaması yapan kullanıcı adı. Bu kullanıcı adı, CPE'nin yalnızca HTTP tabanlı kimlik doğrulamasında kullanılır.<br>Kullanıcı adı yapılandırılmazsa varsayılan olarak admin kullanılır. |
| ACS Parolası                            | Belirli bir kullanıcı için ACS'ye erişim parolası. Bu parola, CPE'nin yalnızca HTTP tabanlı kimlik doğrulamasında kullanılır.<br>Parola yapılandırılmazsa varsayılan olarak admin kullanılır.                                                                   |
| Kullanımdaki ACS URL'si                 | Şu anda kullanımda olan ACS URL'si. Bu, salt okunur bir alandır.                                                                                                                                                                                                |
| Bağlantı İsteği URL'si                  | CPE'ye bağlantı isteği yapan ACS URL'si.                                                                                                                                                                                                                        |
| Bağlantı İsteği Kullanıcı Adı           | CPE'ye bağlantı isteği yapan ACS'nin kimlik doğrulamasını yapan kullanıcı adı.                                                                                                                                                                                  |
| Bağlantı İsteği Parolası                | CPE'ye bağlantı isteği yapan ACS'nin kimlik doğrulamasını yapmak için kullanılan parola.                                                                                                                                                                        |
| Periyodik Bilgilendirme Aralığı         | Periyodik Bilgilendirmeyi Etkinleştirme evet olarak ayarlandığında, ACS'ye bağlanmak için yapılan CPE denemeleri arasındaki aralığın saniye cinsinden süresi.<br>Varsayılan değer 20 saniyedir.                                                                 |
| Periyodik Bilgilendirmeyi Etkinleştirme | CPE bağlantı isteklerini etkinleştiren veya devre dışı bırakan ayarlar.<br>Varsayılan değer Evet'tir.                                                                                                                                                           |
| TR-069 İzlenebilirliği                  | TR-069 işlem günlüklerini etkinleştiren veya devre dışı bırakan ayarlar.<br>Varsayılan değer Hayır'dır.                                                                                                                                                         |
| CWMP V1.2 Desteği                       | CPE WAN Yönetim Protokolünü (CWMP) etkinleştiren veya devre dışı bırakan ayarlar. Devre dışı olarak ayarlanırsa telefon ACS'ye hiçbir Bilgilendirme mesajı göndermez veya ACS'den gelen hiçbir bağlantı isteğini kabul etmez.<br>Varsayılan değer Evet'tir.     |

| Parametre                     | Açıklama                                                                                                                                                                                                                                                       |
|-------------------------------|----------------------------------------------------------------------------------------------------------------------------------------------------------------------------------------------------------------------------------------------------------------|
| TR-069 Ses Nesnesi Başlatma   | Ses nesnelerini değiştirmek için ayarlar. Tüm ses nesnelerini fabrika varsayılan değerlerine döndürerek başlatmak için Evet veya mevcut değerleri korumak için Hayır seçeneklerini belirleyin.                                                                 |
| TR-069 DHCP Seçeneği Başlatma | DHCP ayarlarını değiştirmek için ayarlar. DHCP ayarlarını ACS'den başlatmak için Evet veya mevcut DHCP ayarlarını korumak için Hayır seçeneklerini belirleyin.                                                                                                 |
| TR-069 Geri Dönüş Desteği     | TR-069 geri dönüş desteğini etkinleştiren veya devre dışı bırakan ayarlar.<br>Telefon ACS'yi DHCP ile keşfetmeyi dener ve başarısız olursa, telefon ACS IP adresini çözümlmek için DNS kullanır.                                                               |
| YEDEK ACS URL'si              | CPE WAN Yönetim Protokolünü kullanan ACS Yedek URL'si. Bu parametrenin geçerli bir HTTP veya HTTPS URL'si biçiminde olması gerekir. Bu URL'nin ana bilgisayar kısmı, SSL veya TLS kullanıldığında ACS sertifikasını doğrulamak için CPE tarafından kullanılır. |
| YEDEK ACS Kullanıcısı         | ACS, CPE WAN Yönetim Protokolünü kullandığında CPE için ACS'de kimlik doğrulaması yapan yedek kullanıcı adı. Bu kullanıcı adı, CPE'nin yalnızca HTTP tabanlı kimlik doğrulamasında kullanılır.                                                                 |
| YEDEK ACS Parolası            | Belirli bir kullanıcı için ACS'ye erişim yedek parolası. Bu parola, CPE'nin yalnızca HTTP tabanlı kimlik doğrulamasında kullanılır.                                                                                                                            |
| <b>Not</b>                    | Yukarıdaki parametreleri yapılandırmazsanız bunları, DHCP seçenekleri 60, 43 ve 125 aracılığıyla alabilirsiniz.                                                                                                                                                |

## Çağrı Geçmişi

Telefonun çağrı geçmişini görüntüler. Görüntülenen bilgileri değiştirmek için, aşağıdaki sekmelerden çağrı geçmişi türünü seçin:

- Tüm Çağrılar
- Cevapsız
- Alınan
- Yapılan

Çağrı bilgilerini Kişisel Dizinize eklemek için **Dizine Ekle**'yi seçin.

## Kişisel Dizin

Kişisel Dizin, bir kullanıcının bir dizi kişisel numarayı depolamasına olanak verir. Dizin girişleri aşağıdaki kişi bilgilerini içerebilir:

- Hayır. (dizin numarası)

- Ad
- İş
- Cep
- Ev
- Hızlı Aramalar

Kişi bilgilerini düzenlemek için, **Kişileri Düzenle**'ye tıklayın.





## BÖLÜM 14

# Sorun Giderme

- Genel Sorun Giderme Bilgileri, sayfa 359
- Başlama Sorunları, sayfa 361
- Telefon Sıfırlama Sorunları, sayfa 363
- Telefon LAN'a Bağlanamıyor, sayfa 364
- Ses Sorunları, sayfa 364
- Genel Telefon Araması Sorunları, sayfa 365
- Özellik Sorun Giderme, sayfa 366
- Telefon Ekranı Sorunları, sayfa 370
- Telefon Web Sayfasından Tüm Telefon Sorunlarını Bildirme, sayfa 371
- Sorun Giderme Prosedürleri, sayfa 372
- Ek Sorun Giderme Bilgileri, sayfa 373

## Genel Sorun Giderme Bilgileri

Aşağıdaki tabloda, Cisco IP Phone'a ilişkin genel sorun giderme bilgileri verilmektedir.

Çizelge 27: Cisco IP Phone'da sorun giderme

| Özet                                                                                                                 | Açıklama                                                                                                                                                                                                                                                                                     |
|----------------------------------------------------------------------------------------------------------------------|----------------------------------------------------------------------------------------------------------------------------------------------------------------------------------------------------------------------------------------------------------------------------------------------|
| Bir Cisco IP Phone'un başka bir Cisco IP Phone'a bağlanması                                                          | Cisco, bir IP telefonun bilgisayar bağlantı noktası aracılığıyla başka bir IP telefona bağlanmasını desteklemez. Her IP Phone, doğrudan bir anahtar bağlantı noktasına bağlanmalıdır. Telefonlar, bilgisayar bağlantı noktası kullanılarak bir hat üzerinde birlikte bağlanmıyorsa çalışmaz. |
| Uzun yayın fırtınaları, IP telefonların sıfırlanmasıyla veya bir çağrı yapılamaması ya da alınamamasıyla sonuçlanır. | Ses VLAN'ındaki uzun bir Katman 2 yayın fırtınası (birkaç dakika süren), IP telefonların sıfırlanmasına, etkin bir çağrının sonlandırılmasına veya bir çağrı başlatılamaması veya yanıtlanamamasına neden olabilir. Telefonlar, yayın fırtınası sonlanana kadar düzeltemeyebilir.            |

| Özet                                                        | Açıklama                                                                                                                                                                                                                                                                                                                                                                                                                                                                                                                                                                                                                     |
|-------------------------------------------------------------|------------------------------------------------------------------------------------------------------------------------------------------------------------------------------------------------------------------------------------------------------------------------------------------------------------------------------------------------------------------------------------------------------------------------------------------------------------------------------------------------------------------------------------------------------------------------------------------------------------------------------|
| Bir ağ bağlantısının telefonda bir iş istasyonuna taşınması | <p>Telefonunuza ağ bağlantısı üzerinden güç veriyorsanız, telefonun ağ bağlantısını çıkarmaya ve kabloyu bir masaüstü bilgisayara bağlamaya karar verdiğiniz takdirde dikkatli olmanız gerekir.</p> <p><b>Dikkat</b> Bilgisayardaki ağ kartı, ağ bağlantısı üzerinden güç alamaz; güç, bağlantı üzerinden verilirse ağ kartı tahrip olabilir. Bir ağ kartını korumak için, kabloyu telefonda çıkardıktan sonra bir bilgisayara bağlamadan önce 10 saniye veya daha uzun bir süre bekleyin. Bu gecikme, anahtara hatta artık bir telefon olmadığını algılamak ve kabloya güç vermeyi durdurmak için yeterli süreyi verir.</p> |
| Telefon yapılandırmasının değiştirilmesi                    | <p>Ağ yapılandırma seçenekleri, kullanıcıların ağ bağlantılarını etkileyebilecek değişiklikler yapmalarını önlemek amacıyla varsayılan olarak kilitlidir. Ağ yapılandırma seçeneklerini yapılandırmak için öncelikle kilidi kaldırmanız gerekir.</p> <p><b>Not</b> Yönetici parolası, ortak telefon profilinde ayarlanmamışsa kullanıcı ağ ayarlarını değiştirebilir.</p>                                                                                                                                                                                                                                                    |
| Telefon ve başka bir cihaz arasında Codec uyumsuzluğu       | <p>RxType ve TxType istatistikleri, bu Cisco IP Phone ve diğer cihaz arasındaki konuşma için kullanılan codec'i göstermektedir. Bu istatistiklerin değerleri eşleşmelidir. Eşleşmezse, diğer cihazın codec konuşmasını işleyebildiğini veya hizmeti işlemek için bir kod aktarıcının mevcut olduğunu doğrulayın.</p>                                                                                                                                                                                                                                                                                                         |
| Telefon ve başka bir cihaz arasında ses örneği uyumsuzluğu  | <p>RxSize ve TxSize istatistikleri, bu Cisco IP Phone ve diğer cihaz arasındaki bir konuşma için kullanılan ses paketlerinin boyutunu göstermektedir. Bu istatistiklerin değerleri eşleşmelidir.</p>                                                                                                                                                                                                                                                                                                                                                                                                                         |



| Özet              | Açıklama                                                                                                                                                                                                                                                                                                                                                                                                                                                                                                                                                                                                                                                                         |
|-------------------|----------------------------------------------------------------------------------------------------------------------------------------------------------------------------------------------------------------------------------------------------------------------------------------------------------------------------------------------------------------------------------------------------------------------------------------------------------------------------------------------------------------------------------------------------------------------------------------------------------------------------------------------------------------------------------|
| Geri döngü koşulu | <p>Geri döngü koşulu, aşağıdaki şartlar sağlandığında oluşabilir:</p> <ul style="list-style-type: none"> <li>• Telefonda Ağ Yapılandırma menüsünde bulunan SW Bağlantı Noktası Yapılandırması seçeneği, 10 Yarım (10-BaseT / yarım çift yönlü) olarak ayarlanır.</li> <li>• Telefon, harici bir güç kaynağından güç alır.</li> <li>• Telefonun gücü kapatılır (güç kaynağının bağlantısı kesilir).</li> </ul> <p>Bu durumda, telefonda anahtar bağlantı noktası devre dışı kalabilir ve anahtar konsol günlüğünde aşağıdaki mesaj görüntülenir:</p> <p>HALF_DUX_COLLISION_EXCEED_THRESHOLD</p> <p>Bu sorunu çözmek için, bağlantı noktasını anahtardan tekrar etkinleştirin.</p> |

## Başlama Sorunları

Ağınıza bir telefon yükledikten sonra, telefonun aşağıdaki ilgili konuda açıklandığı gibi başlatılması gerekir. Telefon düzgün şekilde başlamazsa, sorun giderme bilgileri için aşağıdaki bölümlere bakın.

### Cisco IP Phone Normal Başlangıç Sürecinden Geçmiyor

#### Sorun

Bir Cisco IP Phone'u ağ bağlantı noktasına bağladığınızda, telefon ilgili konuda belirtilen normal başlangıç sürecinden geçmiyor ve telefon ekranında bilgiler görüntülenmiyor.

#### Neden

Telefon başlangıç sürecinden geçmezse, neden arızalı kablolar, kötü bağlantılar, ağ kesintileri, güç eksikliği veya telefonun işlevsel olmaması olabilir.

#### Çözüm

Telefonun işlevsel olup olmadığını belirlemek için, diğer olası sorunları ortadan kaldırmak amacıyla aşağıdaki önerileri kullanın.

- Ağ bağlantı noktasının işlevsel olduğunu doğrulayın:
  - Ethernet kablolarını, işlevsel olduğunu bildiğiniz kablolarla değiştirin.
  - Başka bir bağlantı noktasına takılı, çalışan bir Cisco IP Phone'u ayırıp bu ağ bağlantı noktasına takarak, bağlantı noktasının etkin olduğunu doğrulayın.

- Başlatılmayan Cisco IP Phone'u, işlevsel olduğunu bildiğiniz başka bir ağ bağlantı noktasına bağlayın.
- Başlatılmayan Cisco IP Phone'u doğrudan anahtarın üzerindeki bağlantı noktasına bağlayarak, ofisteki bağlantı panosu bağlantısını aradan çıkarın.
- Telefona güç geldiğini doğrulayın:
  - Harici bir güç kullanıyorsanız, elektrik çıkışının işlevsel olduğunu doğrulayın.
  - Hat içi güç kullanıyorsanız, bunun yerine harici güç beslemesini tercih edin.
  - Harici güç beslemesi kullanıyorsanız, işlevsel olduğunu bildiğiniz bir üniteye geçin.
- Telefon hala düzgün başlatılmıyorsa, telefonu yedek yazılım görüntüsünden çalıştırın.
- Telefon hala düzgün başlatılmıyorsa, telefonu fabrika ayarlarına sıfırlayın.
- Bu çözümleri uyguladıktan sonra, Cisco IP Phone ekranında en az beş dakika geçtikten sonra hiçbir karakter görüntülenmiyorsa, ek yardım için bir Cisco teknik destek temsilcisiyle irtibata geçin.

## Telefon Hata Mesajları Gösteriyor

### Sorun

Durum mesajları, başlangıç sırasında hata gösteriyor.

### Çözüm

Telefon başlangıç süreci içerisinde döngüye girdiğinde, size bir sorunun nedeni ile ilgili bilgiler sağlayabilecek durum mesajlarına erişebilirsiniz. Durum mesajlarına erişmeye ilişkin talimatlar ve olası hataların bir listesi ile bunların açıklamaları ve çözümleri için "Durum Mesajları Penceresini Görüntüleme" bölümüne bakın.

## Telefon DNS Kullanılarak Bağlanamıyor

### Sorun

DNS ayarları yanlış olabilir.

### Çözüm

TFTP sunucusuna erişmek için DNS kullanıyorsanız, bir DNS sunucusu belirttiğinizden emin olun.

## Yapılandırma Dosyasının Bozulması

### Sorun

Belirli bir telefonda, bu bölümdeki diğer önerilerin çözemediği sorunlar yaşamaya devam ederseniz, yapılandırma dosyası bozulmuş olabilir.

**Çözüm**

Yeni bir telefon yapılandırma dosyası oluşturun.

## Cisco IP Phone, IP Adresini Alamıyor

**Sorun**

Bir telefon başlatıldığında bir IP adresi alamıyorsa, telefon DHCP sunucusu ile aynı ağ veya VLAN'da olmayabilir ya da telefonun bağlandığı anahtar bağlantı noktası devre dışı bırakılmış olabilir.

**Çözüm**

Telefonun bağlandığı ağ veya VLAN'ın DHCP sunucusuna erişebildiğinden ve anahtar bağlantı noktasının etkinleştirilmiş olduğundan emin olun.

## Telefon Sıfırlama Sorunları

Kullanıcılar, telefonlarının aramalar sırasında veya telefonlar boşken sıfırlandığını bildirirse, bu sorunu incelemeniz gerekir. Ağ bağlantısı kararlıysa telefon sıfırlanmamalıdır.

Tipik olarak, bir telefon ağa bağlanmakta sorun yaşadığında sıfırlanır.

## Telefon Aralıklı Ağ Kesintileri Nedeniyle Sıfırlanıyor

**Sorun**

Ağınızda aralıklı kesintiler görülüyor olabilir.

**Çözüm**

Ara sıra görülen ağ yetersizlikleri veri ve ses trafiğini farklı şekilde etkiler. Ağınızda, algılanmayan aralıklı kesintiler görülüyor olabilir. Böyle bir durumda, veri trafiği kayıp paketleri yeniden gönderebilir, paketlerin alındığını ve iletildiğini doğrulayabilir. Ancak, ses trafiği kayıp paketleri yeniden yakalayamaz. Kaybedilen bir ağ bağlantısını yeniden aktarmak yerine, telefon sıfırlanır ve ağa yeniden bağlanmayı dener. Ses ağındaki yaygın sorunlar ile ilgili bilgi almak için sistem yöneticisi ile irtibata geçin.

## Telefon DHCP Ayarlarındaki Hatalar Nedeniyle Sıfırlanıyor

**Sorun**

DHCP ayarları yanlış olabilir.

**Çözüm**

Telefonu, DHCP'yi kullanmak için düzgün şekilde yapılandırdığınızı doğrulayın. DHCP sunucusunun düzgün şekilde ayarlandığını doğrulayın. DHCP kira süresini doğrulayın. Kira süresini 8 güne ayarlamanızı öneririz.

## Telefon, Yanlış Statik IP Adresi Nedeniyle Sıfırlanıyor

### Sorun

Telefona atanan statik IP adresi yanlış olabilir.

### Çözüm

Telefona bir statik IP adresi atanmışsa, doğru ayarları girdiğinizi doğrulayın.

## Telefon, Yoğun Ağ Kullanımı Sırasında Sıfırlanıyor

### Sorun

Telefon yoğun ağ kullanımı sırasında sıfırlanıyorsa, büyük olasılıkla ses VLAN'ınız yapılandırılmamıştır.

### Çözüm

Telefonları ayrı bir yardımcı VLAN'da tutmak, ses trafiğinin kalitesini arttıracaktır.

## Telefona Güç Verilmiyor

### Sorun

Telefona güç verilmiyor.

### Çözüm

Birçok durumda, telefona harici bir güç kaynağı ile güç verildiğinde telefon sıfırlanır fakat o bağlantıyı kaybederek PoE'ye geçiş yapar. Benzer olarak, telefona PoE kullanılarak güç verildiğinde telefon sıfırlanabilir ve daha sonra harici bir güç kaynağına bağlanabilir.

## Telefon LAN'a Bağlanamıyor

### Sorun

LAN ile fiziksel bağlantı kesilmiş olabilir.

### Çözüm

Cisco IP Phone'un bağlandığı Ethernet bağlantısının çalıştığını doğrulayın. Örneğin, telefonun bağlandığı belirli bir bağlantı noktası veya anahtarın arızalı olup olmadığını ve anahtarın tekrar yükleme yapıp yapmadığını kontrol edin. Ayrıca, kabloların kopmadığından emin olun.

## Ses Sorunları

Aşağıdaki bölümlerde, ses sorunlarının nasıl çözüleceği anlatılmaktadır.

## Konuşma Yolu Yok

### Sorun

Aramadaki bir veya daha fazla kişi, hiçbir ses duymuyor.

### Çözüm

Bir görüşmedeki en az bir kişi ses almıyorsa, telefonlar arasında IP bağlantısı kurulmamıştır. IP bağlantısının düzgün bir şekilde yapılandırıldığından emin olmak için, yönlendiricilerin ve anahtarların yapılandırmalarını kontrol edin.

## Dalgalı Konuşma

### Sorun

Kullanıcı, bir çağrı sırasında dalgalı konuşma şikayetinde bulunuyor.

### Neden

Titreşim yapılandırmasında bir uyumsuzluk olabilir.

### Çözüm

AvgJtr ve MaxJtr istatistiklerini kontrol edin. Bu istatistikler arasında önemli ölçüde uyumsuzluk olması durumu, ağdaki titreşimde bir sorun olduğunu veya ağ etkinliğinin periyodik yüksek oranlara sahip olduğunu gösterebilir.

## Genel Telefon Araması Sorunları

Aşağıdaki bölümler, genel telefon çağrısı sorunlarında sorun gidermeye yardımcı olur.

## Telefon Araması Yapılamıyor

### Sorun

Bir kullanıcı, çağrı yapamadığı şikayetinde bulunuyor.

### Neden

Telefonda bir DHCP IP adresini bulunmamakta ve telefon, üçüncü taraf sunucuya kayıt olamamaktadır. LCD ekranlı telefonlarda IP Yapılandırılıyor veya Kayıt Olunuyor mesajları görüntülenir. LCD ekran bulunmayan telefonlarda, kullanıcı bir arama yapmaya çalıştığında ahizeden bir yeniden düzenleme sesi (çevir sesi yerine) gelir.

## Telefon DTMF Rakamlarını Tanımıyor veya Rakamlar Gecikiyor

### Sorun

Kullanıcı, ekran tuşu kullanıldığında sayıların eksik olduğundan veya geciktiğinden şikayet ediyor.

### Neden

Tuşlara çok hızlı basılması, rakamların eksik olmasına veya gecikmesine sebep olabilir.

### Çözüm

Tuşlara çok hızlı basılmamalıdır.

## Özellik Sorun Giderme

Telefonun bazı özellikleri ile ilgili sorun giderme bilgilerini aşağıda bulabilirsiniz.

## ACD Çağrı Bilgileri Eksik

### Sorun

Bir çağrı merkezi telefonu, çağrı sırasında çağrı bilgilerini görmüyor.

### Çözüm

- **Çağrı Bilgilerini Etkinleştirme** seçeneğinin evet olarak ayarlanıp ayarlanmadığını tespit etmek için telefon yapılandırmasını kontrol edin.
- Kullanıcı Cihaz Profilinin, "Çağrı Merkezi MIME Türü Desteği" ile yapılandırılıp yapılandırılmadığını tespit etmek için Broadsoft sunucu yapılandırmasını kontrol edin.

## Telefon ACD Ekran Tuşlarını Göstermiyor

### Sorun

Telefon Temsilci Oturum Açma veya Temsilci Oturum Kapama ekran tuşlarını görüntülemiyor.

### Çözüm

- Söz konusu kullanıcının bir çağrı merkezi temsilcisi olarak yapılandırılıp yapılandırılmadığını belirlemek için Broadsoft sunucu yapılandırmasını kontrol edin.
- Programlanabilir ekran tuşlarını (PSK) girin ve ekran tuşu listesine ACD ekran tuşlarını ekleyin. Daha fazla bilgi için bkz. [Programlanabilir Ekran Tuşlarını Yapılandırma, sayfa 203](#).
- **BroadSoft ACD** seçeneğinin evet olarak ayarlanıp ayarlanmadığını tespit etmek için telefon yapılandırmasını kontrol edin.

## Telefon ACD Temsilci Uygunluğunu Göstermiyor

### Sorun

Telefon, bir temsilci için Uygun veya Uygun Değil ekran tuşlarını görüntülemiyor.

### Çözüm

1. Söz konusu kullanıcının bir çağrı merkezi temsilcisi olarak yapılandırılıp yapılandırılmadığını belirlemek için Broadsoft sunucu yapılandırmasını kontrol edin.
2. **BroadSoft ACD** seçeneğinin evet olarak ayarlanıp ayarlanmadığını tespit etmek için telefon yapılandırmasını kontrol edin.
3. Programlanabilir **Tmslc Durumu** ekran tuşunu (PSK) ayarlayın ve ACD ekran tuşunu ekran tuşu listesine ekleyin. Daha fazla bilgi için Bkz. [Programlanabilir Ekran Tuşlarını Yapılandırma, sayfa 203](#).
4. Kullanıcıları, **Uygun**, **Uygun Değil** ve **Toparlama** olası durumlarını görüntülemek için **Tmslc Durumu** tuşuna basmaları konusunda bilgilendirin.
5. İstenen temsilci durumunu seçin.

## Çağrı Kaydedilemiyor

### Sorun

Kullanıcı çağrıyı kaydetmeyi denediğinde, kayıt işlemi gerçekleşmiyor.

### Neden

Bunun nedeni çoğunlukla yapılandırma sorunlarıdır.

### Çözüm

1. Telefonu bir çağrıyı her zaman kaydedecek şekilde ayarlayın.
2. Çağrı yapın.

Kayıt başlamazsa yapılandırma sorunları var demektir. BroadWorks ve üçüncü taraf kaydedicinin yapılandırmasını kontrol edin.

Kayıt başlarsa:

1. Telefonu talep üzerine kayıt yapacak şekilde ayarlayın.
2. Sorun oluştuğunda telefon ve Broadworks arasındaki ağ trafiğinin izini yakalamak için Wireshark'ı kurun. İzi bulduğunuzda, daha fazla yardım almak için TAC ile iletişime geçin.

## Acil Durum Çağrısı Acil Durum Hizmetlerine Bağlanmıyor

### Sorun

Kullanıcı bir acil durum çağrısı yapmaya çalışıyor ancak çağrı acil durum hizmetlerine (itfaiye, polis veya acil durum hizmetleri operatörü) bağlanmıyor.

### Çözüm

Acil durum çağrısı yapılandırmasını kontrol edin:

- Şirket Tanımlayıcı veya konum isteği URL'si kurulumu yanlıştır. Bkz [Acil Durum Çağrıları Yapmak İçin Telefon Yapılandırma, sayfa 220](#).
- Arama Planı kurulumunda yanlış veya boş bir acil durum numarası bulunur. Bkz. [Arama Planı, sayfa 344](#)

Konum isteği sunucuları (acil durum çağrısı hizmet sağlayıcısı) birkaç deneme sonrası telefon konumu ile yanıt vermez.

## İletişim Durumu Çalışmıyor

### Sorun

Telefon, iletişim durumu bilgilerini göstermiyor.

### Çözüm

Hesabın çalıştığını doğrulamak için UC Communicator'ı referans olarak kullanın.

## Telefon İletişim Durumu Mesajı: Sunucu Bağlantısı Kesildi

### Sorun

Kullanıcı, iletişim durumu bilgileri yerine Sunucu ile bağlantı kesildi mesajını görüyor.

### Çözüm

- IM&P hizmetinin etkin ve kullanıcıya atanmış durumda olup olmadığını belirlemek için Broadsoft sunucu yapılandırmasını kontrol edin.
- Telefonun internete bağlanabilme ve XMPP mesajlarını alma durumunu belirlemek için telefon yapılandırmasını kontrol edin.
- Telefonun başarıyla oturum açabildiğinden emin olmak için, sistem günlüğüne yazdırılan Gelen ve Giden XMPP mesajlarını kontrol edin.



## Telefon XSI için BroadSoft Dizinine Erişemiyor

### Sorun

Telefonda XSI dizin erişim hatası görüntülenir.

### Çözüm

1. Broadsoft sunucu yapılandırmasındaki kullanıcı oturum açma bilgilerini ve SIP kimlik bilgilerini kontrol edin.
2. Sistem günlüğündeki hata mesajlarını kontrol edin.
3. Telefon ekranındaki hata mesajlarına dair bilgileri kontrol edin.
4. HTTPS bağlantısı başarısız olursa telefon ekranındaki ve sistem günlüğündeki hata mesajlarını kontrol edin.
5. BroadSoft sertifikasının telefonun yerleşik kök CA'sı tarafından imzalanmaması durumunda, HTTPS bağlantısı için özel CA yükleyin.

## Acil Durum Çağrısı Acil Durum Hizmetlerine Bağlanmıyor

### Sorun

Kullanıcı bir acil durum çağrısı yapmaya çalışıyor ancak çağrı acil durum hizmetlerine (itfaiye, polis veya acil durum hizmetleri operatörü) bağlanmıyor.

### Çözüm

Acil durum çağrısı yapılandırmasını kontrol edin:

- Şirket Tanımlayıcı veya konum isteği URL'si kurulumu yanlıştır. Bkz. [Acil Durum Çağrılarını Yapmak için Telefon Yapılandırma, sayfa 220](#).
- Arama Planı kurulumunda yanlış veya boş bir acil durum numarası bulunur. Bkz. [Arama Planı, sayfa 344](#).

Konum isteği sunucuları (acil durum çağrısı hizmet sağlayıcısı) birkaç deneme sonrası telefon konumu ile yanıt vermez.

## Yönetici veya Asistan Menüsü Görüntülenmiyor

### Sorun

Yöneticinin telefonunda **Ayarlar > Asistan** menüsü öğesi veya asistanın telefonunda **Ayarlar > Yönetici** menü öğesi görünmüyor.

**Çözüm**

- Kullanıcının dahili hattı için ayar eşitlemesinin etkinleştirildiğinden emin olun. Bkz. [Yönetici-Asistan Ayarlarının Eşitlenmesi, sayfa 233](#).
  - Telefonun farklı dahili hatlarında hem yönetici hem de asistan yapılandırmalarının yapıлып yapılmadığını kontrol edin.
- Yönetici - asistan özelliklerinin düzgün çalışması için, yöneticiler telefonları asistanlar ile paylaşmamalıdır.

## Telefon Ekranı Sorunları

Kullanıcılar tuhaf ekran görüntüleri görebilir. Sorun giderme için aşağıdaki bölümleri kullanın.

### Yazı Tipi Çok Küçük veya Tuhaf Karakterlere Sahip

**Sorun**

Telefon ekranında beklenenden daha küçük yazı tipleri var veya tuhaf karakterler görüntüleniyor. Tuhaf karakterlere örnekler, yerel ayarlarda kullanılan karakterlerden farklı bir alfabeyle ait olan harflerdir.

**Neden**

Olası nedenler şunlardır:

- TFTP sunucusu doğru yerel ayarlar dizisine ve yazı tipi dosyalarına sahip değil
- XML dosyaları veya diğer dosyalar bir yazı tipi dosyası olarak belirtilmiş
- Yazı tipi ve yerel ayarlar dosyaları başarıyla indirilmemiş.

**Çözüm**

- Yazı tipi dosyalarının ve yerel ayarlar dosyalarının aynı dizinde olması gerekir.
- Yerel ayarlara ve yazı tipi klasör yapısına dosya eklemeyin veya buradaki dosyaları değiştirmeyin.
- Yazı tipi ve yerel ayarlar dosyalarının başarıyla indirildiğini doğrulamak için telefonun web sayfasında, **Yönetici Oturum Açma > Gelişmiş > Bilgi > Durum** seçeneklerini belirleyin ve **Yerel Dosyalar İndirme Paketi** bölümüne gidin. Bunlar indirilmediyse tekrar indirmeyi deneyin.

### Telefon Ekranında Asya Karakterleri Yerine Kutular Görüntüleniyor

**Sorun**

Telefon bir Asya diline ayarlanmış ancak telefonda Asya karakterleri yerine kare kutular gösteriliyor.

**Neden**

Olası nedenler şunlardır:

- TFTP sunucusu doğru yerel ayarlar dizisine ve yazı tipi dosyalarına sahip değil.
- Yazı tipi ve yerel ayarlar dosyaları başarıyla indirilmemiş.

**Çözüm**

- Yazı tipi dosyalarının ve yerel ayarlar dosyalarının aynı dizinde olması gerekir.
- Yazı tipi ve yerel ayarlar dosyalarının başarıyla indirildiğini doğrulamak için telefonun web sayfasında, **Yönetici Oturum Açma > Gelişmiş > Bilgi > Durum** seçeneklerini belirleyin ve **Yerel Dosyalar İndirme Paketi** bölümüne gidin. Bunlar indirilmediyse tekrar indirmeyi deneyin.

## Ekran Tuşu Etiketleri Kesilir

**Sorun**

Ekran tuşu etiketleri kesilmiş gibi gözüküyor.

**Neden**

Telefon, TFTP sunucusunda dosyaların yanlış sürümüne sahip.

**Çözüm**

Dosya sürümlerinin telefon modeline uygun olup olmadığını kontrol edin. Her telefon modelinin kendi dosyaları bulunur.

## Telefon Yerel Ayarları Görüntülenmez

**Sorun**

Telefon görüntülenenden farklı bir dil kullanmak üzere ayarlanmış.

**Neden**

TFTP sunucusu doğru yerel ayarlar dizisine ve yazı tipi dosyalarına sahip değil.

**Çözüm**

Yazı tipi dosyalarının ve yerel ayarlar dosyalarının aynı dizinde olması gerekir.

## Telefon Web Sayfasından Tüm Telefon Sorunlarını Bildirme

Bir sorun giderme işlemi için Cisco TAC ile çalıştığımız durumlarda, tipik olarak sorunun çözümüne yardımcı olmak için Sorun Raporlama Aracındaki günlükler istenir. Telefon web sayfasını kullanarak PRT günlükleri oluşturabilirsiniz ve bunları uzak bir günlük sunucusuna yükleyebilirsiniz.

**Başlamadan önce**

Telefonun yönetim web sayfasına erişme. Bkz. [Telefon Web Sayfasına Erişme, sayfa 90](#).

**Yordam**

**Adım 1** **Bilgiler > Hata Ayıklama Bilgileri**'ni seçin.

**Adım 2** **Sorun Raporları** bölümünde **PRT Oluştur** seçeneğine tıklayın.

**Adım 3** **Sorun Rapor Et** ekranına aşağıdaki bilgileri girin:

- Tarih** alanına ilgili sorunu yaşadığınız tarihi girin. Bu alanda varsayılan olarak geçerli tarih görünür.
- Saat** alanına ilgili sorunu yaşadığınız saati girin. Bu alanda varsayılan olarak geçerli saat görünür.
- Sorun Seç** açılan liste kutusu içerisinde, mevcut seçeneklerden soruna ilişkin açıklamayı seçin.

**Adım 4** **Sorun Rapor Et** ekranında **Gönder** seçeneğine tıklayın.

Gönder düğmesi, yalnızca **Sorun Seç** açılan liste kutusunda bir değer seçtiğiniz takdirde etkinleştirilir.

Telefon Web sayfasında, PRT yükleme işleminin başarılı olup olmadığını belirten bir bildirim uyarısı alırsınız.

## Sorun Giderme Prosedürleri

Bu prosedürler, sorunları tanımlamak ve düzeltmek için kullanılabilir.

### DHCP Ayarlarını Kontrol Etme

**Yordam**

**Adım 1** **Yönetici Ayarları > Ağ Kurulumu > Ethernet Kurulumu > IPv4 Ayarları** ögesini seçin.

**Adım 2** DHCP sunucusu alanını kontrol edin.

**Adım 3** IP Adresi, Alt Ağ Maskesi ve Varsayılan Yönlendirici alanlarını kontrol edin.

Telefona bir statik IP adresi atmanız durumunda, bu seçeneklere ilişkin ayarları manuel olarak girmeniz gerekir.

**Adım 4** DHCP kullanıyorsanız, DHCP sunucunuzun dağıttığı IP adreslerini kontrol edin.

Aşağıdaki URL'de mevcut olan *Catalyst Anahtarındaki veya Kuruluş Ağlarındaki DHCP'yi Anlama ve Sorun Giderme* belgesine bakın:

[https://www.cisco.com/en/US/tech/tk648/tk361/technologies\\_tech\\_note09186a00800f0804.shtml](https://www.cisco.com/en/US/tech/tk648/tk361/technologies_tech_note09186a00800f0804.shtml)

## DNS Ayarlarını Doğrulama

### Yordam

- 
- Adım 1** Yönetici Ayarları > Ağ Kurulumu > Ethernet Kurulumu > IPv4 Ayarları ögesini seçin
- Adım 2** DNS Sunucusu 1 alanının doğru ayarlandığından emin olun.
- 

## Ek Sorun Giderme Bilgileri

Telefonunuzda sorun giderme ile ilgili ek sorularınız varsa, aşağıdaki Cisco web sitesine girin ve istenen telefon modeline gidin:

<https://www.cisco.com/cisco/web/psa/troubleshoot.html>





## BÖLÜM 15

### Bakım

- [Temel Sıfırlama, sayfa 375](#)
- [Ses Kalitesini İzleme, sayfa 378](#)
- [Ses Kalitesini Raporlama, sayfa 379](#)
- [Cisco IP Phone'u Temizleme, sayfa 381](#)
- [Telefon Bilgilerini Görüntüleme, sayfa 381](#)
- [Tekrar Yükleme Nedenleri, sayfa 381](#)
- [Ağ Tıkanıklığı Sırasında Telefon Davranışı, sayfa 383](#)

### Temel Sıfırlama

Cisco IP Phone'da temel bir sıfırlama gerçekleştirmek, telefonun bir hata vermesi durumunda sorunu gidermek için bir yol sunar. Sıfırlama, çeşitli yapılandırma ve güvenlik ayarlarını sıfırlamak veya geri yüklemek için bir yol sunar.



**Not** Acil durum aramaları ayarladığınızda, bir kişi telefonu yeniden başlattığında güncellenmiş bir konum ister.

Aşağıdaki tablo, temel bir sıfırlama gerçekleştirmenin yollarını anlatmaktadır. Telefon başlatıldıktan sonra, bu işlemlerin herhangi birini kullanarak telefonu sıfırlayabilirsiniz. Durumunuzda geçerli olan işlemi seçin.

**Çizelge 28: Temel Sıfırlama Yöntemleri**

| İşlem                     | Eylem                                                                                                                                                                                                              | Açıklama                                                                                                                                                            |
|---------------------------|--------------------------------------------------------------------------------------------------------------------------------------------------------------------------------------------------------------------|---------------------------------------------------------------------------------------------------------------------------------------------------------------------|
| Telefonu yeniden başlatma | <b>Uygulamalar'a</b>  basın ve <b>Yönetici Ayarları &gt; Ayarları sıfırla &gt; Soğuk Tekrar Yükleme</b> seçeneğini işaretleyin. | Kullanıcı ve ağ ayarında yaptığınız fakat telefonun Flaş belleğine yazmadığı tüm değişiklikleri önceden kaydedilmiş ayarlara sıfırlar ve telefonu yeniden başlatır. |

| İşlem            | Eylem                                                                                                                                                                                                                                           | Açıklama                                                                    |
|------------------|-------------------------------------------------------------------------------------------------------------------------------------------------------------------------------------------------------------------------------------------------|-----------------------------------------------------------------------------|
| Ayarları sıfırla | Ayarları sıfırlamak için <b>Uygulamalar'a</b>  basın ve <b>Yönetici Ayarları &gt; Ayarları sıfırla &gt; Fabrika Ayarlarına Sıfırla</b> seçeneğini işaretleyin. | Telefon yapılandırmasını veya ayarlarını fabrika varsayılanına geri yükler. |



**Not** Acil durum aramaları ayarladığınızda, aşağıdaki eylemleri yaptığınızda telefon güncellenmiş bir konum ister.

- Telefonu çağrı sunucusunda kaydeder.
- Telefonu yeniden başlatır (telefon kaydedilir).
- SIP kaydı için kullanılan ağ arayüzünü değiştirir.
- Telefonun IP adresini değiştirir.

## Telefon Tuş Takımıyla Fabrika Ayarlarına Sıfırlama

Telefonu, telefon tuş takımını kullanarak fabrika varsayılan ayarlarına sıfırlamak için bu adımları kullanın.

### Yordam

- Adım 1** Telefonun bağlantısını kesin:
- PoE kullanılıyorsa, LAN kablosunun bağlantısını kesin.
  - Küp jeneratör kullanılıyorsa, küp jeneratörün bağlantısını kesin.
- Adım 2** 5 saniye bekleyin.
- Adım 3** # tuşuna basılı tutun ve telefonu tekrar fişe takın.
- Adım 4** Telefon çalıştırıldığında kulaklık düğmesi, hoparlör düğmesi ve sessiz düğmesi yanar. Düğmeler yanarken Sessiz düğmesi sönerse, sırayla **123456789\*0#** tuşlarına basın.
- Adım 5** 1 tuşuna bastığınızda, kulaklık düğmesindeki ışık söner. Seç düğmesi üzerindeki ışık, bir düğmeye basıldığında yanıp söner.

Bu düğmelere basıldıktan sonra, telefon fabrika ayarlarına sıfırlama sürecine girer.

Bu düğmelere sırasıyla basmazsanız, telefon normal şekilde açılır.

**Dikkat** Fabrika sıfırlama süreci tamamlanana ve ana ekran belirene kadar telefonun gücünü kapatmayın.



## Telefon Menüsünden Fabrika Ayarlarına Sıfırlama

### Yordam

- Adım 1** Uygulamalar  düğmesine basın.
- Adım 2** Cihaz yönetimi > Fabrika ayarlarına sıfırlama seçeneklerini seçin.
- Adım 3** Telefon yapılandırmasını veya ayarlarını fabrika varsayılanına geri yüklemek için, **Tamam**'a basın.

## Telefon Web Sayfasından Fabrika Ayarlarına Sıfırlama

Telefon web sayfasından telefonunuzu orijinal üretici ayarlarına geri yükleyebilirsiniz. Telefonunuzu sıfırladıktan sonra yeniden yapılandırabilirsiniz.

### Yordam

Telefonunuzu, telefon web sayfasından aşağıdaki yöntemlerden birini kullanarak sıfırlayın:

- Desteklenen bir tarayıcıya URL'yi girin ve **Fabrika Ayarlarına Sıfırlamayı Onayla** öğesine tıklayın.

URL'yi şu biçimde girebilirsiniz:

```
http://<Phone IP>/admin/factory-reset
```

burada:

Telefon IP = telefonun IP adresi.

/admin = telefonunuzun yönetici sayfasının erişim yolu.

factory-reset = telefonunuzda fabrika sıfırlaması yapmak için telefon web sayfasında girmeniz gereken komuttur.

- Telefon web sayfasında, **Yönetici Oturum Açma > Gelişmiş > Bilgiler > Hata Ayıklama Bilgileri** öğesini seçin. **Fabrika Ayarlarına Sıfırlama** bölümünde **Fabrika Ayarlarını Sıfırla** öğesine tıklayın ve sonraki ekranda fabrika ayarlarına sıfırlama mesajını onaylayın. **Tüm Değişiklikleri Gönder** seçeneğine tıklayın.

## Telefon Web Sayfasında URL ile Telefon Sorunlarını Belirleme

Telefon çalışmıyorsa veya kaydolmuyorsa, bunun nedeni ağ hatası veya herhangi bir hatalı yapılandırma olabilir. Sorunu belirlemek için telefon yönetici sayfasında belirli bir IP adresi veya etki alanı adı girin. Ardından, telefonun bu hedefe ping göndermesi ve nedeni görüntülemesi için buraya erişin.

## Yordam

Desteklenen bir web tarayıcısında, telefon IP adresinizi ve ping göndermek istediğiniz hedef IP adresini içeren bir URL girin. URL'yi şu biçimde girin:

`http://<Phone IP>/admin/ping?<ping destination>`, burada:

`<Phone IP>` = telefonun IP adresi.

`/admin` = telefonunuzun yönetici sayfasının erişim yolu.

`<ping destination>` = ping göndermek istediğiniz IP adresi veya etki alanı adı.

Ping hedefi yalnızca alfasayısal karakterlere, '-' ve '\_' (alt tire) karakterlerine izin verir. Aksi takdirde telefon web sayfasında bir hata görüntüler. `<ping destination>` boşluk içeriyorsa, telefon yalnızca adresin ilk bölümünü ping hedefi olarak kullanır.

Örneğin, 192.168.1.1 adresine ping göndermek için:

`http://<Phone IP>/admin/ping?192.168.1.1`

## Ses Kalitesini İzleme

Cisco IP Phone'lar, ağ içerisinde gönderilen ve yapılan çağrıların ses kalitesini ölçmek için gizleme olaylarını temel alan aşağıdaki istatistiksel metrikleri kullanır. DSP, ses paketi akışındaki çerçeve kaybını gizlemek için gizleme çerçevelerini yürütür.

- Gizleme Oranı metrikleri—Gizleme çerçevelerinin toplam konuşma çerçevelerine oranını gösterir. Her 3 saniyede bir, aralık gizleme oranı ölçülür.
- Gizleme Saniyesi metrikleri—DSP'nin kaybedilen çerçeveler nedeniyle gizleme çerçevesi yürüttüğü saniye sayısını gösterir. Ciddi bir şekilde "gizlenmiş saniye", DSP'nin gizleme çerçevelerinin yüzde beşinden daha fazlasını yürüttüğü saniyedir.



### Not

Gizleme oranı ve gizleme saniyeleri, çerçeve kaybını temel alan birincil ölçümlerdir. Gizleme Oranının sıfır olması, IP ağının çerçeveleri ve paketleri zamanında ve kayıp olmadan teslim ettiğini gösterir.

Ses kalitesi metriklerine, Arama İstatistikleri ekranını kullanarak Cisco IP Phone'dan veya Aktış İstatistiklerini kullanarak uzaktan erişebilirsiniz.

## Ses Kalitesinde Sorun Giderme İpuçları

Metriklerde önemli ölçüde ve devamlı olan değişiklikler gözlemediğinizde, genel sorun giderme bilgileri için aşağıdaki tabloyu kullanın.

Çizelge 29: Ses Kalite Metriklerindeki Değişiklikler

| Metrik Değişikliği                                                 | Koşul                                                                                                                                                                                                                                                                                                                                                                                                                                                                                                                                    |
|--------------------------------------------------------------------|------------------------------------------------------------------------------------------------------------------------------------------------------------------------------------------------------------------------------------------------------------------------------------------------------------------------------------------------------------------------------------------------------------------------------------------------------------------------------------------------------------------------------------------|
| Gizleme Oranı ve Gizleme Saniyeleri önemli ölçüde artış gösteriyor | Paket kaybından veya yüksek titreşimden ağ zayıflaması.                                                                                                                                                                                                                                                                                                                                                                                                                                                                                  |
| Gizleme Oranı sıfıra yakın veya sıfır, fakat ses kalitesi zayıf.   | <ul style="list-style-type: none"> <li>Ses kanalında gürültü veya bozulma (ör. yankı veya ses seviyeleri).</li> <li>Hücresel ağlara çağrılar veya telefon kartı ağına çağrılar gibi, birden çok şifreleme/şifre çözme işleminden geçen art arda gerçekleşen çağrılar.</li> <li>Bir hoparlörlü telefon, eller serbest cep telefonu veya kablosuz kulaklıktan gelen akustik sorunları.</li> </ul> <p>Ses paketlerinin akış içerisinde olduğunu doğrulamak için paket aktarımı (TxCnt) ve paket alımı (RxCnt) sayımlarını kontrol edin.</p> |
| MOS LQK puanları önemli ölçüde düşüş gösteriyor.                   | <p>Paket kaybından veya yüksek titreşimlerden ağ zayıflaması:</p> <ul style="list-style-type: none"> <li>Ortalama MOS LQK düşüşleri, geniş çaplı ve tek düzenli zayıflamaları işaret edebilir.</li> <li>Bireysel MOS LQK düşüşleri, aralıklı zayıflamayı işaret edebilir.</li> </ul> <p>Paket kaybı ve titreşimin mevcut olduğuna ilişkin kanıtlar için gizleme oranında ve gizleme saniyelerinde çapraz kontrol gerçekleştirin.</p>                                                                                                     |
| MOS LQK puanları önemli ölçüde artış gösteriyor                    | <ul style="list-style-type: none"> <li>Telefonun, beklenilenden daha farklı bir codec kullanıp kullanmadığını kontrol edin (RxType ve TxType).</li> <li>MOS LQK sürümünün, bir üretici yazılımı güncellemesinin ardından değişip değişmediğini kontrol edin.</li> </ul>                                                                                                                                                                                                                                                                  |



**Not** Ses kalite metrikleri ses veya bozulmaları hesaba katmayıp, yalnızca çerçeve kaybını dikkate alır.

## Ses Kalitesini Raporlama

Bir Oturum Başlatma Protokolü (SIP) olay paketiyle İnternet Protokolü Üzerinden Ses İletimi (VoIP) oturumları için ses kalitesi ölçümleri yakalayabilirsiniz. RTP'den alınan sesli çağrı kalite bilgileri ve SIP'ten yapılan çağrı bilgileri, bir oturum içerisindeki bir Kullanıcı Aracısı'ndan (UA) üçüncü bir tarafa (toplayıcı) iletilir.

Cisco IP Phone, bir toplayıcı sunucusuna bir SIP YAYIMLAMA mesajı göndermek için Kullanıcı Datagram Protokolü (UDP) kullanır.

## Ses Kalitesini Raporlamaya İlişkin Desteklenen Senaryolar

Şu anda yalnızca temel çağrı senaryosu ses kalitesinin raporlanmasını desteklemektedir. Temel bir çağrı, uçtan uca gelen veya giden bir çağrı olabilir. Telefon, periyodik SIP yayımlama mesajını destekler.

## Ortalama Görüş Puanları ve Codec'ler

Ses kalitesi metrikleri, kaliteyi ölçmek için Ortalama Görüş Puanları'nı (MOS) kullanır. MOS derecesinin 1 olması en düşük kaliteyi temsil ederken, MOS derecesinin 5 olması ise en yüksek kaliteyi ifade etmektedir. Aşağıdaki tabloda, bazı codec'ler ve MOS puanlarının açıklamalarına yer verilmiştir. Telefon tüm codec'leri destekler. Telefon, tüm codec'ler için SIP Yayımlama mesajını gönderir.

| Codec                  | Karmaşıklık ve Açıklama                                                                                                                                                                                                                                           | MOS                                                      | Geçerli MOS Değeri için Minimum Arama Süresi |
|------------------------|-------------------------------------------------------------------------------------------------------------------------------------------------------------------------------------------------------------------------------------------------------------------|----------------------------------------------------------|----------------------------------------------|
| G.711 (A-law ve u-law) | Çok düşük karmaşıklık Paket başına bir ila on 5 ms ses çerçevesinde sıkıştırılmamış, 64 kbps dijitalleştirilmiş ses aktarımını destekler. Bu codec, mevcut codec'ler arasından en yüksek ses kalitesini sağlayan ve en fazla bant genişliğini kullanan codec'tir. | Minimum 4,1 değeri, iyi bir ses kalitesi anlamına gelir. | 10 Saniye                                    |
| G.729A                 | Düşük-orta karmaşıklık                                                                                                                                                                                                                                            | Minimum 3,5 değeri, iyi bir ses kalitesi anlamına gelir. | 30 Saniye                                    |
| G.729AB                | G.729A'da mevcut olan, azaltılmış karmaşıklık değişikliklerinin ayrıntılarını içerir.                                                                                                                                                                             | Minimum 3,5 değeri, iyi bir ses kalitesi anlamına gelir. | 30 Saniye                                    |

## Ses Kalitesini Raporlamayı Yapılandırma

Web arabirimiyle telefonda ses kalitesi raporlama özelliğini etkinleştirebilirsiniz. Telefonda her uzantının, ayrı bir ses kalite raporlaması mevcuttur. Telefonda her uzantı için, ses kalitesi raporlamasının oluşturulmasının yapılandırılması amacıyla ilgili **Ses Kalitesi Raporlama Adresi**'ni kullanın.

### Yordam

**Adım 1** Telefon Web sayfasında, **Yönetici Oturum Açma > gelişmiş > Ses > Ext x** seçeneğini işaretleyin.

Burada:

- Ext x= telefonun üzerindeki uzantı numarası

**Adım 2** **SIP Ayarları'nda, Ses Kalitesi Raporlama Adresi x** alanına bir değer girin. Bu alana bir etki alanı adı veya bir IP adresi girebilirsiniz.

Ayrıca, bu alanda etki alanı adı veya IP adresinin yanında bir de bağlantı noktası numarası ekleyebilirsiniz. Bir bağlantı noktası numarası girmezseniz, varsayılan olarak **SIP UDP Bağlantı Noktası (5060)** değeri kullanılır. Toplayıcı sunucu URL parametresi boş bırakılırsa, SIP YAYIMLAMA mesajı gönderilmez.

**Adım 3** **Tüm Değişiklikleri Gönder** seçeneğine tıklayın.

## Cisco IP Phone'u Temizleme

Cisco IP Phone'unuzu temizlemek istiyorsanız, telefonu ve telefon ekranını hafifçe silmek için yalnızca kuru ve yumuşak bir bez kullanın. Telefona doğrudan sıvı veya toz uygulamaktan kaçının. Su geçirmez nitelikte olmayan tüm elektroniklerde olduğu gibi, sıvılar ve tozlar bileşenlere hasar verebilir ve arızalara neden olabilir.

Telefon uyku modundayken, ekran boştur ve Seç düğmesi yanmaz. Telefon bu durumdayken ekranı silebilirsiniz; ancak, siz temizliği bitirene kadar telefonun uyku modunda kalacağından emin olmanız gerekir.

## Telefon Bilgilerini Görüntüleme

### Yordam

Cisco IP Phone'un geçerli durumunu kontrol etmek için **Bilgiler** sekmesine tıklayın.

Bilgiler sekmesi, telefon istatistikleri ve kayıt durumu da dahil olmak üzere tüm telefon uzantıları ile ilgili bilgiler gösterir.

## Tekrar Yükleme Nedenleri

Telefon, yenilenmesine veya tekrar yüklenmesine sebep veren en yeni beş nedeni depolar. Telefon fabrika varsayılanlarına sıfırlandığında, bu bilgiler silinir.

Aşağıdaki tabloda, Cisco IP Phone için tekrar yükleme ve yenileme nedenleri verilmektedir.

| Neden     | Açıklama                                                                                                             |
|-----------|----------------------------------------------------------------------------------------------------------------------|
| Yükseltme | Tekrar yükleme, bir yükseltme işleminin sonucudur (yükseltmenin tamamlanması veya başarısız olmasına bakılmaksızın). |

| Neden                           | Açıklama                                                                                                                                                            |
|---------------------------------|---------------------------------------------------------------------------------------------------------------------------------------------------------------------|
| Kaynak Ayırma                   | Tekrar yükleme, IP Phone ekranı veya telefon web kullanıcı arabirimi kullanılarak parametre değerlerinde değişiklik yapılmasının veya eşitleme işleminin sonucudur. |
| SIP Tarafından Tetiklendi       | Tekrar yükleme, bir SIP talebi ile tetiklenmiştir.                                                                                                                  |
| RC                              | Tekrar yükleme, uzak özelleştirmenin sonucu olarak tetiklenmiştir.                                                                                                  |
| Kullanıcı Tarafından Tetiklendi | Kullanıcı, manuel olarak bir soğuk tekrar yükleme tetiklemiştir.                                                                                                    |
| IP Değiştirildi                 | Tekrar yükleme, telefonun IP adresi değiştirildikten sonra tetiklenmiştir.                                                                                          |

Tekrar yükleme geçmişini aşağıdaki şekilde görüntüleyebilirsiniz:

- Telefon web kullanıcı arabiriminden
- IP Phone ekranından
- Telefon Durum Dökümü dosyasından (<http://phoneIP/status.xml> veya <http://phoneIP/admin/status.xml>)

## Telefon Web Kullanıcı Arabirimindeki Tekrar Yükleme Geçmişi

**Bilgiler > Sistem Durumu** sayfasında, **Tekrar Yükleme Geçmişi** bölümünde cihazın tekrar yükleme geçmişi, en yakın beş tekrar yükleme tarihi ve saati ile tekrar yükleme nedeni görüntülenir. Her alan, tekrar yükleme nedenini ve tekrar yüklemenin ne zaman geldiğini belirten bir zaman damgasını gösterir.

Örneğin:

```
Reboot Reason 1: [08/13/14 06:12:38] User Triggered
Reboot Reason 2: [08/10/14 10:30:10] Provisioning
Reboot Reason 3: [08/10/14 10:28:20] Upgrade
```

Tekrar yükleme geçmişi, kronolojik olarak ters bir biçimde görüntülenir; en yakın tekrar yüklemenin nedeni **Tekrar Yükleme Nedeni 1**'de gösterilir.

## Cisco IP Phone Ekranındaki Tekrar Yükleme Geçmişi

**Tekrar Yükleme Geçmişi**, **Uygulamalar > Yönetici Ayarları > Durum** menüsünün altında yer alır. Tekrar Yükleme Geçmişi penceresinde, tekrar yükleme girişleri telefon web kullanıcı arabiriminde görüntülenene sıraya benzer bir şekilde, kronolojik olarak ters bir biçimde görüntülenir.

## Durum Dökümü Dosyasındaki Tekrar Yükleme Geçmişi

Tekrar yükleme geçmişi, Durum Dökümü dosyasında saklanır ([http://<phone\\_IP\\_address>/admin/status.xml](http://<phone_IP_address>/admin/status.xml)).

Bu dosyada, **Reboot\_Reason\_1** ve **Reboot\_Reason\_3** arasındaki etiketler, aşağıdaki örnekte de gösterildiği gibi tekrar yükleme geçmişini saklar:

```
<Reboot_History>
<Reboot_Reason_1>[08/10/14 14:03:43]Provisioning</Reboot_Reason_1>
<Reboot_Reason_2>[08/10/14 13:58:15]Provisioning</Reboot_Reason_2>
<Reboot_Reason_3>[08/10/14 12:08:58]Provisioning</Reboot_Reason_3>
<Reboot_Reason_4>
<Reboot_Reason_5>
<Reboot_History/>
```

## Ağ Tıkanıklığı Sırasında Telefon Davranışı

Ağ performansını azaltan herhangi bir durum, Cisco IP Phone'un ses ve görüntü kalitesini etkileyebilir ve kimi durumlarda bir çağrının kesilmesine neden olabilir. Ağ bozulmasının kaynakları aşağıdaki etkinlikleri içerir ancak bunlarla sınırlı değildir:

- Dâhili bağlantı noktası taraması veya güvenlik taraması gibi yönetimle ilgili görevler
- Ağınızda oluşabilecek saldırılar (örneğin, Hizmet Engelleme saldırısı)

Telefonlar üzerindeki olumsuz etkileri azaltmak veya ortadan kaldırmak için, yönetimle ilgili ağ görevlerini telefonların kullanılmadığı bir zamana planlayın veya telefonları testin dışında tutun.







E K **A**

## TR-069 Parametre Karşılaştırması

- [XML ve TR-069 Parametre Karşılaştırması, sayfa 385](#)

### XML ve TR-069 Parametre Karşılaştırması

Bu tabloda, TR-069 karşılıkları ile telefonun kullandığı XML parametreleri gösterilir.

| TR-069 Parametresi                                                             | XML Parametresi |
|--------------------------------------------------------------------------------|-----------------|
| Device.Services.VoiceService.                                                  | Yok             |
| Device.Services.VoiceService. {i}.                                             | Yok             |
| Device.Services.VoiceService. {i}.Capabilities.                                | Yok             |
| Device.Services.VoiceService. {i}.Capabilities.ButtonMap                       | Yok             |
| Device.Services.VoiceService. {i}.Capabilities.Codecs.                         | Yok             |
| Device.Services.VoiceService. {i}.Capabilities.Codecs. {i}.                    | Yok             |
| Device.Services.VoiceService. {i}.Capabilities.Codecs. {i}.BitRate             | Yok             |
| Device.Services.VoiceService. {i}.Capabilities.Codecs. {i}.Codec               | Yok             |
| Device.Services.VoiceService. {i}.Capabilities.Codecs. {i}.EntryID             | Yok             |
| Device.Services.VoiceService. {i}.Capabilities.Codecs. {i}.PacketizationPeriod | Yok             |
| Device.Services.VoiceService. {i}.Capabilities.Codecs. {i}.SilenceSuppression  | Yok             |
| Device.Services.VoiceService. {i}.Capabilities.DigitMap                        | Yok             |
| Device.Services.VoiceService. {i}.Capabilities.DSCPCoupled                     | Yok             |
| Device.Services.VoiceService. {i}.Capabilities.EthernetTaggingCoupled          | Yok             |
| Device.Services.VoiceService. {i}.Capabilities.FaxPassThrough                  | Yok             |
| Device.Services.VoiceService. {i}.Capabilities.FaxT38                          | Yok             |
| Device.Services.VoiceService. {i}.Capabilities.FileBasedRingGeneration         | Yok             |
| Device.Services.VoiceService. {i}.Capabilities.FileBasedToneGeneration         | Yok             |
| Device.Services.VoiceService. {i}.Capabilities.MaxLineCount                    | Yok             |

| TR-069 Parametresi                                                          | XML Parametresi |
|-----------------------------------------------------------------------------|-----------------|
| Device.Services.VoiceService.{}.Capabilities.MaxProfileCount                | Yok             |
| Device.Services.VoiceService.{}.Capabilities.MaxSessionCount                | Yok             |
| Device.Services.VoiceService.{}.Capabilities.MaxSessionsPerLine             | Yok             |
| Device.Services.VoiceService.{}.Capabilities.ModemPassThrough               | Yok             |
| Device.Services.VoiceService.{}.Capabilities.NumberingPlan                  | Yok             |
| Device.Services.VoiceService.{}.Capabilities.PatternBasedRingGeneration     | Yok             |
| Device.Services.VoiceService.{}.Capabilities.PatternBasedToneGeneration     | Yok             |
| Device.Services.VoiceService.{}.Capabilities.PSTNSoftSwitchOver             | Yok             |
| Device.Services.VoiceService.{}.Capabilities.Regions                        | Yok             |
| Device.Services.VoiceService.{}.Capabilities.RingDescriptionsEditable       | Yok             |
| Device.Services.VoiceService.{}.Capabilities.RingFileFormats                | Yok             |
| Device.Services.VoiceService.{}.Capabilities.RingGeneration                 | Yok             |
| Device.Services.VoiceService.{}.Capabilities.RingPatternEditable            | Yok             |
| Device.Services.VoiceService.{}.Capabilities.RTCP                           | Yok             |
| Device.Services.VoiceService.{}.Capabilities.RTPRedundancy                  | Yok             |
| Device.Services.VoiceService.{}.Capabilities.SignalingProtocols             | Yok             |
| Device.Services.VoiceService.{}.Capabilities.SIP.                           | Yok             |
| Device.Services.VoiceService.{}.Capabilities.SIP.EventSubscription          | Yok             |
| Device.Services.VoiceService.{}.Capabilities.SIP.Extensions                 | Yok             |
| Device.Services.VoiceService.{}.Capabilities.SIP.ResponseMap                | Yok             |
| Device.Services.VoiceService.{}.Capabilities.SIP.Role                       | Yok             |
| Device.Services.VoiceService.{}.Capabilities.SIP.TLSAuthenticationKeySizes  | Yok             |
| Device.Services.VoiceService.{}.Capabilities.SIP.TLSAuthenticationProtocols | Yok             |
| Device.Services.VoiceService.{}.Capabilities.SIP.TLSEncryptionKeySizes      | Yok             |
| Device.Services.VoiceService.{}.Capabilities.SIP.TLSEncryptionProtocols     | Yok             |
| Device.Services.VoiceService.{}.Capabilities.SIP.TLSKeyExchangeProtocols    | Yok             |
| Device.Services.VoiceService.{}.Capabilities.SIP.Transports                 | Yok             |
| Device.Services.VoiceService.{}.Capabilities.SIP.URISchemes                 | Yok             |
| Device.Services.VoiceService.{}.Capabilities.SRTP                           | Yok             |
| Device.Services.VoiceService.{}.Capabilities.SRTPEncryptionKeySizes         | Yok             |
| Device.Services.VoiceService.{}.Capabilities.SRTPKeyingMethods              | Yok             |
| Device.Services.VoiceService.{}.Capabilities.ToneDescriptionsEditable       | Yok             |

| TR-069 Parametresi                                                                                            | XML Parametresi             |
|---------------------------------------------------------------------------------------------------------------|-----------------------------|
| Device.Services.VoiceService. {i}.Capabilities.ToneFileFormats                                                | Yok                         |
| Device.Services.VoiceService. {i}.Capabilities.ToneGeneration                                                 | Yok                         |
| Device.Services.VoiceService. {i}.Capabilities.VoicePortTests                                                 | Yok                         |
| Device.Services.VoiceService. {i}.VoiceProfile.                                                               |                             |
| Device.Services.VoiceService. {i}.VoiceProfile. {i}.                                                          |                             |
| Device.Services.VoiceService. {i}.VoiceProfile. {i}.DTMFMethod                                                | DTMF_Tx_Method_<i>_         |
| Device.Services.VoiceService. {i}.VoiceProfile. {i}.Enable                                                    | Yok                         |
| Device.Services.VoiceService. {i}.VoiceProfile. {i}.Line.                                                     |                             |
| Device.Services.VoiceService. {i}.VoiceProfile. {i}.Line. {i}.                                                |                             |
| Device.Services.VoiceService. {i}.VoiceProfile. {i}.Line. {i}.CallingFeatures.                                |                             |
| Device.Services.VoiceService. {i}.VoiceProfile. {i}.Line. {i}.CallingFeatures.AnonymousCalEnable              | Block_CID_Setting           |
| Device.Services.VoiceService. {i}.VoiceProfile. {i}.Line. {i}.CallingFeatures.AnonymousCallBlockEnable        |                             |
| Device.Services.VoiceService. {i}.VoiceProfile. {i}.Line. {i}.CallingFeatures.CallerIDEnable                  | Block_CID_Setting           |
| Device.Services.VoiceService. {i}.VoiceProfile. {i}.Line. {i}.CallingFeatures.CallerIDName                    | Display_Name_<i>_           |
| Device.Services.VoiceService. {i}.VoiceProfile. {i}.Line. {i}.CallingFeatures.CallForwardOnBusyNumber         |                             |
| Device.Services.VoiceService. {i}.VoiceProfile. {i}.Line. {i}.CallingFeatures.CallForwardOnNoAnswerNumber     |                             |
| Device.Services.VoiceService. {i}.VoiceProfile. {i}.Line. {i}.CallingFeatures.CallForwardOnNoAnswerRingCount  |                             |
| Device.Services.VoiceService. {i}.VoiceProfile. {i}.Line. {i}.CallingFeatures.CallForwardUnconditionalEnable  |                             |
| Device.Services.VoiceService. {i}.VoiceProfile. {i}.Line. {i}.CallingFeatures.CallForwardUnconditionalNumber  |                             |
| Device.Services.VoiceService. {i}.VoiceProfile. {i}.Line. {i}.CallingFeatures.CallReturnEnable                | Yok                         |
| Device.Services.VoiceService. {i}.VoiceProfile. {i}.Line. {i}.CallingFeatures.CallTransferEnable              | Yok                         |
| Device.Services.VoiceService. {i}.VoiceProfile. {i}.Line. {i}.CallingFeatures.CallWaitingEnable               | CW_Setting                  |
| Device.Services.VoiceService. {i}.VoiceProfile. {i}.Line. {i}.CallingFeatures.ConferenceCallingSessionCount   |                             |
| Device.Services.VoiceService. {i}.VoiceProfile. {i}.Line. {i}.CallingFeatures.ConferenceCallingStatus         | Yok                         |
| Device.Services.VoiceService. {i}.VoiceProfile. {i}.Line. {i}.CallingFeatures.DoNotDisturbEnable              | DND_Setting                 |
| Device.Services.VoiceService. {i}.VoiceProfile. {i}.Line. {i}.CallingFeatures.MaxSessions                     | Call_Appearences_Per_Line   |
| Device.Services.VoiceService. {i}.VoiceProfile. {i}.Line. {i}.CallingFeatures.MessageWaiting                  | Message_Waiting_<i>_        |
| Device.Services.VoiceService. {i}.VoiceProfile. {i}.Line. {i}.CallingFeatures.MWIEnable                       | Yok                         |
| Device.Services.VoiceService. {i}.VoiceProfile. {i}.Line. {i}.CallingFeatures.RepeatDialEnable                | Yok                         |
| Device.Services.VoiceService. {i}.VoiceProfile. {i}.Line. {i}.CallingFeatures.X_CISCO_SharedLineDNDCfwdEnable | Shared_Line_DND_Cfwd_Enable |
| Device.Services.VoiceService. {i}.VoiceProfile. {i}.Line. {i}.CallState                                       | Yok                         |

| TR-069 Parametresi                                                                                | XML Parametresi             |
|---------------------------------------------------------------------------------------------------|-----------------------------|
| Device.Services.VoiceService. {i}.VoiceProfile. {i}.Line. {i}.Codec.                              |                             |
| Device.Services.VoiceService. {i}.VoiceProfile. {i}.Line. {i}.Codec.List.                         |                             |
| Device.Services.VoiceService. {i}.VoiceProfile. {i}.Line. {i}.Codec.List. {i}.                    |                             |
| Device.Services.VoiceService. {i}.VoiceProfile. {i}.Line. {i}.Codec.List. {i}.BitRate             | Yok                         |
| Device.Services.VoiceService. {i}.VoiceProfile. {i}.Line. {i}.Codec.List. {i}.Codec               | Yok                         |
| Device.Services.VoiceService. {i}.VoiceProfile. {i}.Line. {i}.Codec.List. {i}.Enable              | Yok                         |
| Device.Services.VoiceService. {i}.VoiceProfile. {i}.Line. {i}.Codec.List. {i}.EntryID             | Yok                         |
| Device.Services.VoiceService. {i}.VoiceProfile. {i}.Line. {i}.Codec.List. {i}.PacketizationPeriod | Yok                         |
| Device.Services.VoiceService. {i}.VoiceProfile. {i}.Line. {i}.Codec.List. {i}.Priority            |                             |
| Device.Services.VoiceService. {i}.VoiceProfile. {i}.Line. {i}.Codec.List. {i}.SilenceSuppression  | Silence_Supp_Enable_<i>_    |
| Device.Services.VoiceService. {i}.VoiceProfile. {i}.Line. {i}.Codec.ReceiveBitRate                | Yok                         |
| Device.Services.VoiceService. {i}.VoiceProfile. {i}.Line. {i}.Codec.ReceiveCodec                  | Yok                         |
| Device.Services.VoiceService. {i}.VoiceProfile. {i}.Line. {i}.Codec.ReceiveSilenceSuppression     | Yok                         |
| Device.Services.VoiceService. {i}.VoiceProfile. {i}.Line. {i}.Codec.TransmitBitRate               | Yok                         |
| Device.Services.VoiceService. {i}.VoiceProfile. {i}.Line. {i}.Codec.TransmitCodec                 | Yok                         |
| Device.Services.VoiceService. {i}.VoiceProfile. {i}.Line. {i}.Codec.TransmitPacketizationPeriod   | Yok                         |
| Device.Services.VoiceService. {i}.VoiceProfile. {i}.Line. {i}.Codec.TransmitSilenceSuppression    | Yok                         |
| Device.Services.VoiceService. {i}.VoiceProfile. {i}.Line. {i}.Codec.X_CISCO_PREFERRED_CODEC       | Preferred_Codec_<i>_        |
| Device.Services.VoiceService. {i}.VoiceProfile. {i}.Line. {i}.Codec.X_CISCO_PREFERRED_CODEC2      | Second_PREFERRED_Codec_<i>_ |
| Device.Services.VoiceService. {i}.VoiceProfile. {i}.Line. {i}.Codec.X_CISCO_PREFERRED_CODEC3      | Third_PREFERRED_Codec_<i>_  |
| Device.Services.VoiceService. {i}.VoiceProfile. {i}.Line. {i}.Codec.X_CISCO_USE_PREF_CODEC_ONLY   | Use_Pref_Codec_Only_<i>_    |
| Device.Services.VoiceService. {i}.VoiceProfile. {i}.Line. {i}.Codec.X_CISCO_CODEC_NEGOTIATION     | Codec_Negotiation_<i>_      |
| Device.Services.VoiceService. {i}.VoiceProfile. {i}.Line. {i}.DirectoryNumber                     | User_ID_<i>_                |
| Device.Services.VoiceService. {i}.VoiceProfile. {i}.Line. {i}.Enable                              | Line_Enable_<i>_            |
| Device.Services.VoiceService. {i}.VoiceProfile. {i}.Line. {i}.PhyReferenceList                    | Yok                         |
| Device.Services.VoiceService. {i}.VoiceProfile. {i}.Line. {i}.RingMuteStatus                      | Yok                         |
| Device.Services.VoiceService. {i}.VoiceProfile. {i}.Line. {i}.RingVolumeStatus                    |                             |
| Device.Services.VoiceService. {i}.VoiceProfile. {i}.Line. {i}.Session.                            |                             |
| Device.Services.VoiceService. {i}.VoiceProfile. {i}.Line. {i}.Session. {i}.                       |                             |
| Device.Services.VoiceService. {i}.VoiceProfile. {i}.Line. {i}.Session. {i}.FarEndIPAddress        |                             |
| Device.Services.VoiceService. {i}.VoiceProfile. {i}.Line. {i}.Session. {i}.FarEndUDPPort          |                             |
| Device.Services.VoiceService. {i}.VoiceProfile. {i}.Line. {i}.Session. {i}.LocalUDPPort           |                             |

| TR-069 Parametresi                                                                                   | XML Parametresi             |
|------------------------------------------------------------------------------------------------------|-----------------------------|
| Device.Services.VoiceService. {i}.VoiceProfile. {i}.Line. {i}.Session. {i}.SessionDuration           |                             |
| Device.Services.VoiceService. {i}.VoiceProfile. {i}.Line. {i}.Session. {i}.SessionStartTime          |                             |
| Device.Services.VoiceService. {i}.VoiceProfile. {i}.Line. {i}.SIP.                                   |                             |
| Device.Services.VoiceService. {i}.VoiceProfile. {i}.Line. {i}.SIP.AuthPassword                       | Password_<i>_               |
| Device.Services.VoiceService. {i}.VoiceProfile. {i}.Line. {i}.SIP.AuthUserName                       | User_ID_<i>_                |
| Device.Services.VoiceService. {i}.VoiceProfile. {i}.Line. {i}.SIP.SIPEventSubscribeNumberOfElements  | Yok                         |
| Device.Services.VoiceService. {i}.VoiceProfile. {i}.Line. {i}.SIP.URI                                | SIP_URI_<i>_                |
| Device.Services.VoiceService. {i}.VoiceProfile. {i}.Line. {i}.SIP.X_CISCO_AuthID                     | Auth_ID_<i>_                |
| Device.Services.VoiceService. {i}.VoiceProfile. {i}.Line. {i}.SIP.X_CISCO_DisplayName                | Display_Name_<i>_           |
| Device.Services.VoiceService. {i}.VoiceProfile. {i}.Line. {i}.SIP.X_CISCO_UseDNSSRV                  | Use_DNS_SRV_<i>_            |
| Device.Services.VoiceService. {i}.VoiceProfile. {i}.Line. {i}.SIP.X_CISCO_UserEqualPhone             | User_Equal_Phone_<i>_       |
| Device.Services.VoiceService. {i}.VoiceProfile. {i}.Line. {i}.SIP.X_CISCO_SetG729annexb              | Set_G729_annexb_<i>_        |
| Device.Services.VoiceService. {i}.VoiceProfile. {i}.Line. {i}.SIP.X_CISCO_BlindAttnXferEnable        | Blind_Attn_Xfer_Enable_<i>_ |
| Device.Services.VoiceService. {i}.VoiceProfile. {i}.Line. {i}.SIP.X_CISCO_FeatureKeySync             | Feature_Key_Sync_<i>_       |
| Device.Services.VoiceService. {i}.VoiceProfile. {i}.Line. {i}.SIP.X_CISCO_DNSSRVAutoPrefix           | DNS_SRV_Auto_Prefix_<i>_    |
| Device.Services.VoiceService. {i}.VoiceProfile. {i}.Line. {i}.Status                                 | Yok                         |
| Device.Services.VoiceService. {i}.VoiceProfile. {i}.Line. {i}.VoiceProcessing.                       | Yok                         |
| Device.Services.VoiceService. {i}.VoiceProfile. {i}.Line. {i}.VoiceProcessing.EchoCancellationEnable | Yok                         |
| Device.Services.VoiceService. {i}.VoiceProfile. {i}.Line. {i}.VoiceProcessing.EchoCancellationInUse  | Yok                         |
| Device.Services.VoiceService. {i}.VoiceProfile. {i}.Line. {i}.VoiceProcessing.EchoCancellationTail   | Yok                         |
| Device.Services.VoiceService. {i}.VoiceProfile. {i}.Line. {i}.X_CISCO_DialPlan                       | Dial_Plan_<i>_              |
| Device.Services.VoiceService. {i}.VoiceProfile. {i}.Line. {i}.X_CISCO_DefaultRing                    | Default_Ring_<i>_           |
| Device.Services.VoiceService. {i}.VoiceProfile. {i}.MaxSessions                                      | Call_Appearences_Per_Line   |
| Device.Services.VoiceService. {i}.VoiceProfile. {i}.Name                                             | Yok                         |
| Device.Services.VoiceService. {i}.VoiceProfile. {i}.NumberOfLines                                    | Yok                         |
| Device.Services.VoiceService. {i}.VoiceProfile. {i}.Region                                           | Yok                         |
| Device.Services.VoiceService. {i}.VoiceProfile. {i}.Reset                                            | Yok                         |
| Device.Services.VoiceService. {i}.VoiceProfile. {i}.RTP.                                             |                             |
| Device.Services.VoiceService. {i}.VoiceProfile. {i}.RTP.DSCPMark                                     | RTP_TOS_DiffServ_Value_<i>_ |
| Device.Services.VoiceService. {i}.VoiceProfile. {i}.RTP.LocalPortMax                                 | RTP_Port_Max                |
| Device.Services.VoiceService. {i}.VoiceProfile. {i}.RTP.LocalPortMin                                 | RTP_Port_Min                |
| Device.Services.VoiceService. {i}.VoiceProfile. {i}.RTP.RTCP.                                        |                             |

| TR-069 Parametresi                                                                         | XML Parametresi             |
|--------------------------------------------------------------------------------------------|-----------------------------|
| Device.Services.VoiceService. {i}.VoiceProfile. {i}.RTP.RTCP.Enable                        | RTCP_Tx_Interval            |
| Device.Services.VoiceService. {i}.VoiceProfile. {i}.RTP.RTCP.TxRepeatInterval              | RTCP_Tx_Interval            |
| Device.Services.VoiceService. {i}.VoiceProfile. {i}.RTP.SRTP.                              |                             |
| Device.Services.VoiceService. {i}.VoiceProfile. {i}.RTP.SRTP.Enable                        | Yok                         |
| Device.Services.VoiceService. {i}.VoiceProfile. {i}.RTP.SRTP.EncryptionKeySizes            | Yok                         |
| Device.Services.VoiceService. {i}.VoiceProfile. {i}.RTP.SRTP.KeyingMethods                 | Yok                         |
| Device.Services.VoiceService. {i}.VoiceProfile. {i}.RTP.TelephoneEventPayloadType          | AVT_Dynamic_Payload         |
| Device.Services.VoiceService. {i}.VoiceProfile. {i}.RTP.X_CISCO_RTTPPacketSize             | RTP_Packet_Size             |
| Device.Services.VoiceService. {i}.VoiceProfile. {i}.ServiceProviderInfo.                   | Yok                         |
| Device.Services.VoiceService. {i}.VoiceProfile. {i}.ServiceProviderInfo.ContactPhoneNumber | Yok                         |
| Device.Services.VoiceService. {i}.VoiceProfile. {i}.ServiceProviderInfo.EmailAddress       | Yok                         |
| Device.Services.VoiceService. {i}.VoiceProfile. {i}.ServiceProviderInfo.Name               | Yok                         |
| Device.Services.VoiceService. {i}.VoiceProfile. {i}.ServiceProviderInfo.URL                | Yok                         |
| Device.Services.VoiceService. {i}.VoiceProfile. {i}.SignalingProtocol                      | Yok                         |
| Device.Services.VoiceService. {i}.VoiceProfile. {i}.SIP.                                   |                             |
| Device.Services.VoiceService. {i}.VoiceProfile. {i}.SIP.DSCPMark                           | SIP_TOS_DiffServ_Value_<i>_ |
| Device.Services.VoiceService. {i}.VoiceProfile. {i}.SIP.InviteExpires                      | INVITE_Expires              |
| Device.Services.VoiceService. {i}.VoiceProfile. {i}.SIP.Organization                       | Yok                         |
| Device.Services.VoiceService. {i}.VoiceProfile. {i}.SIP.OutboundProxy                      | Outbound_Proxy_<i>_         |
| Device.Services.VoiceService. {i}.VoiceProfile. {i}.SIP.OutboundProxyPort                  | Outbound_Proxy_<i>_         |
| Device.Services.VoiceService. {i}.VoiceProfile. {i}.SIP.ProxyServer                        | Proxy_<i>_                  |
| Device.Services.VoiceService. {i}.VoiceProfile. {i}.SIP.ProxyServerPort                    | Proxy_<i>_                  |
| Device.Services.VoiceService. {i}.VoiceProfile. {i}.SIP.ProxyServerTransport               | SIP_Transport_<1>_          |
| Device.Services.VoiceService. {i}.VoiceProfile. {i}.SIP.RegisterExpires                    | Register_Expires_<i>_       |
| Device.Services.VoiceService. {i}.VoiceProfile. {i}.SIP.RegisterRetryInterval              | Reg_Retry_Intvl             |
| Device.Services.VoiceService. {i}.VoiceProfile. {i}.SIP.RegistersMinExpires                | Reg_Min_Expires             |
| Device.Services.VoiceService. {i}.VoiceProfile. {i}.SIP.ReInviteExpires                    | ReINVITE_Expires            |
| Device.Services.VoiceService. {i}.VoiceProfile. {i}.SIP.SIPEventSubscribeNumberOfElements  | Yok                         |
| Device.Services.VoiceService. {i}.VoiceProfile. {i}.SIP.SIPResponseMapNumberOfElements     | Yok                         |
| Device.Services.VoiceService. {i}.VoiceProfile. {i}.SIP.TimerB                             | SIP_Timer_B                 |
| Device.Services.VoiceService. {i}.VoiceProfile. {i}.SIP.TimerD                             | SIP_Timer_D                 |
| Device.Services.VoiceService. {i}.VoiceProfile. {i}.SIP.TimerF                             | SIP_Timer_F                 |

| TR-069 Parametresi                                                            | XML Parametresi           |
|-------------------------------------------------------------------------------|---------------------------|
| Device.Services.VoiceService. {i}.VoiceProfile. {i}.SIP.TimerH                | SIP_Timer_H               |
| Device.Services.VoiceService. {i}.VoiceProfile. {i}.SIP.TimerJ                | SIP_Timer_J               |
| Device.Services.VoiceService. {i}.VoiceProfile. {i}.SIP.TimerT1               | SIP_T1                    |
| Device.Services.VoiceService. {i}.VoiceProfile. {i}.SIP.TimerT2               | SIP_T2                    |
| Device.Services.VoiceService. {i}.VoiceProfile. {i}.SIP.TimerT4               | SIP_T4                    |
| Device.Services.VoiceService. {i}.VoiceProfile. {i}.SIP.UserAgentDomain       | Yok                       |
| Device.Services.VoiceService. {i}.VoiceProfile. {i}.SIP.UserAgentPort         | SIP_Port_<1>_             |
| Device.Services.VoiceService. {i}.VoiceProfile. {i}.SIP.UserAgentTransport    | SIP_Transport_<1>_        |
| Device.Services.VoiceService. {i}.VoiceProfile. {i}.SIP.X_CISCO_SubMinExpires | Sub_Min_Expires           |
| Device.Services.VoiceService. {i}.VoiceProfile. {i}.SIP.X_CISCO_SubMaxExpires | Sub_Max_Expires           |
| Device.Services.VoiceService. {i}.VoiceProfile. {i}.SIP.X_CISCO_SubRetryIntvl | Sub_Retry_Intvl           |
| Device.Services.VoiceService. {i}.VoiceProfile. {i}.STUNEnable                | STUN_Enable               |
| Device.Services.VoiceService. {i}.VoiceProfileNumberOfEntries                 | Yok                       |
| Device.Services.VoiceService. {i}.X_CISCO_SIP.                                |                           |
| Device.Services.VoiceService. {i}.X_CISCO_SIP.G711uCodecName                  | G711u_Codec_Name          |
| Device.Services.VoiceService. {i}.X_CISCO_SIP.G711aCodecName                  | G711a_Codec_Name          |
| Device.Services.VoiceService. {i}.X_CISCO_SIP.G729aCodecName                  | G729a_Codec_Name          |
| Device.Services.VoiceService. {i}.X_CISCO_SIP.G729bCodecName                  | G729b_Codec_Name          |
| Device.Services.VoiceService. {i}.X_CISCO_SIP.G722CodecName                   | G722_Codec_Name           |
| Device.Services.VoiceService. {i}.X_CISCO_SIP.G722.2CodecName                 | G722.2_Codec_Name         |
| Device.Services.VoiceService. {i}.X_CISCO_SIP.iLBCCodecName                   | iLBC_Codec_Name           |
| Device.Services.VoiceService. {i}.X_CISCO_SIP.iSACCodecName                   | iSAC_Codec_Name           |
| Device.Services.VoiceService. {i}.X_CISCO_SIP.OPUSCodecName                   | OPUS_Codec_Name           |
| Device.Services.VoiceService. {i}.X_CISCO_SIP.AVTCodecName                    | AVT_Codec_Name            |
| Device.Services.VoiceService. {i}.X_CISCO_SIP.G722.2BEDynamicPayload          | G722.2_Dynamic_Payload    |
| Device.Services.VoiceService. {i}.X_CISCO_SIP.G722.2OADynamicPayload          | G722.2_OA_Dynamic_Payload |
| Device.Services.VoiceService. {i}.X_CISCO_SIP.iLBC20msDynamicPayload          | iLBC_Dynamic_Payload      |
| Device.Services.VoiceService. {i}.X_CISCO_SIP.iLBC30msDynamicPayload          | iLBC_30ms_Dynamic_Payload |
| Device.Services.VoiceService. {i}.X_CISCO_SIP.iSACDynamicPayload              | iSAC_Dynamic_Payload      |
| Device.Services.VoiceService. {i}.X_CISCO_SIP.OPUSDynamicPayload              | OPUS_Dynamic_Payload      |
| Device.Services.VoiceService. {i}.X_CISCO_SIP.AVTDynamicPayload               | AVT_Dynamic_Payload       |
| Device.Services.VoiceService. {i}.X_CISCO_SIP.AVT16kHzDynamicPayload          | AVT_16kHz_Dynamic_Payload |

| TR-069 Parametresi                                                                | XML Parametresi               |
|-----------------------------------------------------------------------------------|-------------------------------|
| Device.Services.VoiceService. {i}.X_CISCO_SIP.AVT48kHzDynamicPayload              | AVT_48kHz_Dynamic_Payload     |
| Device.Services.VoiceService. {i}.X_CISCO_SIP.INFOREQDynamicPayload               | INFOREQ_Dynamic_Payload       |
| Device.Services.VoiceService. {i}.X_CISCO_SIP.DisplayAnonymousFromHeader          | Display_Anonymous_From_Header |
| Device.Services.VoiceService. {i}.X_CISCO_SIP.RedirectKeepAlive                   | Redirect_Keep_Alive           |
| Device.Services.VoiceService. {i}.X_CISCO_Regional.                               |                               |
| Device.Services.VoiceService. {i}.X_CISCO_Regional.Tones.                         |                               |
| Device.Services.VoiceService. {i}.X_CISCO_Regional.Tones.DialTone                 | Dial_Tone                     |
| Device.Services.VoiceService. {i}.X_CISCO_Regional.Tones.OutsideDialTone          | Outside_Dial_Tone             |
| Device.Services.VoiceService. {i}.X_CISCO_Regional.Tones.PromptTone               | Prompt_Tone                   |
| Device.Services.VoiceService. {i}.X_CISCO_Regional.Tones.BusyTone                 | Busy_Tone                     |
| Device.Services.VoiceService. {i}.X_CISCO_Regional.Tones.ReorderTone              | Reorder_Tone                  |
| Device.Services.VoiceService. {i}.X_CISCO_Regional.Tones.OffHookWarningTone       | Off_Hook_Warning_Tone         |
| Device.Services.VoiceService. {i}.X_CISCO_Regional.Tones.RingBackTone             | Ring_Back_Tone                |
| Device.Services.VoiceService. {i}.X_CISCO_Regional.Tones.CallWaitingTone          | Call_Waiting_Tone             |
| Device.Services.VoiceService. {i}.X_CISCO_Regional.Tones.ConfirmTone              | Confirm_Tone                  |
| Device.Services.VoiceService. {i}.X_CISCO_Regional.Tones.MWIDialTone              | MWI_Dial_Tone                 |
| Device.Services.VoiceService. {i}.X_CISCO_Regional.Tones.CfwdDialTone             | Cfwd_Dial_Tone                |
| Device.Services.VoiceService. {i}.X_CISCO_Regional.Tones.HoldingTone              | Holding_Tone                  |
| Device.Services.VoiceService. {i}.X_CISCO_Regional.Tones.ConferenceTone           | Conference_Tone               |
| Device.Services.VoiceService. {i}.X_CISCO_Regional.Tones.SecureCallIndicationTone | Secure_Call_Indication_Tone   |
| Device.Services.VoiceService. {i}.X_CISCO_Regional.Tones.PageTone                 | Page_Tone                     |
| Device.Services.VoiceService. {i}.X_CISCO_Regional.Tones.AlertTone                | Alert_Tone                    |
| Device.Services.VoiceService. {i}.X_CISCO_Regional.Tones.MuteTone                 | Mute_Tone                     |
| Device.Services.VoiceService. {i}.X_CISCO_Regional.Tones.UnmuteTone               | Unmute_Tone                   |
| Device.Services.VoiceService. {i}.X_CISCO_Regional.Tones.SystemBeep               | System_Beep                   |
| Device.Services.VoiceService. {i}.X_CISCO_Regional.Tones.CallPickupTone           | Call_Pickup_Tone              |
| Device.Services.VoiceService. {i}.X_CISCO_Regional.Cadences.                      |                               |
| Device.Services.VoiceService. {i}.X_CISCO_Regional.Cadences.Cadence1              | Cadence_1                     |
| Device.Services.VoiceService. {i}.X_CISCO_Regional.Cadences.Cadence2              | Cadence_2                     |
| Device.Services.VoiceService. {i}.X_CISCO_Regional.Cadences.Cadence3              | Cadence_3                     |
| Device.Services.VoiceService. {i}.X_CISCO_Regional.Cadences.Cadence4              | Cadence_4                     |
| Device.Services.VoiceService. {i}.X_CISCO_Regional.Cadences.Cadence5              | Cadence_5                     |



| TR-069 Parametresi                                                                     | XML Parametresi                  |
|----------------------------------------------------------------------------------------|----------------------------------|
| Device.Services.VoiceService. {i}.X_CISCO_Regional.Cadences.Cadence6                   | Cadence_6                        |
| Device.Services.VoiceService. {i}.X_CISCO_Regional.Cadences.Cadence7                   | Cadence_7                        |
| Device.Services.VoiceService. {i}.X_CISCO_Regional.Cadences.Cadence8                   | Cadence_8                        |
| Device.Services.VoiceService. {i}.X_CISCO_Regional.Cadences.Cadence9                   | Cadence_9                        |
| Device.Services.VoiceService. {i}.X_CISCO_Regional.Cadences.                           |                                  |
| Device.Services.VoiceService. {i}.X_CISCO_Regional.ControlTimer.ReorderDelay           | Reorder_Delay                    |
| Device.Services.VoiceService. {i}.X_CISCO_Regional.ControlTimer.InterdigitLongTimer    | Interdigit_Long_Timer            |
| Device.Services.VoiceService. {i}.X_CISCO_Regional.ControlTimer.InterdigitShortTimer   | Interdigit_Short_Timer           |
| Device.Services.VoiceService. {i}.X_CISCO_AttConsole.                                  |                                  |
| Device.Services.VoiceService. {i}.X_CISCO_AttConsole.NumberOfUnits                     | Number_of_Units                  |
| Device.Services.VoiceService. {i}.X_CISCO_AttConsole.ServerType                        |                                  |
| Device.Services.VoiceService. {i}.X_CISCO_AttConsole.SubscribeRetryInterval            | Subscribe_Retry_Interval         |
| Device.Services.VoiceService. {i}.X_CISCO_AttConsole.BXferOnSpeedDialEnable            | Bxfer_On_Speed_Dial_Enable       |
| Device.Services.VoiceService. {i}.X_CISCO_AttConsole.AttendantConsoleLCDContrast       | Attendant_Console_LCD_Brightness |
| Device.Services.VoiceService. {i}.X_CISCO_AttConsole.BXferToStarcodeEnable             | Bxfer_To_Starcode_Enable         |
| Device.Services.VoiceService. {i}.X_CISCO_AttConsole.Unit.                             | Yok                              |
| Device.Services.VoiceService. {i}.X_CISCO_AttConsole.Unit. {i}.                        | Yok                              |
| Device.Services.VoiceService. {i}.X_CISCO_AttConsole.Unit. {i}.Key.                    | Yok                              |
| Device.Services.VoiceService. {i}.X_CISCO_AttConsole.Unit. {i}.Key. {i}.               | Yok                              |
| Device.Services.VoiceService. {i}.X_CISCO_AttConsole.Unit. {i}.Key. {i}.Config         | Unit_<i>_Key_<i>_                |
| Device.Services.VoiceService. {i}.X_CISCO_AttConsole.Unit. {i}.NumberOfKey             | Yok                              |
| Device.Services.VoiceService. {i}.X_CISCO_PhoneSetting.                                | Yok                              |
| Device.Services.VoiceService. {i}.X_CISCO_PhoneSetting.LineKey.                        | Yok                              |
| Device.Services.VoiceService. {i}.X_CISCO_PhoneSetting.LineKey. {i}.                   | Yok                              |
| Device.Services.VoiceService. {i}.X_CISCO_PhoneSetting.LineKey. {i}.ExtendedFunction   | Extended_Function_<i>_           |
| Device.Services.VoiceService. {i}.X_CISCO_PhoneSetting.LineKey. {i}.Extension          | Extension_<i>_                   |
| Device.Services.VoiceService. {i}.X_CISCO_PhoneSetting.LineKey. {i}.ShareCallApparence | Share_Call_Appearance_<i>_       |
| Device.Services.VoiceService. {i}.X_CISCO_PhoneSetting.LineKey. {i}.ShortName          | Short_Name_<i>_                  |
| Device.Services.VoiceService. {i}.X_CISCO_PhoneSetting.NumberOfLineKey                 | Yok                              |
| Device.Services.VoiceService. {i}.X_CISCO_PhoneSetting.StationName                     | Station_Name                     |
| Device.Services.VoiceService. {i}.X_CISCO_PhoneSetting.GroupPagingScript               | Group_Paging_Script              |
| Device.Services.VoiceService. {i}.X_CISCO_PhoneSetting.VoiceMailNumber                 | Voice_Mail_Number                |

| TR-069 Parametresi                                                                      | XML Parametresi         |
|-----------------------------------------------------------------------------------------|-------------------------|
| Device.Services.VoiceService. {i}.X_CISCO_PhoneSetting.BluetoothMode                    | Bluetooth_Mode          |
| Device.Services.VoiceService. {i}.X_CISCO_PhoneSetting.Line                             | Hat                     |
| Device.Services.VoiceService. {i}.X_CISCO_PhoneSetting.Ringtone.                        | Yok                     |
| Device.Services.VoiceService. {i}.X_CISCO_PhoneSetting.Ringtone.Ring1                   | Ring1                   |
| Device.Services.VoiceService. {i}.X_CISCO_PhoneSetting.Ringtone.Ring2                   | Ring2                   |
| Device.Services.VoiceService. {i}.X_CISCO_PhoneSetting.Ringtone.Ring3                   | Ring3                   |
| Device.Services.VoiceService. {i}.X_CISCO_PhoneSetting.Ringtone.Ring4                   | Ring4                   |
| Device.Services.VoiceService. {i}.X_CISCO_PhoneSetting.Ringtone.Ring5                   | Ring5                   |
| Device.Services.VoiceService. {i}.X_CISCO_PhoneSetting.Ringtone.Ring6                   | Ring6                   |
| Device.Services.VoiceService. {i}.X_CISCO_PhoneSetting.Ringtone.Ring7                   | Ring7                   |
| Device.Services.VoiceService. {i}.X_CISCO_PhoneSetting.Ringtone.Ring8                   | Ring8                   |
| Device.Services.VoiceService. {i}.X_CISCO_PhoneSetting.Ringtone.Ring9                   | Ring9                   |
| Device.Services.VoiceService. {i}.X_CISCO_PhoneSetting.Ringtone.Ring10                  | Ring10                  |
| Device.Services.VoiceService. {i}.X_CISCO_PhoneSetting.Ringtone.Ring11                  | Ring11                  |
| Device.Services.VoiceService. {i}.X_CISCO_PhoneSetting.Ringtone.Ring12                  | Ring12                  |
| Device.Services.VoiceService. {i}.X_CISCO_PhoneSetting.SuppServices.                    | Yok                     |
| Device.Services.VoiceService. {i}.X_CISCO_PhoneSetting.SuppServices.ConferenceServ      | Coference_Serv          |
| Device.Services.VoiceService. {i}.X_CISCO_PhoneSetting.SuppServices.AttnTransferServ    | Attn_Transfer_Serv      |
| Device.Services.VoiceService. {i}.X_CISCO_PhoneSetting.SuppServices.BlindTransferServ   | Blind_Transfer_Serv     |
| Device.Services.VoiceService. {i}.X_CISCO_PhoneSetting.SuppServices.DNDServ             | DND_Serv                |
| Device.Services.VoiceService. {i}.X_CISCO_PhoneSetting.SuppServices.BlockANCServ        | Block_ANC_Serv          |
| Device.Services.VoiceService. {i}.X_CISCO_PhoneSetting.SuppServices.BlockCIDServ        | Block_CID_Serv          |
| Device.Services.VoiceService. {i}.X_CISCO_PhoneSetting.SuppServices.SecureCallServ      | Secure_Call_Serv        |
| Device.Services.VoiceService. {i}.X_CISCO_PhoneSetting.SuppServices.CfwdAllServ         | Cfwd_All_Serv           |
| Device.Services.VoiceService. {i}.X_CISCO_PhoneSetting.SuppServices.CfwdBusyServ        | Cfwd_Busy_Serv          |
| Device.Services.VoiceService. {i}.X_CISCO_PhoneSetting.SuppServices.CfwdNoAnsServ       | Cfwd_No_Ans_Serv        |
| Device.Services.VoiceService. {i}.X_CISCO_PhoneSetting.SuppServices.PagingServ          | Paging_Serv             |
| Device.Services.VoiceService. {i}.X_CISCO_PhoneSetting.SuppServices.CallParkServ        | Call_Park_Serv          |
| Device.Services.VoiceService. {i}.X_CISCO_PhoneSetting.SuppServices.CallPickUpServ      | Call_Pick_Up_Serv       |
| Device.Services.VoiceService. {i}.X_CISCO_PhoneSetting.SuppServices.ACDLoginServ        | ACD_Login_Serv          |
| Device.Services.VoiceService. {i}.X_CISCO_PhoneSetting.SuppServices.GroupCallPickUpServ | Group_Call_Pick_Up_Serv |
| Device.Services.VoiceService. {i}.X_CISCO_PhoneSetting.SuppServices.ServiceAnncServ     | Service_Annc_Serv       |

| TR-069 Parametresi                                                                               | XML Parametresi             |
|--------------------------------------------------------------------------------------------------|-----------------------------|
| Device.Services.VoiceService. {i}.X_CISCO_PhoneSetting.SuppServices.CallRecordingServ            | Call_Recording_Serv         |
| Device.Services.VoiceService. {i}.X_CISCO_PhoneSetting.SuppServices.ReversePhoneLookupServ       | Reverse_Phone_Lookup_Serv   |
| Device.Services.VoiceService. {i}.X_CISCO_PhoneSetting.ProgramSoftkeys.                          | Yok                         |
| Device.Services.VoiceService. {i}.X_CISCO_PhoneSetting.ProgramSoftkeys.ProgrammableSoftkeyEnable | Programmable_Softkey_Enable |
| Device.Services.VoiceService. {i}.X_CISCO_PhoneSetting.ProgramSoftkeys.IdleKeyList               | Idle_Key_List               |
| Device.Services.VoiceService. {i}.X_CISCO_PhoneSetting.ProgramSoftkeys.MissedCallKeyList         | Missed_Call_Key_List        |
| Device.Services.VoiceService. {i}.X_CISCO_PhoneSetting.ProgramSoftkeys.OffHookKeyList            | Off_Hook_Key_List           |
| Device.Services.VoiceService. {i}.X_CISCO_PhoneSetting.ProgramSoftkeys.DialingInputKeyList       | Dialing_Input_Key_List      |
| Device.Services.VoiceService. {i}.X_CISCO_PhoneSetting.ProgramSoftkeys.ProgressingKeyList        | Progressing_Key_List        |
| Device.Services.VoiceService. {i}.X_CISCO_PhoneSetting.ProgramSoftkeys.ConnectedKeyList          | Connected_Key_List          |
| Device.Services.VoiceService. {i}.X_CISCO_PhoneSetting.ProgramSoftkeys.StartXferKeyList          | Start-Xfer_Key_List         |
| Device.Services.VoiceService. {i}.X_CISCO_PhoneSetting.ProgramSoftkeys.StartConfKeyList          | Start-Conf_Key_List         |
| Device.Services.VoiceService. {i}.X_CISCO_PhoneSetting.ProgramSoftkeys.ConferencingKeyList       | Conferencing_Key_List       |
| Device.Services.VoiceService. {i}.X_CISCO_PhoneSetting.ProgramSoftkeys.ReleasingKeyList          | Releasing_Key_List          |
| Device.Services.VoiceService. {i}.X_CISCO_PhoneSetting.ProgramSoftkeys.HoldKeyList               | Hold_Key_List               |
| Device.Services.VoiceService. {i}.X_CISCO_PhoneSetting.ProgramSoftkeys.RingingKeyList            | Ringing_Key_List            |
| Device.Services.VoiceService. {i}.X_CISCO_PhoneSetting.ProgramSoftkeys.SharedActiveKeyList       | Shared_Active_Key_List      |
| Device.Services.VoiceService. {i}.X_CISCO_PhoneSetting.ProgramSoftkeys.SharedHeldKeyList         | Shared_Held_Key_List        |
| Device.Services.VoiceService. {i}.X_CISCO_PhoneSetting.ProgramSoftkeys.PSK1                      | PSK_1                       |
| Device.Services.VoiceService. {i}.X_CISCO_PhoneSetting.ProgramSoftkeys.PSK2                      | PSK_2                       |
| Device.Services.VoiceService. {i}.X_CISCO_PhoneSetting.ProgramSoftkeys.PSK3                      | PSK_3                       |
| Device.Services.VoiceService. {i}.X_CISCO_PhoneSetting.ProgramSoftkeys.PSK4                      | PSK_4                       |
| Device.Services.VoiceService. {i}.X_CISCO_PhoneSetting.ProgramSoftkeys.PSK5                      | PSK_5                       |
| Device.Services.VoiceService. {i}.X_CISCO_PhoneSetting.ProgramSoftkeys.PSK6                      | PSK_6                       |
| Device.Services.VoiceService. {i}.X_CISCO_PhoneSetting.ProgramSoftkeys.PSK7                      | PSK_7                       |
| Device.Services.VoiceService. {i}.X_CISCO_PhoneSetting.ProgramSoftkeys.PSK8                      | PSK_8                       |
| Device.Services.VoiceService. {i}.X_CISCO_PhoneSetting.ProgramSoftkeys.PSK9                      | PSK_9                       |
| Device.Services.VoiceService. {i}.X_CISCO_PhoneSetting.ProgramSoftkeys.PSK10                     | PSK_10                      |
| Device.Services.VoiceService. {i}.X_CISCO_PhoneSetting.ProgramSoftkeys.PSK11                     | PSK_11                      |
| Device.Services.VoiceService. {i}.X_CISCO_PhoneSetting.ProgramSoftkeys.PSK12                     | PSK_12                      |
| Device.Services.VoiceService. {i}.X_CISCO_PhoneSetting.ProgramSoftkeys.PSK13                     | PSK_13                      |
| Device.Services.VoiceService. {i}.X_CISCO_PhoneSetting.ProgramSoftkeys.PSK14                     | PSK_14                      |

| TR-069 Parametresi                                                                | XML Parametresi        |
|-----------------------------------------------------------------------------------|------------------------|
| Device.Services.VoiceService. {i}.X_CISCO_PhoneSetting.ProgramSoftkeys.PSK15      | PSK_15                 |
| Device.Services.VoiceService. {i}.X_CISCO_PhoneSetting.ProgramSoftkeys.PSK16      | PSK_16                 |
| Device.Services.VoiceService. {i}.X_CISCO_PhoneSetting.LDAP.                      | Yok                    |
| Device.Services.VoiceService. {i}.X_CISCO_PhoneSetting.LDAP.LDAPDirEnable         | LDAP_Dir_Enable        |
| Device.Services.VoiceService. {i}.X_CISCO_PhoneSetting.LDAP.CorpDirName           | LDAP_Corp_Dir_Name     |
| Device.Services.VoiceService. {i}.X_CISCO_PhoneSetting.LDAP.Server                | LDAP_Server            |
| Device.Services.VoiceService. {i}.X_CISCO_PhoneSetting.LDAP.SearchBase            | LDAP_Search_Base       |
| Device.Services.VoiceService. {i}.X_CISCO_PhoneSetting.LDAP.ClientDN              | LDAP_Client_DN         |
| Device.Services.VoiceService. {i}.X_CISCO_PhoneSetting.LDAP.UserName              | LDAP_User_Name         |
| Device.Services.VoiceService. {i}.X_CISCO_PhoneSetting.LDAP.Password              | LDAP_Password          |
| Device.Services.VoiceService. {i}.X_CISCO_PhoneSetting.LDAP.AuthMethod            | LDAP_Auth_Method       |
| Device.Services.VoiceService. {i}.X_CISCO_PhoneSetting.LDAP.LastNameFilter        | LDAP_Last_Name_Filter  |
| Device.Services.VoiceService. {i}.X_CISCO_PhoneSetting.LDAP.FirstNameFilter       | LDAP_First_Name_Filter |
| Device.Services.VoiceService. {i}.X_CISCO_PhoneSetting.LDAP.SearchItem3           | LDAP_Search_Item_3     |
| Device.Services.VoiceService. {i}.X_CISCO_PhoneSetting.LDAP.SearchItem3Filter     | LDAP_Item_3_Filter     |
| Device.Services.VoiceService. {i}.X_CISCO_PhoneSetting.LDAP.SearchItem4           | LDAP_Search_Item_4     |
| Device.Services.VoiceService. {i}.X_CISCO_PhoneSetting.LDAP.SearchItem4Filter     | LDAP_Item_4_Filter     |
| Device.Services.VoiceService. {i}.X_CISCO_PhoneSetting.LDAP.DisplayAttr           | LDAP_Display_Attrs     |
| Device.Services.VoiceService. {i}.X_CISCO_PhoneSetting.LDAP.NumberMapping         | LDAP_Number_Mapping    |
| Device.Services.VoiceService. {i}.X_CISCO_UserSetting.                            | Yok                    |
| Device.Services.VoiceService. {i}.X_CISCO_UserSetting.RingerVolume                | Ringer_Volume          |
| Device.Services.VoiceService. {i}.X_CISCO_UserSetting.SpeakerVolume               | Speaker_Volume         |
| Device.Services.VoiceService. {i}.X_CISCO_UserSetting.HandsetVolume               | Handset_Volume         |
| Device.Services.VoiceService. {i}.X_CISCO_UserSetting.HeadsetVolume               | Headset_Volume         |
| Device.Services.VoiceService. {i}.X_CISCO_UserSetting.PhoneBackground             | Phone_Background       |
| Device.Services.VoiceService. {i}.X_CISCO_UserSetting.PictureDownloadURL          | Picture_Download_URL   |
| Device.Services.VoiceService. {i}.X_CISCO_UserSetting.ElectronicHookSwitchControl | Ehook_Enable           |
| Device.Services.VoiceService. {i}.X_CISCO_UserSetting.ScreenSaverEnable           | Screen_Saver_Enable    |
| Device.Services.VoiceService. {i}.X_CISCO_UserSetting.ScreenSaverType             | Screen_Saver_Type      |
| Device.Services.VoiceService. {i}.X_CISCO_UserSetting.MissCallShortcut            | Miss_Call_Shortcut     |
| Device.Services.VoiceService. {i}.X_CISCO_UserSetting.AlertToneOff                | Alert_Tone_Off         |
| Device.Services.VoiceService. {i}.X_CISCO_UserSetting.LogoURL                     | Logo_URL               |

| TR-069 Parametresi                                                                 | XML Parametresi               |
|------------------------------------------------------------------------------------|-------------------------------|
| Device.Services.VoiceService. {i}.X_CISCO_StarCode.                                | Yok                           |
| Device.Services.VoiceService. {i}.X_CISCO_StarCode.ActivateBlockAnonymousCall      | Block_ANC_Act_Code            |
| Device.Services.VoiceService. {i}.X_CISCO_StarCode.ActivateBlockCallerId           | Block_CID_Act_Code            |
| Device.Services.VoiceService. {i}.X_CISCO_StarCode.ActivateBlockCallerIdNextCall   | Block_CID_Per_Call_Act_Code   |
| Device.Services.VoiceService. {i}.X_CISCO_StarCode.ActivateCallForwardAll          | Cfwd_All_Act_Code             |
| Device.Services.VoiceService. {i}.X_CISCO_StarCode.ActivateCallForwardBusy         | Cfwd_Busy_Act_Code            |
| Device.Services.VoiceService. {i}.X_CISCO_StarCode.ActivateCallForwardNoAnswer     | Cfwd_No_Ans_Act_Code          |
| Device.Services.VoiceService. {i}.X_CISCO_StarCode.ActivateCallWaiting             | CW_Act_Code                   |
| Device.Services.VoiceService. {i}.X_CISCO_StarCode.ActivateCallWaitingNextCall     | CW_Per_Call_Act_Code          |
| Device.Services.VoiceService. {i}.X_CISCO_StarCode.ActivateDoNotDisturb            | DND_Act_Code                  |
| Device.Services.VoiceService. {i}.X_CISCO_StarCode.ActivateSecureCall              | Secure_All_Call_Act_Code      |
| Device.Services.VoiceService. {i}.X_CISCO_StarCode.ActivateSecureCallNextCall      | Secure_One_Call_Act_Code      |
| Device.Services.VoiceService. {i}.X_CISCO_StarCode.BlindTransfer                   | Blind_Transfer_Code           |
| Device.Services.VoiceService. {i}.X_CISCO_StarCode.CallPark                        | Call_Park_Code                |
| Device.Services.VoiceService. {i}.X_CISCO_StarCode.CallPickup                      | Call_Pickup_Code              |
| Device.Services.VoiceService. {i}.X_CISCO_StarCode.CallReturn                      | Call_Return_Code              |
| Device.Services.VoiceService. {i}.X_CISCO_StarCode.CallUnpark                      | Call_Unpark_Code              |
| Device.Services.VoiceService. {i}.X_CISCO_StarCode.DeactivateBlockAnonymousCall    | Block_ANC_Deact_Code          |
| Device.Services.VoiceService. {i}.X_CISCO_StarCode.DeactivateBlockCallerId         | Block_CID_Deact_Code          |
| Device.Services.VoiceService. {i}.X_CISCO_StarCode.DeactivateBlockCallerIdNextCall | Block_CID_Per_Call_Deact_Code |
| Device.Services.VoiceService. {i}.X_CISCO_StarCode.DeactivateCallForwardAll        | Cfwd_All_Deact_Code           |
| Device.Services.VoiceService. {i}.X_CISCO_StarCode.DeactivateCallForwardBusy       | Cfwd_Busy_Deact_Code          |
| Device.Services.VoiceService. {i}.X_CISCO_StarCode.DeactivateCallForwardNoAnswer   | Cfwd_No_Ans_Deact_Code        |
| Device.Services.VoiceService. {i}.X_CISCO_StarCode.DeactivateCallWaiting           | CW_Deact_Code                 |
| Device.Services.VoiceService. {i}.X_CISCO_StarCode.DeactivateCallWaitingNextCall   | CW_Per_Call_Deact_Code        |
| Device.Services.VoiceService. {i}.X_CISCO_StarCode.DeactivateDoNotDisturb          | DND_Deact_Code                |
| Device.Services.VoiceService. {i}.X_CISCO_StarCode.DeactivateSecureCal             | Secure_No_Call_Act_Code       |
| Device.Services.VoiceService. {i}.X_CISCO_StarCode.DeactivateSecureCallNextCall    | Secure_One_Call_Deact_Code    |
| Device.Services.VoiceService. {i}.X_CISCO_StarCode.GroupCallPickup                 | Group_Call_Pickup_Code        |
| Device.Services.VoiceService. {i}.X_CISCO_StarCode.PagingCode                      | Paging_Code                   |
| Device.Services.VoiceService. {i}.X_CISCO_StarCode.PreferCodecG711a                | Prefer_G711a_Code             |
| Device.Services.VoiceService. {i}.X_CISCO_StarCode.PreferCodecG711u                | Prefer_G711u_Code             |

| TR-069 Parametresi                                                                                                       | XML Parametresi    |
|--------------------------------------------------------------------------------------------------------------------------|--------------------|
| Device.Services.VoiceService. {i}.X_CISCO_StarCode.PreferCodecG722                                                       | Prefer_G722_Code   |
| Device.Services.VoiceService. {i}.X_CISCO_StarCode.PreferCodecG7222                                                      | Prefer_G722.2_Code |
| Device.Services.VoiceService. {i}.X_CISCO_StarCode.PreferCodecG729a                                                      | Prefer_G729a_Code  |
| Device.Services.VoiceService. {i}.X_CISCO_StarCode.PreferCodeciLBC                                                       | Prefer_iLBC_Code   |
| Device.Services.VoiceService. {i}.X_CISCO_StarCode.PreferCodeciSAC                                                       | Prefer_ISAC_Code   |
| Device.Services.VoiceService. {i}.X_CISCO_StarCode.PreferCodecOPUS                                                       | Prefer_OPUS_Code   |
| Device.Services.VoiceService. {i}.X_CISCO_StarCode.UseOnlyCodecG711a                                                     | Force_G711a_Code   |
| Device.Services.VoiceService. {i}.X_CISCO_StarCode.UseOnlyCodecG711u                                                     | Force_G711u_Code   |
| Device.Services.VoiceService. {i}.X_CISCO_StarCode.UseOnlyCodecG722                                                      | Force_G722_Code    |
| Device.Services.VoiceService. {i}.X_CISCO_StarCode.UseOnlyCodecG7222                                                     | Force_G722.2_Code  |
| Device.Services.VoiceService. {i}.X_CISCO_StarCode.UseOnlyCodecG729a                                                     | Force_G729a_Code   |
| Device.Services.VoiceService. {i}.X_CISCO_StarCode.UseOnlyCodeciLBC                                                      | Force_iLBC_Code    |
| Device.Services.VoiceService. {i}.X_CISCO_StarCode.UseOnlyCodeciSAC                                                      | Force_ISAC_Code    |
| Device.Services.VoiceService. {i}.X_CISCO_StarCode.UseOnlyCodecOPUS                                                      | Force_OPUS_Code    |
|                                                                                                                          | Yok                |
|                                                                                                                          | Yok                |
| *(1) Söz konusu TR-069 yapılandırmasını destekliyoruz ancak Web/GUI üzerindeki ilgili parametreyi desteklemiyoruz        | Yok                |
| *(2) Söz konusu TR-069 yapılandırmasını destekliyoruz ancak yalnızca 'Evet' olarak ayarlanabilir                         | Yok                |
| *(3) i=0 G.711MuLaw i=1 G.711ALaw i=2 G.729a i=3 G.722 i=4 G.722.2 i=5 iLBC i=6 (88xx iSAC) (78xx OPUS) i=7 OPUS (88xx)  | Yok                |
| *(4) Yalnızca 8851/8861/8865 modellerin mevcut                                                                           | Yok                |
| *(5) Bu parametre genel ayarlar içindir, dahili başına kullanılamaz                                                      | Yok                |
| *(6) Bu, codec <i> öğesinin <i> hattında etkinleşmesini/devre dışı bırakılmasını sağlar, codec <i> için lütfen bkz. *(4) | Yok                |
| *(7) Yalnızca sidecar ile. Mountlake'te Operatör Konsol LCD Kontrastı olarak adlandırılır                                | Yok                |
| Aygt.                                                                                                                    | Yok                |
| Device.DeviceSummary                                                                                                     | Yok                |
| Device.Services.                                                                                                         | Yok                |
| Device.Services.VoiceServiceNumberOfEntries                                                                              |                    |
| Device.DeviceInfo.                                                                                                       | Yok                |
| Device.DeviceInfo.Manufacturer                                                                                           | Yok                |

| TR-069 Parametresi                                | XML Parametresi      |
|---------------------------------------------------|----------------------|
| Device.DeviceInfo.ManufacturerOUI                 | Yok                  |
| Device.DeviceInfo.ModelName                       | Yok                  |
| Device.DeviceInfo.Description                     | Yok                  |
| Device.DeviceInfo.ProductClass                    | Yok                  |
| Device.DeviceInfo.SerialNumber                    | Yok                  |
| Device.DeviceInfo.HardwareVersion                 | Yok                  |
| Device.DeviceInfo.SoftwareVersion                 | Yok                  |
| Device.DeviceInfo.EnabledOptions                  | Yok                  |
| Device.DeviceInfo.AdditionalHardwareVersion       | Yok                  |
| Device.DeviceInfo.AdditionalSoftwareVersion       | Yok                  |
| Device.DeviceInfo.ProvisioningCode                | Yok                  |
| Device.DeviceInfo.DeviceStatus                    | Yok                  |
| Device.DeviceInfo.UpTime                          | Yok                  |
| Device.ManagementServer.                          | Yok                  |
| Device.ManagementServer.URL                       | Yok                  |
| Device.ManagementServer.Username                  | Yok                  |
| Device.ManagementServer.Password                  | Yok                  |
| Device.ManagementServer.PeriodicInformEnable      | Yok                  |
| Device.ManagementServer.PeriodicInformInterval    | Yok                  |
| Device.ManagementServer.PeriodicInformTime        | Yok                  |
| Device.ManagementServer.ParameterKey              | Yok                  |
| Device.ManagementServer.ConnectionRequestURL      | Yok                  |
| Device.ManagementServer.ConnectionRequestUsername | Yok                  |
| Device.ManagementServer.ConnectionRequestPassword | Yok                  |
| Device.GatewayInfo.                               | Yok                  |
| Device.GatewayInfo.ManufacturerOUI                | Yok                  |
| Device.GatewayInfo.ProductClass                   | Yok                  |
| Device.GatewayInfo.SerialNumber                   | Yok                  |
| Device.Time.                                      | Yok                  |
| Device.Time.NTPServer1                            | Primary_NTP_Server   |
| Device.Time.NTPServer2                            | Secondary_NTP_Server |
| Device.Time.CurrentLocalTime                      | Yok                  |

| TR-069 Parametresi                             | XML Parametresi              |
|------------------------------------------------|------------------------------|
| Device.Time.LocalTimeZone                      | Time_Zone                    |
| Device.Time.X_CISCO_TimeFormat                 | Time_Format                  |
| Device.Time.X_CISCO_DateFormat                 | Date_Format                  |
| Device.LAN.                                    | Yok                          |
| Device.LAN.X_CISCO_IPMode                      | IP_Mode                      |
| Device.LAN.AddressingType                      | Connection_Type              |
| Device.LAN.IPAddress                           | Static_IP                    |
| Device.LAN.SubnetMask                          | NetMask                      |
| Device.LAN.DefaultGateway                      | Ağ geçidi                    |
| Device.LAN.DNSServers                          | Primary_DNS                  |
| Device.LAN.MACAddress                          | Yok                          |
| Device.LAN.DHCPOptionNumberOfEntries           | Yok                          |
| Device.LAN.DHCPOption.                         | Yok                          |
| Device.LAN.DHCPOption. {i}.                    | Yok                          |
| Device.LAN.DHCPOption. {i}.Request             | DHCP_Option_To_Use           |
| Device.LAN.DHCPOption. {i}.Tag                 | DHCP_Option_To_Use           |
| Device.LAN.DHCPOption. {i}.Value               | DHCP_Option_To_Use           |
| Device.Ethernet.                               | Yok                          |
| Device.Ethernet.X_CISCO_CDP                    | Enable_CDP                   |
| Device.Ethernet.X_CISCO_LLDP                   | Enable_LLDP-MED              |
| Device.Ethernet.X_CISCO_EnableVLAN             | Enable_VLAN                  |
| Device.Ethernet.X_CISCO_VLANID                 | VLAN_ID                      |
| Device.X_CISCO_Language.                       | Yok                          |
| Device.X_CISCO_Language.DictionaryServerScript | Dictionary_Server_Script     |
| Device.X_CISCO_Language.LanguageSelection      | Language_Selection           |
| Device.X_CISCO_Language.Locale                 | Yerel Ayar                   |
| Device.X_CISCO_XmlService.                     | Yok                          |
| Device.X_CISCO_XmlService.Password             | XML_Password                 |
| Device.X_CISCO_XmlService.UserName             | XML_User_Name                |
| Device.X_CISCO_XmlService.XMLAppServiceName    | XML_Application_Service_Name |
| Device.X_CISCO_XmlService.XMLAppServiceURL     | XML_Application_Service_URL  |
| Device.X_CISCO_XmlService.XMLDirServiceName    | XML_Directory_Service_Name   |



| TR-069 Parametresi                            | XML Parametresi           |
|-----------------------------------------------|---------------------------|
| Device.X_CISCO_XmlService.XMLDirServiceURL    | XML_Directory_Service_URL |
| Device.X_CISCO_XmlService.CISCOXMLEXEEnable   | CISCO_XML_EXE_Enable      |
| Device.X_CISCO_XmlService.CISCOXMLEXEAuthMode | CISCO_XML_EXE_AUTH_MODE   |
| Device.X_CISCO_RestrictedAccessDomains        | Restricted_Access_Domains |
| Device.X_CISCO_EnableWebServer                | Enable_Web_Server         |
| Device.X_CISCO_WebProtocol                    | Enable_Protocol           |
| Device.X_CISCO_EnableDirectActionUrl          | Enable_Direct_Action_Url  |
| Device.X_CISCO_SessionMaxTimeout              | Session_Max_Timeout       |
| Device.X_CISCO_SessionIdleTimeout             | Session_Idle_Timeout      |
| Device.X_CISCO_WebServerPort                  | Web_Server_Port           |
| Device.X_CISCO_EnableWebAdminAccess           | Enable_Web_Admin_Access   |
| Device.X_CISCO_HostName                       | Host_Name                 |
| Device.X_CISCO_Domain                         | Etki Alanı                |
| Device.X_CISCO_UpgradeErrorRetryDelay         | Upgrade_Error_Retry_Delay |
| Device.X_CISCO_UpgradeRule                    | Upgrade_Rule              |
| Device.X_CISCO_ProfileRule                    | Profile_Rule              |
| Device.X_CISCO_UserConfigurableResync         | User_Configurable_Resync  |
| Device.X_CISCO_HTTPReportMethod               | HTTP_Report_Method        |
| Device.X_CISCO_CWMPV1dot2Support              | CWMP_V1.2_Support         |

