

Cisco Webex Room 70 Panorama

Installation Guide: Floor Stand with Content Screen Below

- FR Guide d'installation : support au sol avec écran de contenu en partie inférieure
- ES Guía de instalación: soporte de suelo con pantalla de contenido debajo
- PT Manual de Instalação: suporte de chão com ecrã de conteúdos por baixo
- IT Guida per l'installazione: supporto a pavimento con schermo per la condivisione dei contenuti in basso
- DE Installationshandbuch: Stativ mit Inhaltsbildschirm auf Bodenhöhe



Room 70 Panorama

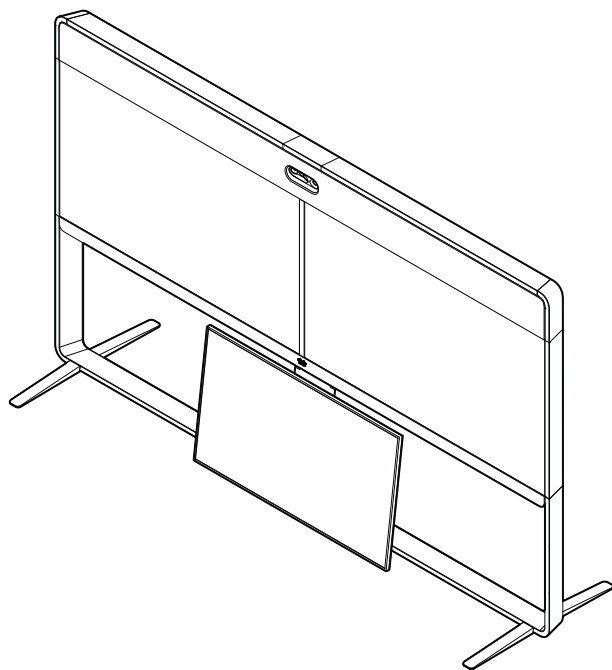

Free standing floor stand. 55" content screen below the main screens.

- FR** Support au sol autonome. Écran de contenu de 55 pouces sous les écrans principaux.
- ES** Soporte de suelo independiente. Pantalla de contenido de 55 pulgadas debajo de las pantallas principales.
- PT** Suporte de chão livre. Ecrã de conteúdos de 55" por baixo dos ecrãs principais.
- IT** Montaggio libero a pavimento. Schermo da 55" per la condivisione dei contenuti sotto gli schermi principali.
- DE** Frei stehendes Bodenstativ. 55"-Inhaltsbildschirm unterhalb der Hauptbildschirme.

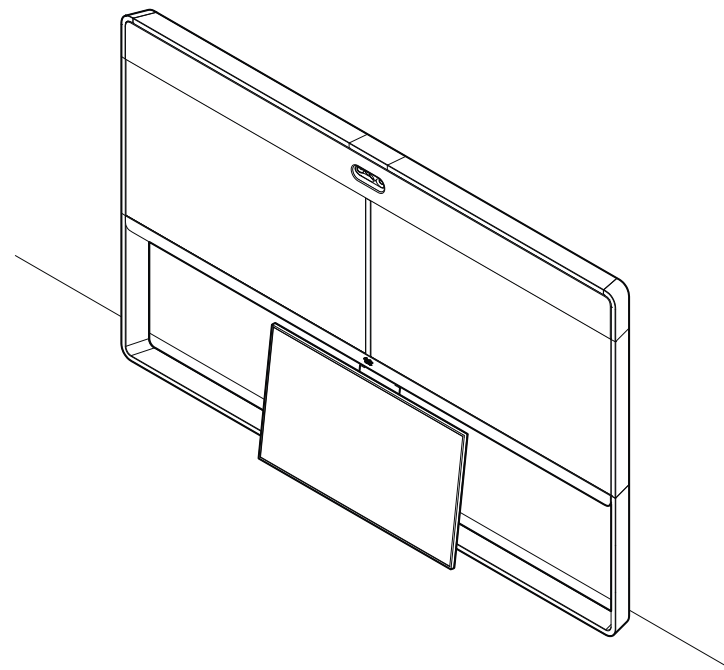

Floor stand secured to the wall. 55" content screen below the main screens.

- FR** Support au sol fixé au mur. Écran de contenu de 55 pouces sous les écrans principaux.
- ES** Soporte de suelo sujeto a la pared. Pantalla de contenido de 55 pulgadas debajo de las pantallas principales.
- PT** Suporte de chão de montagem na parede. Ecrã de conteúdos de 55" por baixo dos ecrãs principais.
- IT** Montaggio a pavimento con fissaggio a parete. Schermo da 55" per la condivisione dei contenuti sotto gli schermi principali.
- DE** Bodenstativ mit Wandbefestigung. 55"-Inhaltsbildschirm unterhalb der Hauptbildschirme.

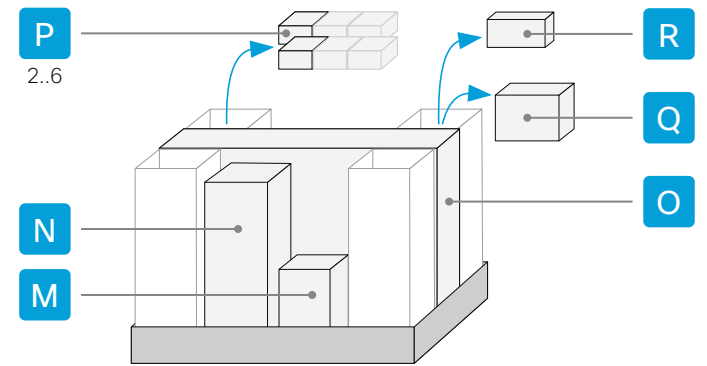
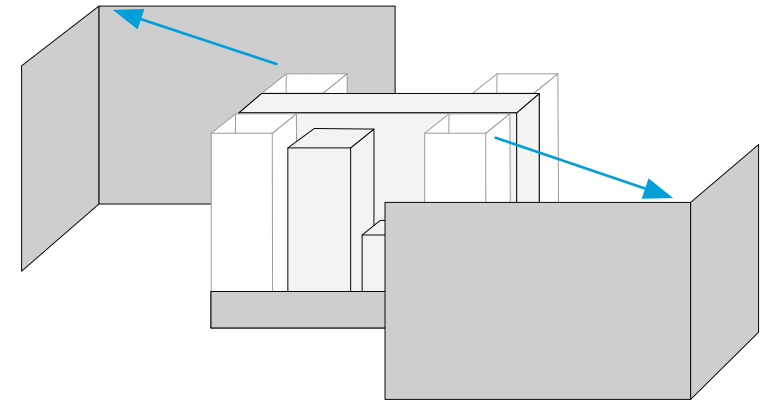
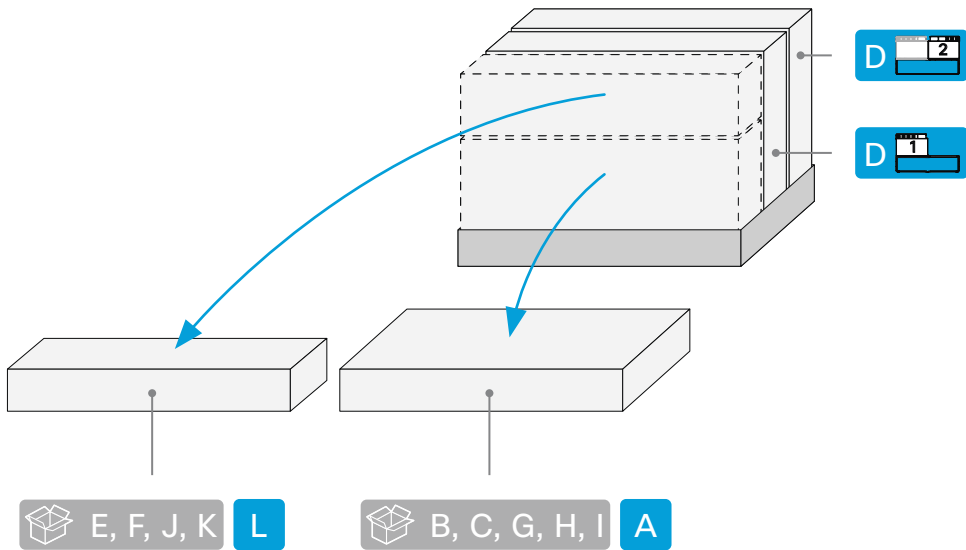
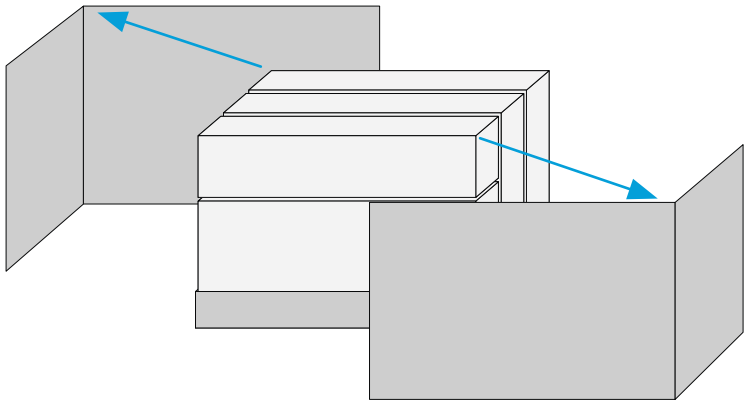



The box label that is referred in the mounting steps.

- FR L'étiquette de la boîte mentionnée dans les étapes d'assemblage.
 - ES La etiqueta de la caja a la que se hace referencia en los pasos de montaje.
 - PT O rótulo da caixa que é mencionado nos passos da montagem.
 - IT L'etichetta della cassa menzionata nelle istruzioni di montaggio.
 - DE Der Name der Schachtel, auf die in den Montageschritten hingewiesen wird.
-



Shows which boxes are inside this box.

- FR Indique les boîtes qui sont à l'intérieur.
 - ES Muestra cuáles son las cajas que hay dentro de esta caja.
 - PT Indica quais as caixas que estão dentro desta caixa.
 - IT Mostra quali pacchi sono presenti in questo imballaggio.
 - DE Zeigt an, welche Schachteln sich in dieser Kiste befinden.
-



Tools and screws are in this box.

- FR Cette boîte contient les outils et les vis.
- ES Las herramientas y los tornillos están dentro de esta caja.
- PT As ferramentas e os parafusos estão dentro desta caixa.
- IT Strumenti e viti sono in questa scatola.
- DE Werkzeuge und Schrauben sind in dieser Schachtel.

The same set of screws and tools comes with several mounting options. There may be more screws and tools than you need.

- FR Le même ensemble de vis et d'outils est utilisé pour les différentes options d'assemblage. La quantité de vis et d'outils inclus peut être supérieure à vos besoins.
- ES El mismo conjunto de tornillos y herramientas puede servir en diversas opciones de montaje. Puede haber más tornillos y herramientas de los que necesita.
- PT O mesmo conjunto de parafusos e ferramentas permite várias opções de montagem. Poderá conter mais parafusos e ferramentas do que precisa.
- IT Lo stesso set di viti e di strumenti può essere montato in diverse configurazioni. Potrebbero essere necessari meno viti e strumenti di quelli in dotazione.
- DE Der mitgelieferte Satz an Schrauben und Werkzeug ist für verschiedene Montagemöglichkeiten geeignet. Möglicherweise benötigen Sie nicht alle Schrauben und Werkzeuge.

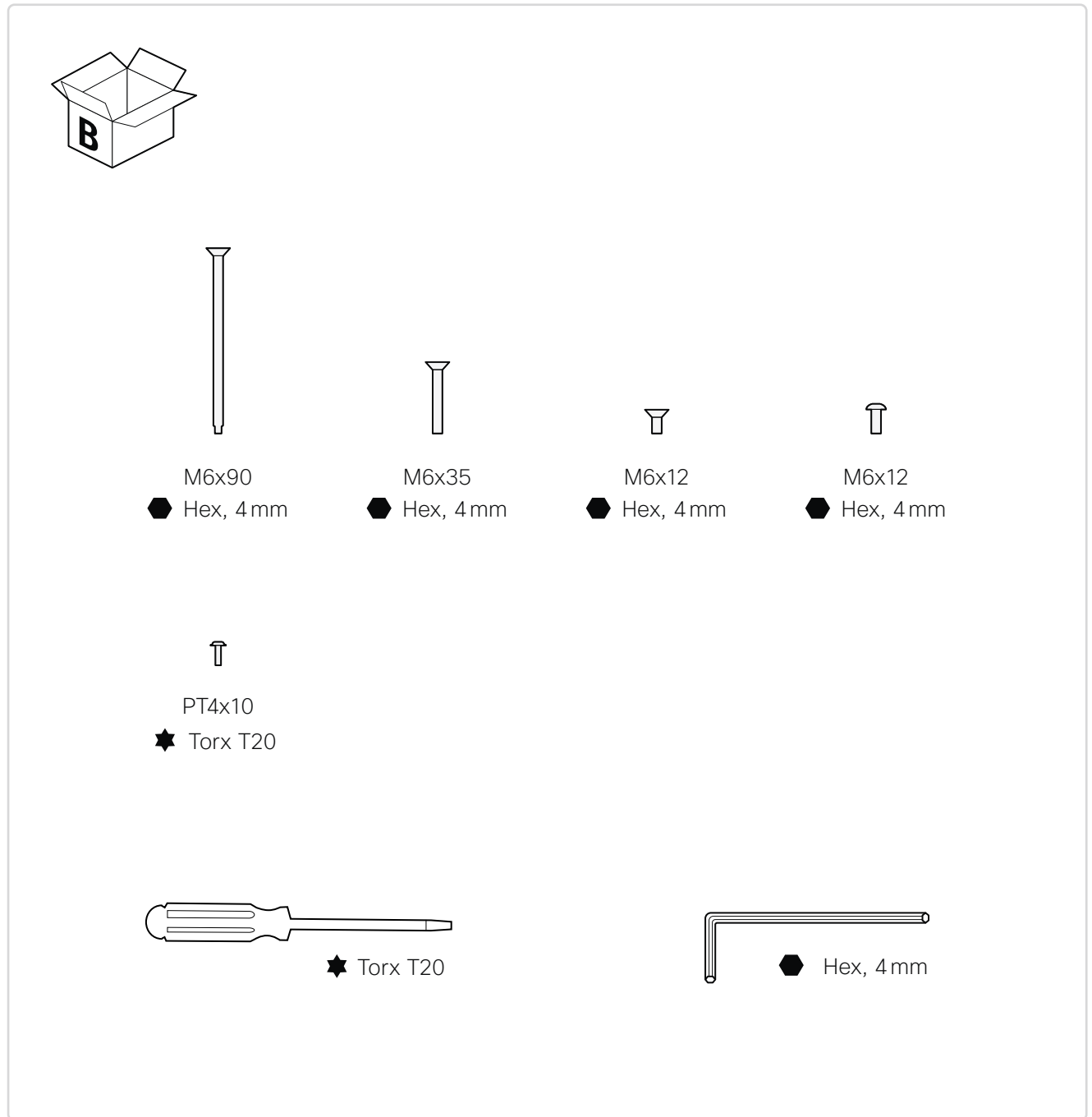

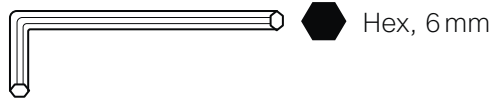
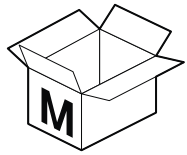

Hex, 6mm



M8x20
Hex, 6mm



M8x45
Hex, 6mm

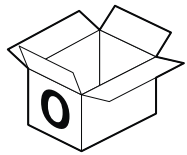

Spacer

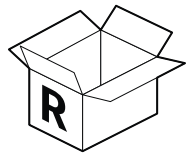

#10-32
PH2

Other tools you may need

- FR D'autres outils peuvent être requis
- ES Otras herramientas que puede necesitar
- PT Outras ferramentas que poderão ser necessárias
- IT Altri utensili che possono essere necessari
- DE Andere Werkzeuge, die Sie möglicherweise benötigen

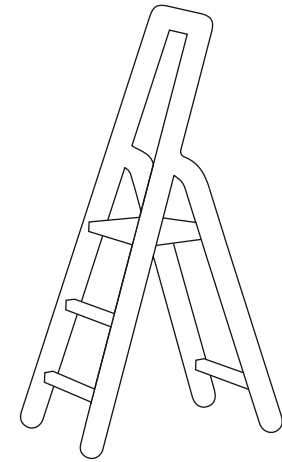
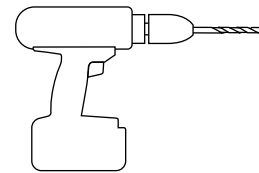
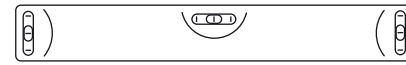
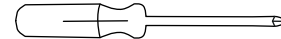
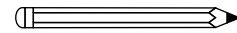
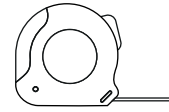



The product must be installed by qualified personnel, according to the provided installation instructions.

We recommend 4 people working together to mount this product. Follow current regulations.

The product is tall, so you may need a stepladder to complete the assembly.

- FR** Le produit doit être installé par du personnel qualifié, conformément aux instructions d'installation fournies.
Quatre personnes sont nécessaires au montage de ce produit. Suivez les réglementations en vigueur.
Le produit étant particulièrement grand, un escabeau peut être nécessaire pour terminer l'assemblage.
- ES** El producto debe ser instalado por personal calificado, de acuerdo con las instrucciones de instalación proporcionadas.
Recomendamos que 4 personas trabajen juntas para montar este producto. Siga las normativas actuales.
El producto es alto, por lo que es posible que necesite una escalera para completar el ensamblaje.
- PT** O produto tem de ser instalado por pessoal qualificado, de acordo com as instruções de instalação fornecidas.
Recomendamos que a montagem deste produto seja realizada por 4 pessoas em conjunto. Siga as regulamentações atuais.
O produto é alto, pelo que poderá necessitar de uma escada para concluir a montagem.
- IT** Il prodotto deve essere installato da personale qualificato secondo le istruzioni fornite.
Per montare questo prodotto è consigliabile ricorrere a una squadra di quattro persone. Seguire le normative vigenti.
Il prodotto è alto, quindi per completare l'assemblaggio potrebbe essere necessaria una scaletta.
- DE** Das Produkt muss gemäß den bereitgestellten Installationsanweisungen von qualifiziertem Personal installiert werden.
Wir empfehlen, 4 Personen mit der Montage dieses Produkts zu beauftragen. Befolgen Sie die aktuellen Vorschriften.
Das Produkt ist hoch, deshalb benötigen Sie für die Montage eventuell eine Trittleiter.



Wall-secured and wall-mounted products

Due to the size and mass of the product, it is important that wall-secured and wall-mounted parts are securely fixed to the wall by qualified personnel. Follow current building regulations.

Due to the variety of wall constructions, the installer must determine the number and type of screws required for a safe installation. The installer have to bring the parts that are required to fix the product securely to the wall.

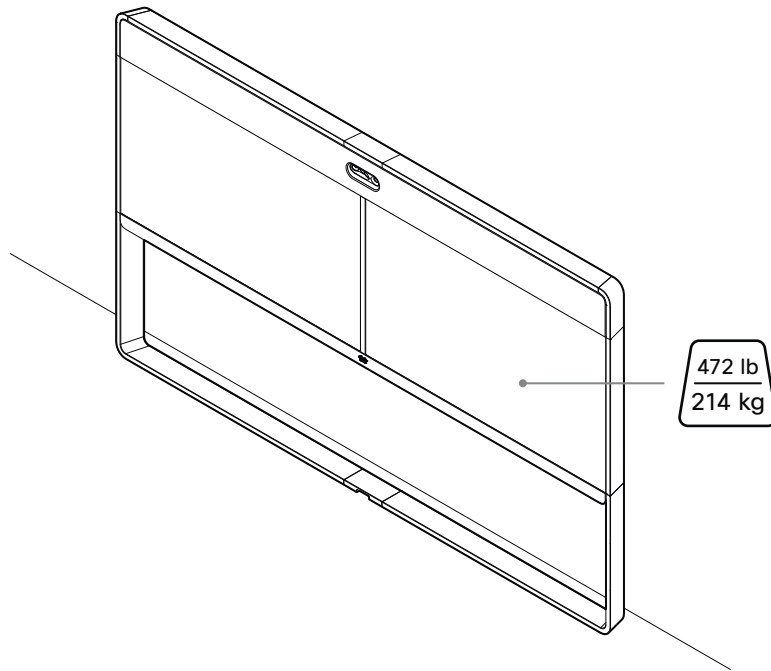

FR Produits muraux et fixés au mur

En raison de la taille et du volume du produit, il est essentiel que les composants muraux et fixés au mur soient installés par du personnel qualifié. Suivez les réglementations d'installation en vigueur.

En raison de la diversité des murs, l'installateur doit déterminer le nombre et le type de vis nécessaires à une installation sécurisée. L'installateur doit apporter les pièces nécessaires pour fixer correctement le produit au mur.

ES Productos fijados y montados en pared

Debido al tamaño y la masa del producto, es importante que las piezas fijadas y montadas en la pared lo hayan sido de manera segura por parte de personal cualificado. Siga las normas actuales de construcción.

Debido a la diversidad de construcciones de pared, el instalador debe determinar el número y el tipo de tornillos necesarios para una instalación segura. El instalador debe traer las piezas necesarias para fijar el producto de manera segura a la pared.

PT Produtos de fixação e montagem na parede

Devido ao tamanho e peso do produto, é importante que as peças de fixação e montagem na parede sejam fixadas de forma segura na parede por pessoal qualificado. Siga as regulamentações de construção atuais.

Devido à pluralidade de construções de paredes, o instalador tem de determinar o número e o tipo de parafusos necessários para uma instalação segura. O instalador deverá trazer as peças necessárias para fixar o produto de forma segura na parede.

IT Prodotti montati e fissati a parete

Il prodotto è voluminoso e pesante; pertanto, è importante che i componenti montati e fissati a parete siano installati a regola d'arte da personale qualificato. Seguire le normative edilizie vigenti.

L'installatore dovrà determinare il numero e il tipo di viti necessarie a un'installazione a regola d'arte in base alla tipologia di parete. L'installatore dovrà procurare tutti i componenti necessari a fissare il prodotto alla parete in completa sicurezza.

DE Wandbefestigte und -montierte Produkte

Aufgrund des Umfangs und der Masse des Produkts ist es wichtig, dass Teile für die Wandmontage durch qualifiziertes Personal sicher an den Wänden befestigt werden. Halten Sie sich an die aktuellen Gebäudevorschriften.

Aufgrund der Vielzahl an Wandkonstruktionen muss der Installateur die Anzahl und Art der Schrauben bestimmen, die für eine sichere Installation benötigt werden. Der Installateur muss die Teile mitbringen, die erforderlich sind, um das Produkt sicher an der Wand zu fixieren.

Choose between two floor stand options

Free standing floor stand.

- Mount the feet in step 4.

Floor stand secured to the wall.

- Mount the wall stand brackets in step 4.

All other mounting steps apply to both options, even though the illustrations show a floor stand secured to the wall.

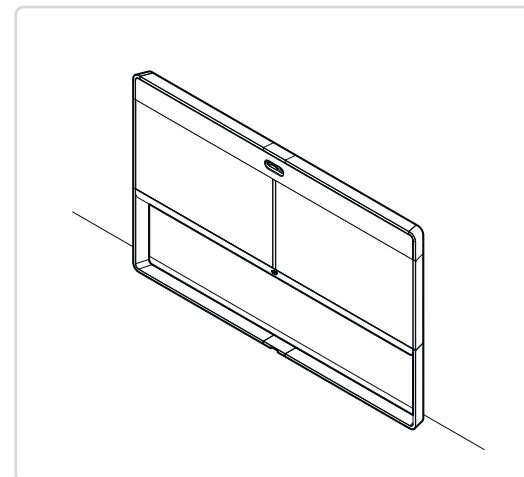
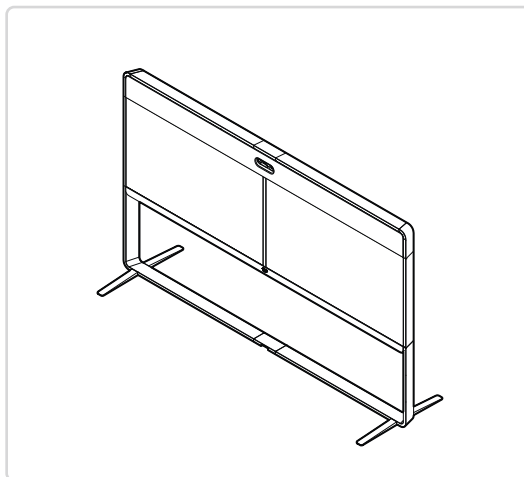

FR Deux options de support au sol autonome sont disponibles :

Support au sol autonome.

- Montez les pieds à l'étape 4.

Support au sol fixé au mur.

- Assemblez les supports muraux à l'étape 4.

Toutes les autres étapes d'assemblage s'appliquent aux deux options, même si les illustrations montrent un support au sol fixé au mur.

ES Elija entre dos opciones para el soporte de suelo

Soporte de suelo independiente.

- Monte las patas en el paso 4.

Soporte de suelo sujeto a la pared.

- Monte el soporte de pared en el paso 4.

Todos los otros pasos de montaje se aplican a ambas opciones, aunque las ilustraciones muestran un soporte de suelo sujeto a la pared.

PT Escolha entre duas opções de suporte de chão
Suporte de chão livre.

- Monte as pernas no passo 4.

Suporte de chão de montagem na parede.

- Monte os suportes de montagem na parede no passo 4.

Embora as imagens apresentem um suporte de chão de montagem na parede, todos os outros passos de montagem se aplicam a ambas as opções.

IT Scegliere tra due opzioni di montaggio a pavimento

Montaggio libero a pavimento.

- Montaggio con i piedini indicati nel passaggio 4.

Montaggio a pavimento con fissaggio a parete.

- Montaggio con le staffe di fissaggio a parete indicate nel passaggio 4.

Tutte le altre operazioni di montaggio si applicano a entrambe le opzioni, anche se le illustrazioni mostrano la versione con supporto a pavimento assicurato alla parete.

DE Auswahl aus zwei Bodenstativoptionen

Frei stehendes Bodenstativ

- Montieren Sie die Füße in Schritt 4.

Bodenstativ mit Wandbefestigung

- Montieren Sie die Halterungen des Wandstativs in Schritt 4.

Alle anderen Montageschritte gelten für beide Optionen, auch wenn die Abbildungen ein Bodenstativ zeigen, das an der Wand befestigt ist.

1

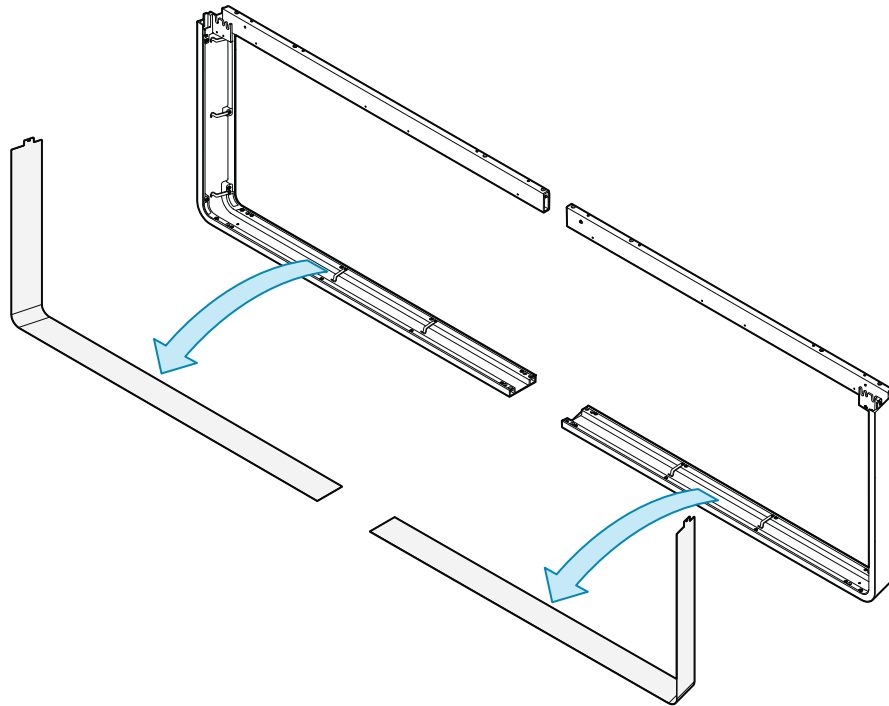

The covers will be put back in step 27.

- FR Les caches seront remis en place à l'étape 27.
- ES Se volverán a colocar las cubiertas en el paso 27.
- PT As coberturas voltarão a ser colocadas no passo 27.
- IT Le coperture verranno reinserite nel passaggio 27.
- DE Die Abdeckungen werden in Schritt 27 wieder angebracht.

2



10 ×  M6x12

 Hex, 4 mm

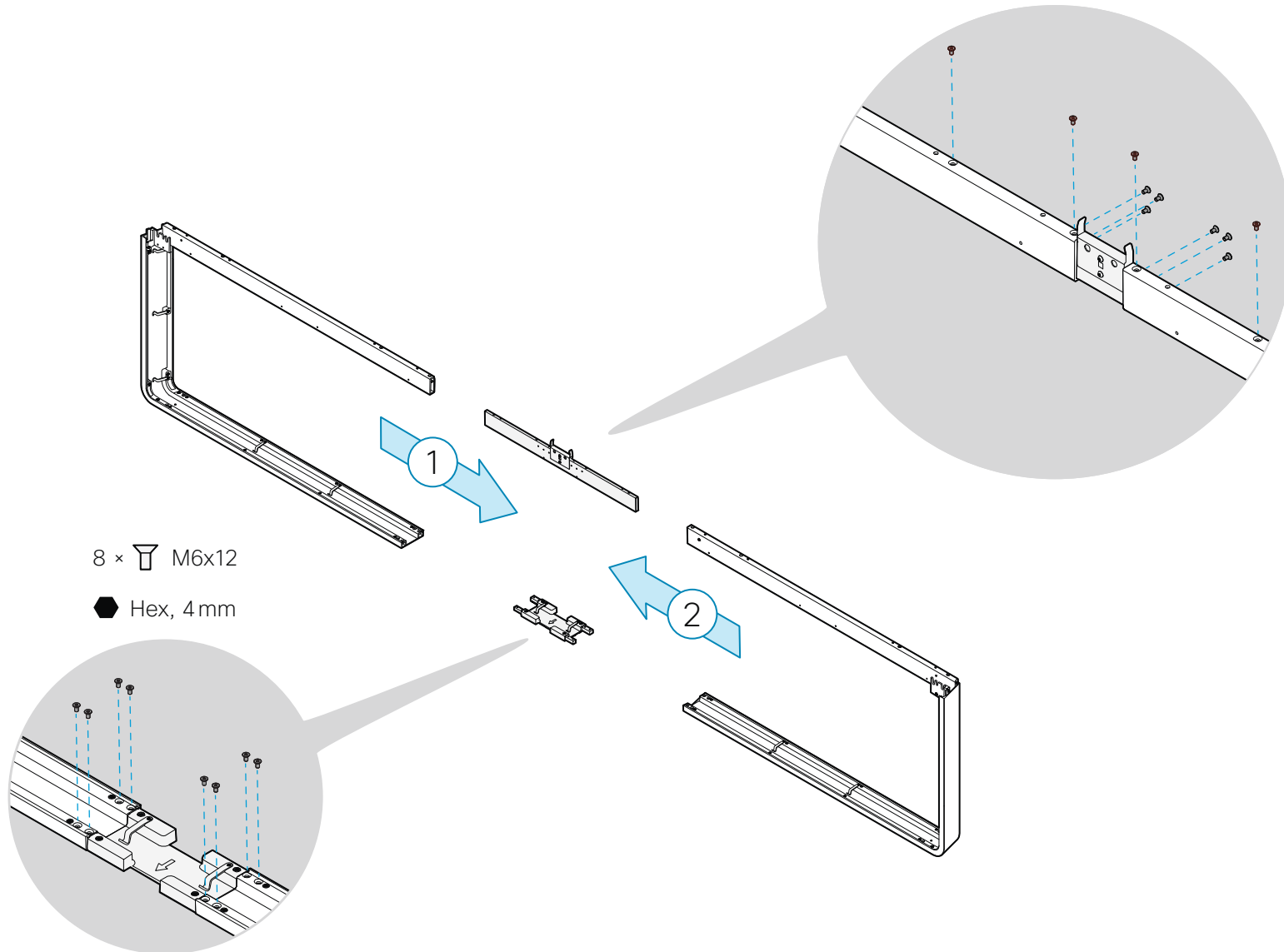

3



2 ×  M6x12

 Hex, 4 mm

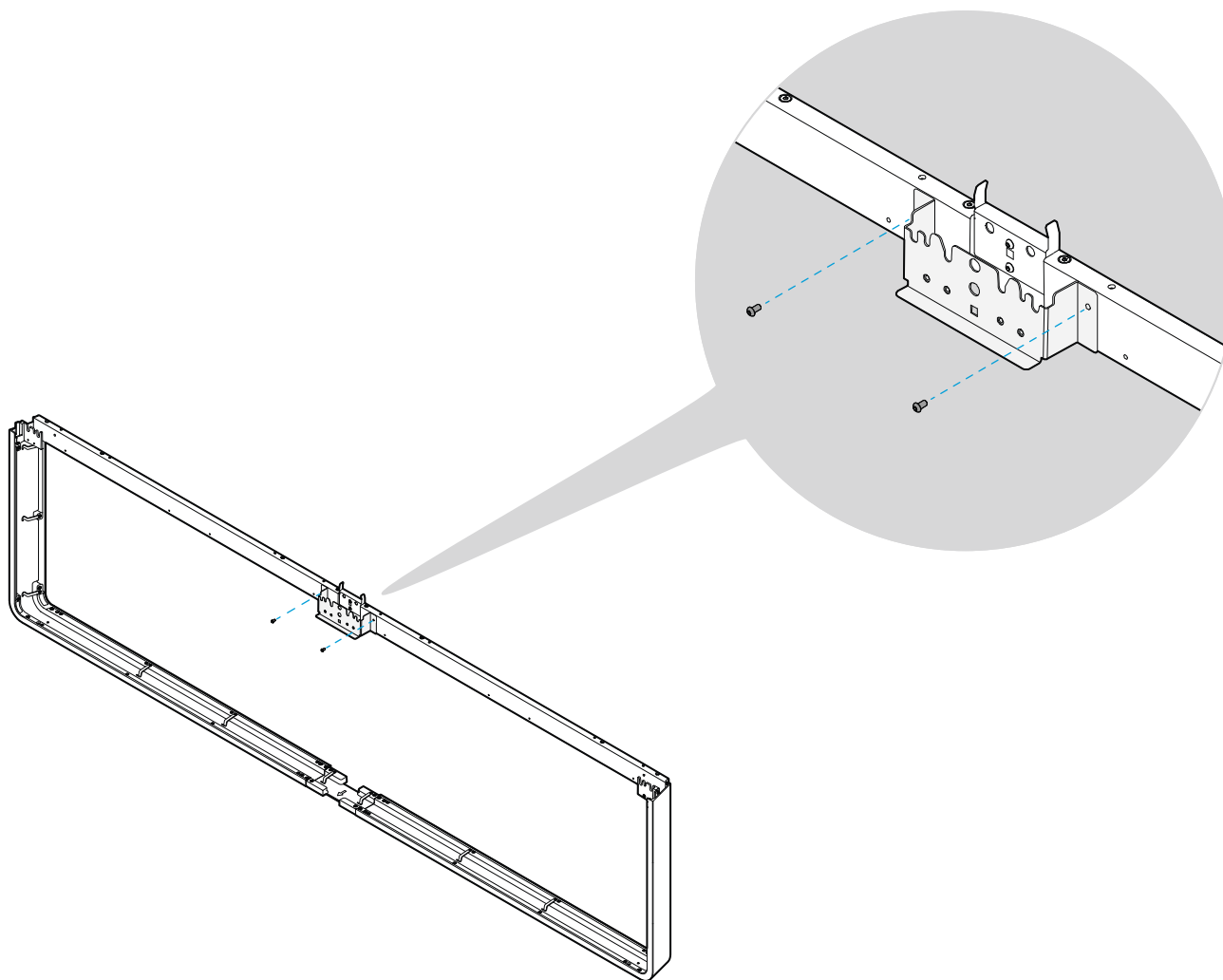
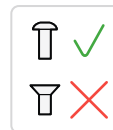

4

Free standing floor stand

Support au sol autonome /
Soporte de suelo independiente /
Suporte de chão livre /
Montaggio libero a pavimento /
Frei stehendes Bodenstativ



4 ×  M6x35

 Hex, 4 mm

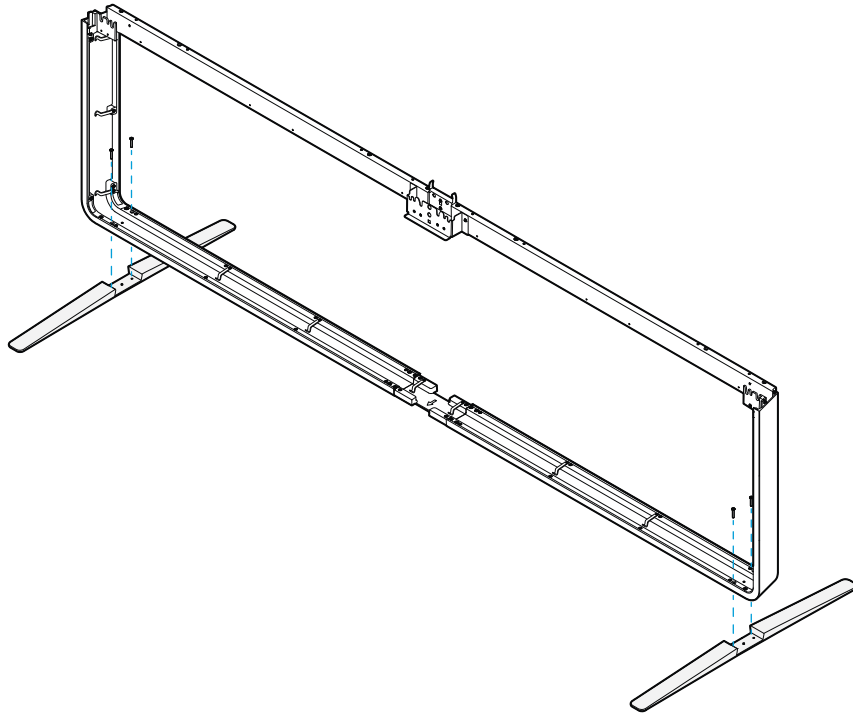

Floor stand secured to the wall

Support au sol fixé au mur /
Soporte de suelo sujeto a la pared /
Suporte de chão de montagem na parede /
Montaggio a pavimento con fissaggio a parete /
Bodenstativ mit Wandbefestigung

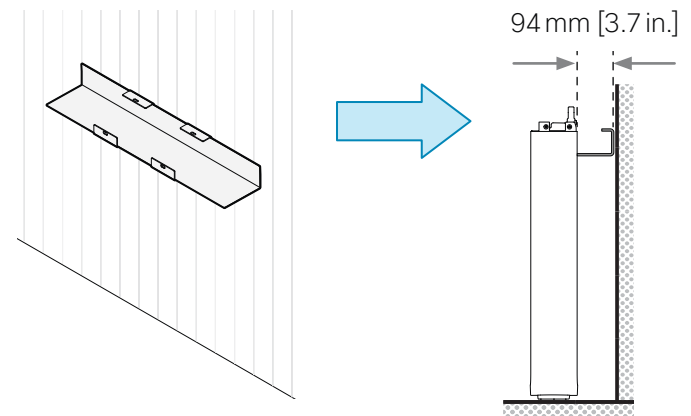
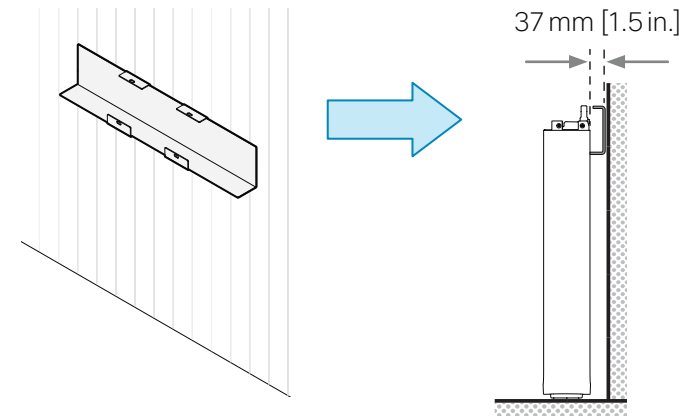

1

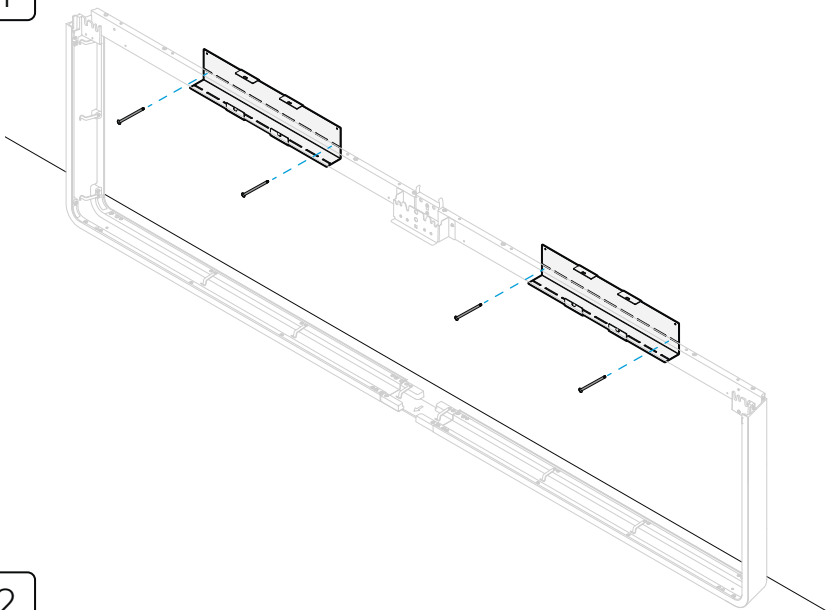

2

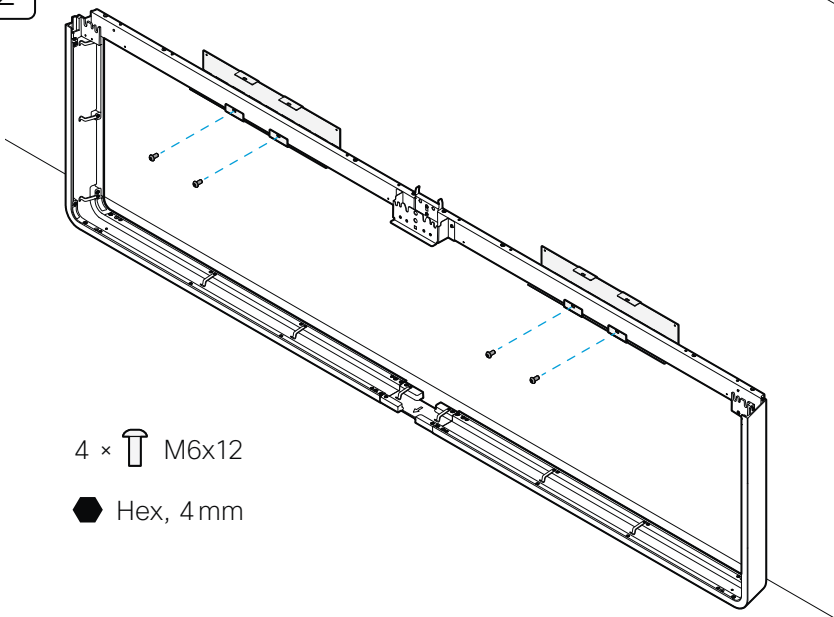

4 ×  M6x12

 Hex, 4 mm



The wall stand must rest on the floor because the brackets alone are not designed to carry the weight of the product.

The wall stand brackets must be securely fixed to the wall by qualified personnel to prevent serious hazard due to the product falling forward.

The product with wall stand weighs 214 kg [472 lb].

FR Le support mural doit être posé au sol car les fixations ne sont pas conçues pour supporter seules le poids du produit.

Le support mural doit être solidement fixé au mur par du personnel qualifié pour prévenir tout accident grave en cas de chute du produit vers l'avant.

Le produit avec support mural pèse 214 kg.

ES El soporte de pared debe apoyarse en el suelo ya que los soportes en sí no están diseñados para aguantar todo el peso del producto.

Los soportes de pared deben ser fijados de forma segura a la pared por parte de personal cualificado para evitar daños graves en caso de que el producto caiga hacia delante.

El producto con el soporte para pared incluido pesa 214 kg.

PT O suporte de parede deve assentar no chão, uma vez que os suportes por si só não foram concebidos para suportar o peso do produto.

A fim de prevenir a ocorrência de acidentes graves resultantes da queda do produto para a frente, os suportes de montagem na parede devem ser fixados de forma segura à parede por pessoal qualificado.

O produto com o suporte de parede pesa 214 kg.

IT Il supporto a parete deve poggiare sul pavimento, perché i bracci non sono progettati per sostenere da soli il peso del prodotto.

Le staffe di fissaggio devono essere ancorate saldamente alla parete da personale qualificato per evitare gravi rischi dovuti al ribaltamento in avanti del prodotto.

Il prodotto con supporto a parete pesa 214 kg.

DE Das System muss auf dem Boden aufliegen, weil die Halterungen nicht auf das Produktgewicht ausgelegt sind.

Die Halterungen des Wandstativs müssen von qualifizierten Personen sicher montiert werden, um ernsthafte Gefahren durch ein nach vorne fallendes Produkt zu verhindern.

Das Produkt wiegt inklusive Wandstativ 214 kg.

5



188 lb
85 kg

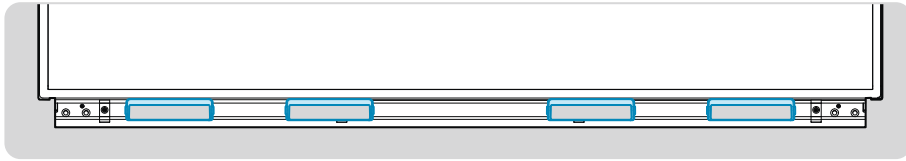

4 people must work together to mount the screen. At least 2 people should lift the screen using the lifting handles. The other people must help stabilizing the screen and check that it enters the slots properly.

FR 4 personnes doivent être présentes pour monter l'écran. Au moins 2 personnes sont nécessaires pour soulever l'écran en utilisant les poignées de levage. Les autres personnes doivent aider à stabiliser l'écran et à vérifier qu'il est correctement mis en place.

ES Para montar la pantalla deberán trabajar 4 personas. Al menos 2 personas deben encargarse de elevar la pantalla utilizando las asas de elevación. Las otras personas deben ayudar a estabilizar la pantalla y comprobar que entra en las ranuras correctamente.

PT Para montar o ecrã, é necessário que 4 pessoas trabalhem em conjunto. Pelo menos 2 pessoas devem levantar o ecrã utilizando as pegas de elevação. As outras pessoas devem ajudar a estabilizar o ecrã e verificar se este entra adequadamente nas ranhuras.

IT Per montare lo schermo, sono necessarie persone. Lo schermo deve essere sollevato da almeno 2 persone utilizzando le maniglie di sollevamento. Le altre persone devono aiutare a stabilizzare lo schermo e verificare che entri correttamente nelle fessure.

DE Für die Montage des Bildschirms werden 4 Personen benötigt. Mindestens 2 Personen sollten den Bildschirm an den vorgesehenen Griffen anheben. Die anderen Helfer stabilisieren den Bildschirm und überprüfen, dass er ordnungsgemäß in die Schlitze einrastet.

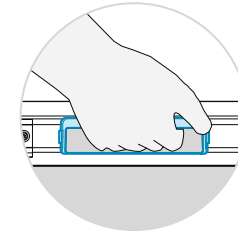
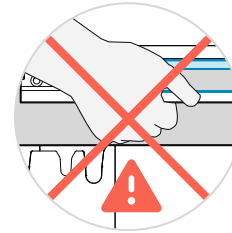

Use the lifting handles to avoid trapping your fingers.

FR Utilisez les poignées de levage pour ne pas vous coincer les doigts.

ES Utilice las asas de elevación para evitar pillarse los dedos.

PT Utilize as pegas de elevação para evitar lesões nos dedos.

IT Utilizzare le maniglie di sollevamento per evitare che le dita restino intrappolate.

DE Verwenden Sie die Hebegriffe, um ein Einquetschen der Finger zu vermeiden.

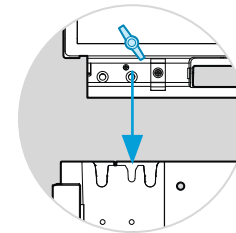

Look in from the sides of the screen to see the wing nut screws. The wing nut screws must enter the center slot on both sides of the screen.

FR Localisez les vis à ailettes sur les côtés de l'écran. Les vis à ailettes doivent s'insérer dans le logement central des deux côtés de l'écran.

ES Busque los tornillos de palomilla en los laterales de la pantalla. Los tornillos de palomilla deben entrar en las ranuras centrales de ambos laterales de la pantalla.

PT Olhe a partir dos laterais do ecrã para ver os parafusos das porcas de orelha. Os parafusos das porcas de orelha devem ser introduzidos na ranhura central, em ambos os lados do ecrã.

IT Guardare all'interno dai lati dello schermo per individuare le viti a galletto. Le viti a galletto devono essere inserite nella fessura centrale su entrambi i lati dello schermo.

DE Schauen Sie seitlich des Bildschirms, wo die Flügelmutterschrauben sitzen. Diese müssen auf beiden Seiten durch den mittleren Schlitz gehen.



1

The wing nut screws must enter the center slot on both sides.

- FR Les vis à ailettes doivent s'insérer dans le logement central des deux côtés.
- ES Los tornillos de palomilla deben entrar en las ranuras centrales de ambos laterales.
- PT Os parafusos das porcas de orelha devem ser introduzidos na ranhura central, em ambos os lados.
- IT Le viti a galletto devono essere inserite nella fessura centrale su entrambi i lati dello schermo.
- DE Die Flügelmutterschrauben müssen auf beiden Seiten durch den mittleren Schlitz gehen.

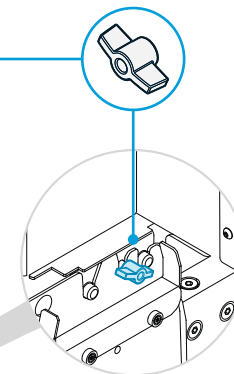
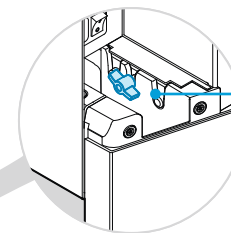
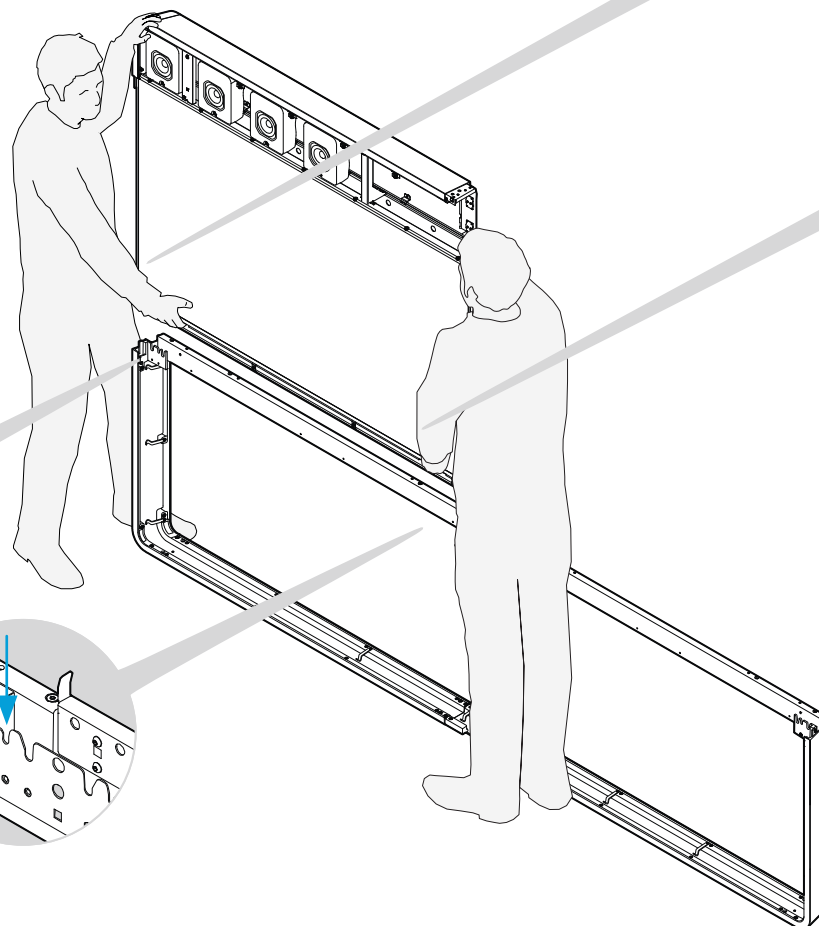
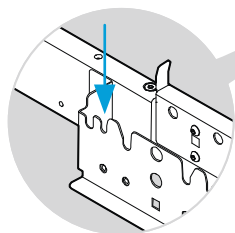
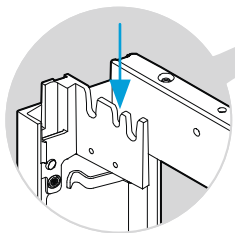

2

Tighten the wing nuts on both sides. They are accessed from the sides of the screen.

- FR Serrez les vis à ailettes des deux côtés. Elles sont situées sur les côtés de l'écran.
- ES Apriete los tornillos de palomilla en ambos laterales. Se accede a los tornillos desde los lados de la pantalla.
- PT Aperte as porcas de orelha em ambos os lados. Aceda às mesmas a partir das partes laterais do ecrã.
- IT Serrare i dadi ad alette su entrambi i lati. Accedere dai lati dello schermo.
- DE Ziehen Sie die Flügelmuttern auf beiden Seiten fest. Sie erreichen diese über die Seiten des Bildschirms.

6

4 ×  M6x12

 Hex, 4 mm

4 ×  M6x90

 Hex, 4 mm

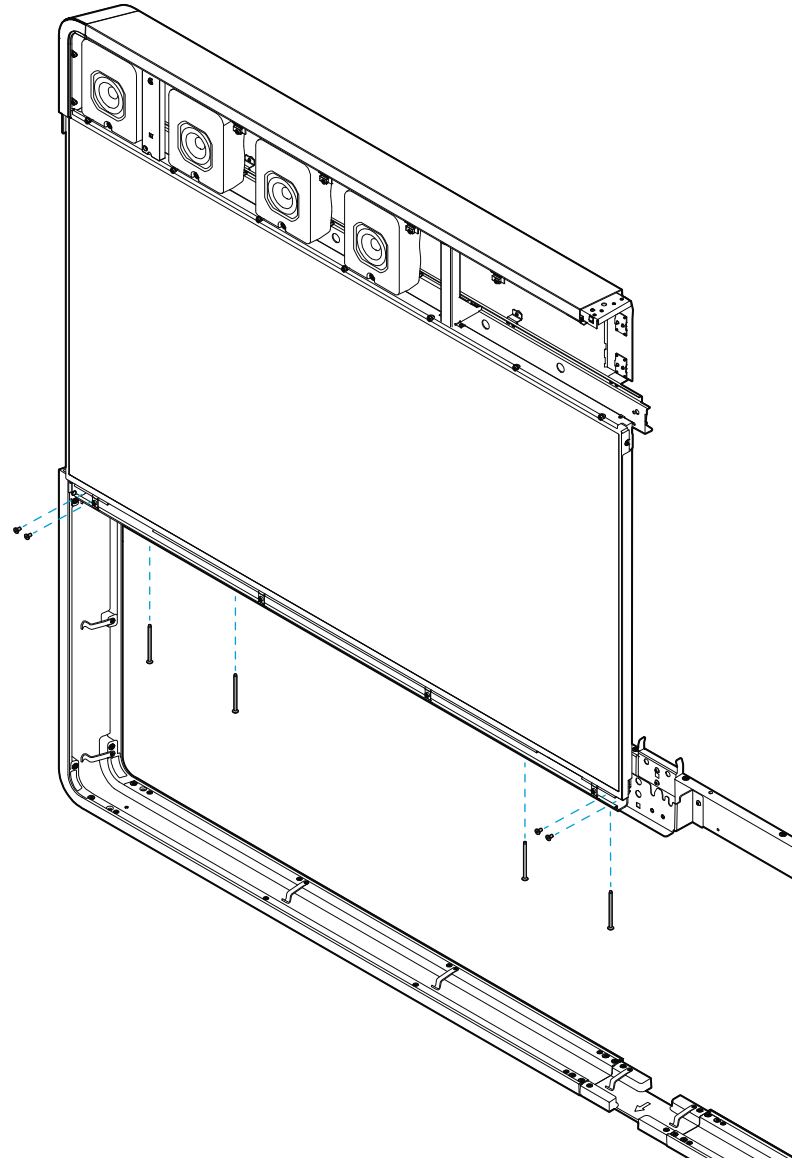

7

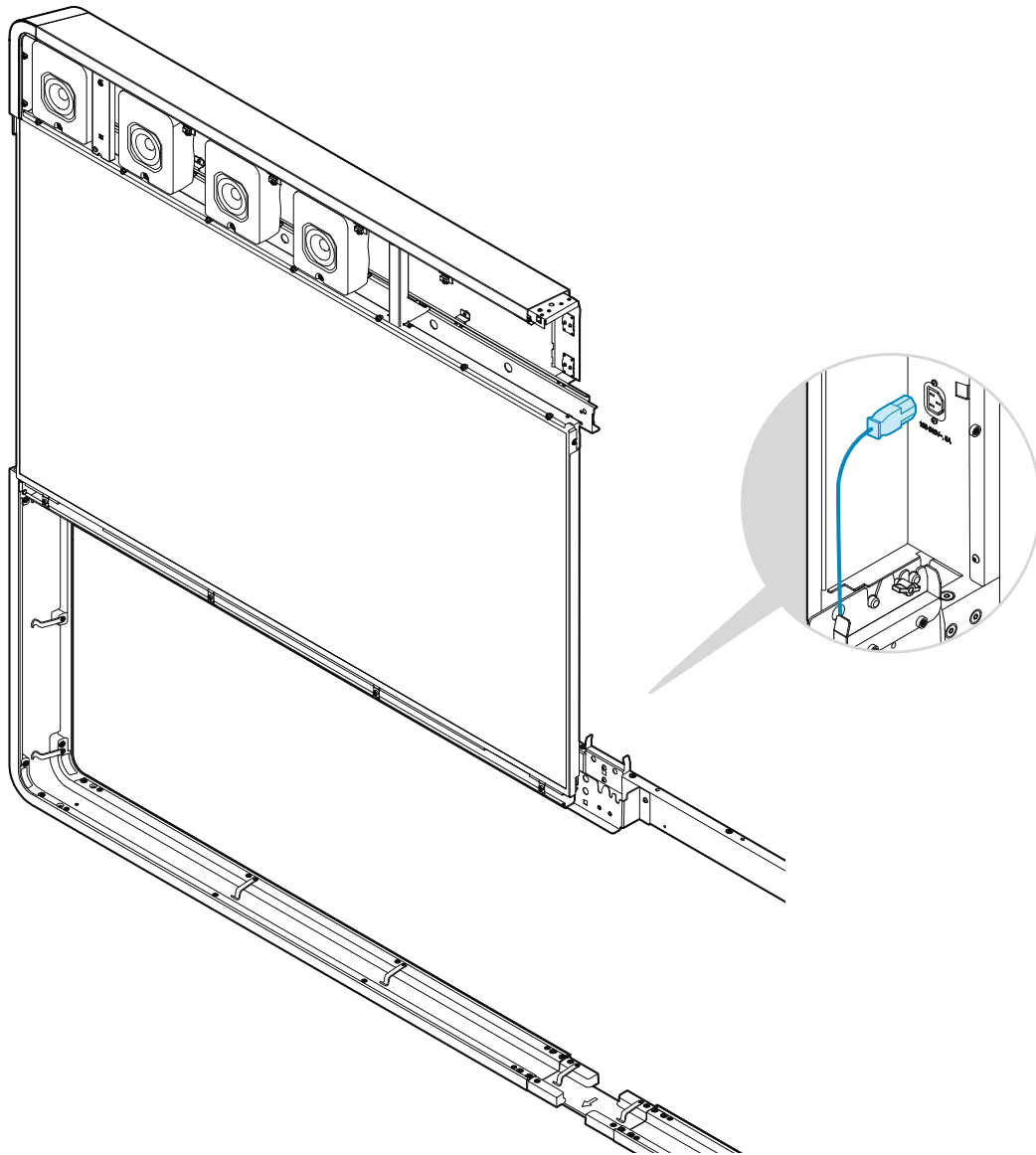

A power cable is attached to the right side of the screen. Connect it to the nearby connector.

Let the other end hang freely. It will be connected to the second screen in step 10.

FR Un câble d'alimentation est connecté au côté droit de l'écran. Reliez-le au connecteur.

Ne connectez pas l'autre extrémité. Elle sera connectée au deuxième écran à l'étape 10.

ES Un cable de alimentación está conectado en el lateral derecho de la pantalla. Conéctelo al conector cercano.

Deje que el otro extremo cuelgue libremente. Se conectará a la segunda pantalla en el paso 10.

PT Um cabo de alimentação está encaixado no lado direito do ecrã. Ligue-o ao conetor mais próximo.

Deixe a outra ponta do cabo livre. Esta será ligada ao segundo ecrã no passo 10.

IT Il cavo di alimentazione è fissato sul lato destro dello schermo. Collegarlo al connettore nelle vicinanze.

Lasciar pendere liberamente l'altra estremità. Questa verrà connessa al secondo schermo nel passaggio 10.

DE An der rechten Seite des Bildschirms wird ein Netzkabel angebracht. Schließen Sie dieses an den nächsten Verbindungsstecker an.

Lassen Sie das andere Ende frei herabhängen. Dieses wird in Schritt 10 an den zweiten Bildschirm angeschlossen.

8



188 lb
85 kg

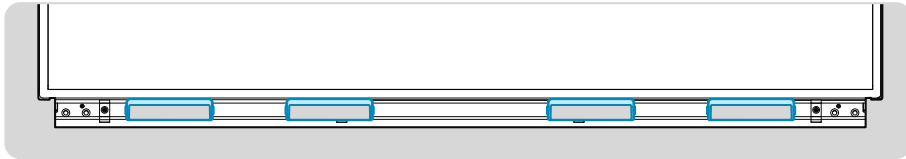

4 people must work together to mount the screen. At least 2 people should lift the screen using the lifting handles. The other people must help stabilizing the screen and check that it enters the slots properly.

FR 4 personnes doivent être présentes pour monter l'écran. Au moins 2 personnes sont nécessaires pour soulever l'écran en utilisant les poignées de levage. Les autres personnes doivent aider à stabiliser l'écran et à vérifier qu'il est correctement mis en place.

ES Para montar la pantalla deberán trabajar 4 personas. Al menos 2 personas deben encargarse de elevar la pantalla utilizando las asas de elevación. Las otras personas deben ayudar a estabilizar la pantalla y comprobar que entra en las ranuras correctamente.

PT Para montar o ecrã, é necessário que 4 pessoas trabalhem em conjunto. Pelo menos 2 pessoas devem levantar o ecrã utilizando as pegas de elevação. As outras pessoas devem ajudar a estabilizar o ecrã e verificar se este entra adequadamente nas ranhuras.

IT Per montare lo schermo, sono necessarie persone. Lo schermo deve essere sollevato da almeno 2 persone utilizzando le maniglie di sollevamento. Le altre persone devono aiutare a stabilizzare lo schermo e verificare che entri correttamente nelle fessure.

DE Für die Montage des Bildschirms werden 4 Personen benötigt. Mindestens 2 Personen sollten den Bildschirm an den vorgesehenen Griffen anheben. Die anderen Helfer stabilisieren den Bildschirm und überprüfen, dass er ordnungsgemäß in die Schlitzte einrastet.

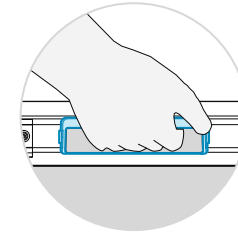
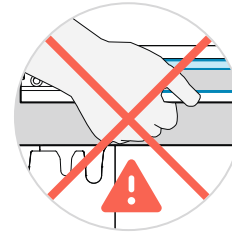

Use the lifting handles to avoid trapping your fingers.

FR Utilisez les poignées de levage pour ne pas vous coincer les doigts.

ES Utilice las asas de elevación para evitar pillarse los dedos.

PT Utilize as pegas de elevação para evitar lesões nos dedos.

IT Utilizzare le maniglie di sollevamento per evitare che le dita restino intrappolate.

DE Verwenden Sie die Hebegriffe, um ein Einquetschen der Finger zu vermeiden.

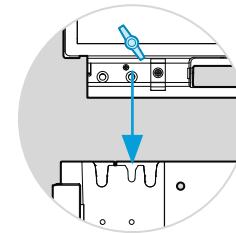

Look in from the sides of the screen to see the wing nut screws. The wing nut screws must enter the center slot on both sides of the screen.

FR Localisez les vis à ailettes sur les côtés de l'écran. Les vis à ailettes doivent s'insérer dans le logement central des deux côtés de l'écran.

ES Busque los tornillos de palomilla en los laterales de la pantalla. Los tornillos de palomilla deben entrar en las ranuras centrales de ambos laterales de la pantalla.

PT Olhe a partir dos laterais do ecrã para ver os parafusos das porcas de orelha. Os parafusos das porcas de orelha devem ser introduzidos na ranhura central, em ambos os lados do ecrã.

IT Guardare all'interno dai lati dello schermo per individuare le viti a galletto. Le viti a galletto devono essere inserite nella fessura centrale su entrambi i lati dello schermo.

DE Schauen Sie seitlich des Bildschirms, wo die Flügelmutterschrauben sitzen. Diese müssen auf beiden Seiten durch den mittleren Schlitz gehen.



1

The wing nut screws must enter the center slot on both sides.

FR Les vis à ailettes doivent s'insérer dans le logement central des deux côtés.

ES Los tornillos de palomilla deben entrar en las ranuras centrales de ambos laterales.

PT Os parafusos das porcas de orelha devem ser introduzidos na ranhura central, em ambos os lados.

IT Le viti a galletto devono essere inserite nella fessura centrale su entrambi i lati dello schermo.

DE Die Flügelmutterschrauben müssen auf beiden Seiten durch den mittleren Schlitz gehen.

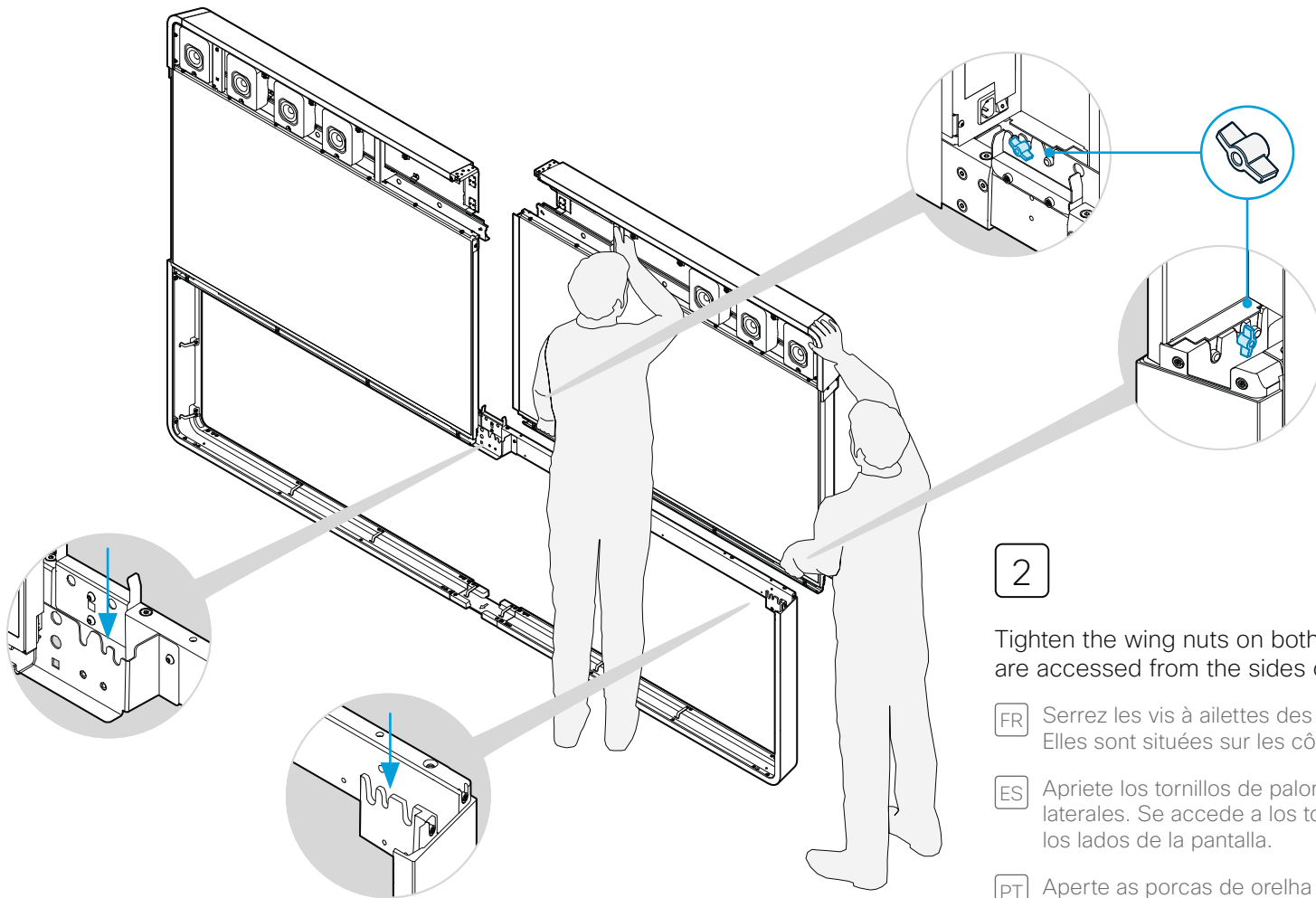

2

Tighten the wing nuts on both sides. They are accessed from the sides of the screen.

FR Serrez les vis à ailettes des deux côtés. Elles sont situées sur les côtés de l'écran.

ES Apriete los tornillos de palomilla en ambos laterales. Se accede a los tornillos desde los lados de la pantalla.

PT Aperte as porcas de orelha em ambos os lados. Aceda às mesmas a partir das partes laterais do ecrã.

IT Serrare i dadi ad alette su entrambi i lati. Accedere dai lati dello schermo.

DE Ziehen Sie die Flügelmuttern auf beiden Seiten fest. Sie erreichen diese über die Seiten des Bildschirms.

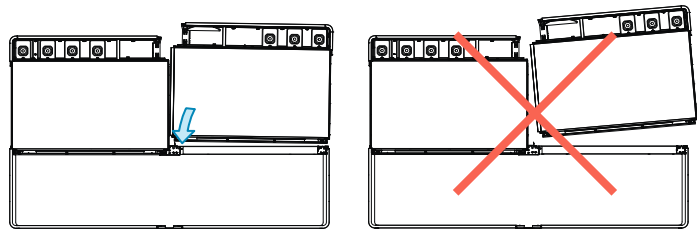

9

4 ×  M6x12

 Hex, 4 mm

4 ×  M6x90

 Hex, 4 mm

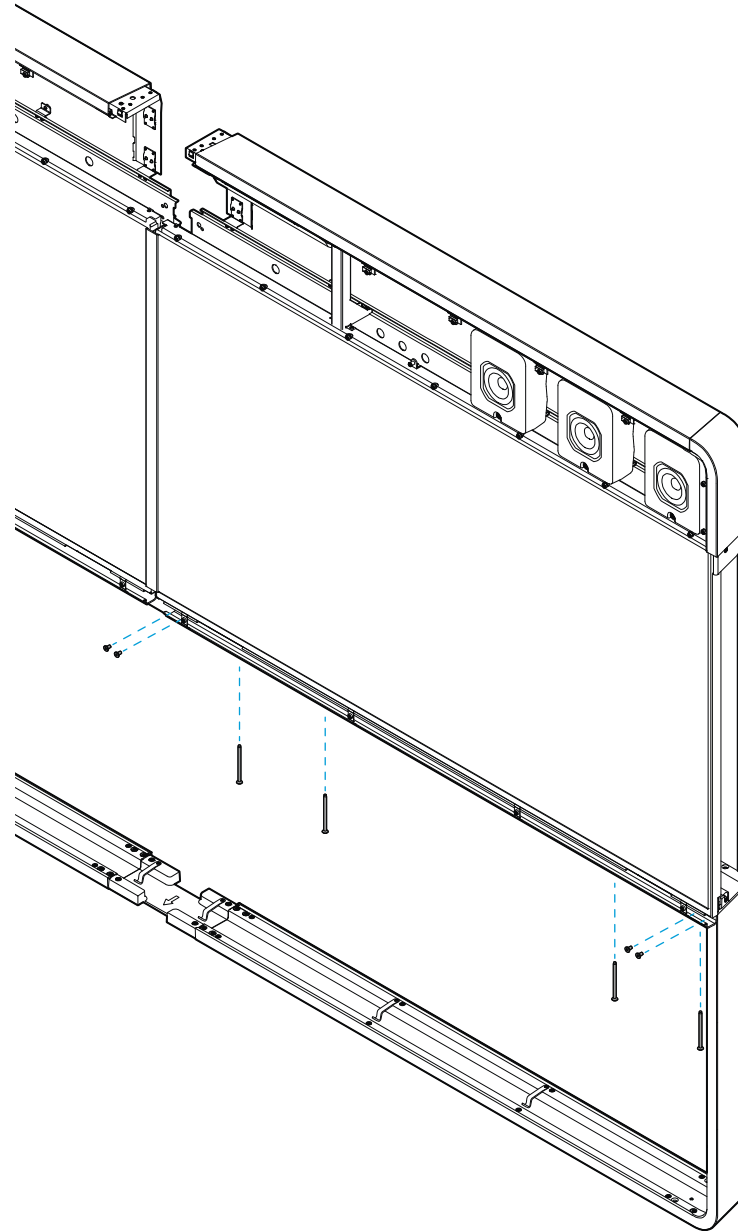

10

Connect the power cable from step 7 to the nearby socket on the second screen.

If the system is close to the wall, connect the cable from below.

FR Branchez le câble d'alimentation de l'étape 7 sur le connecteur du deuxième écran.

Si le système est près du mur, connectez le câble par en dessous.

ES Conecte el cable de alimentación del paso 7 en la toma de corriente más próxima a la segunda pantalla.

Si el sistema se encuentra cerca de la pared, conecte el cable desde abajo.

PT Ligue o cabo de alimentação do passo 7 à entrada mais próxima no segundo ecrã.

Se o sistema estiver próximo da parede, ligue o cabo por baixo.

IT Collegare il cavo di alimentazione dal passaggio 7 alla presa vicina sul secondo schermo.

Se il sistema è accostato al muro, collegare il cavo dal basso.

DE Schließen Sie das Netzkabel aus Schritt 7 an die nächste Buchse auf dem zweiten Bildschirm an.

Hängt das System dicht an der Wand, schließen Sie das Kabel von unten an.

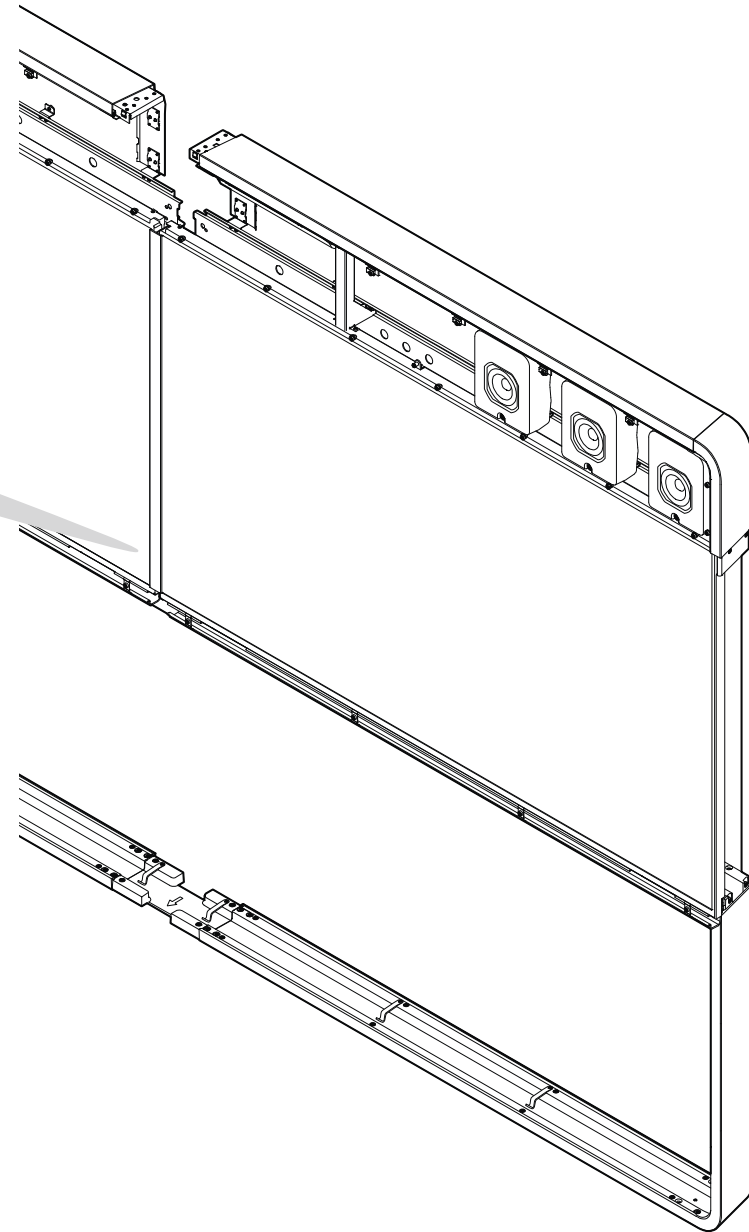
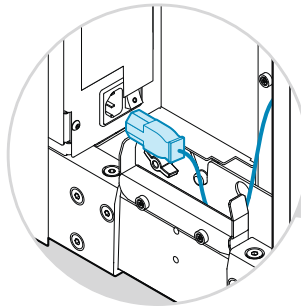

11



5 ×  M6x12

 Hex, 4 mm

1

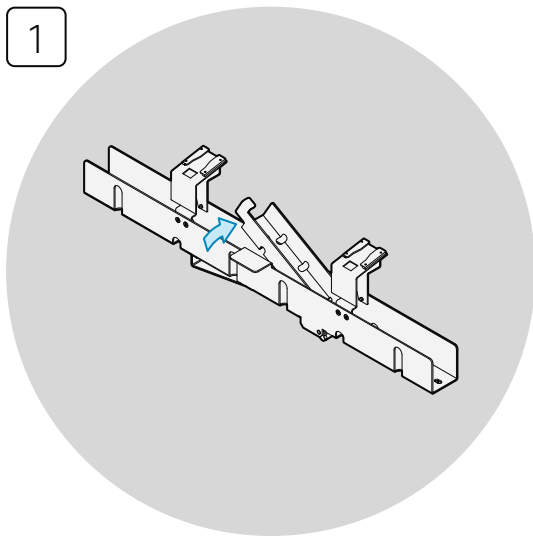

2

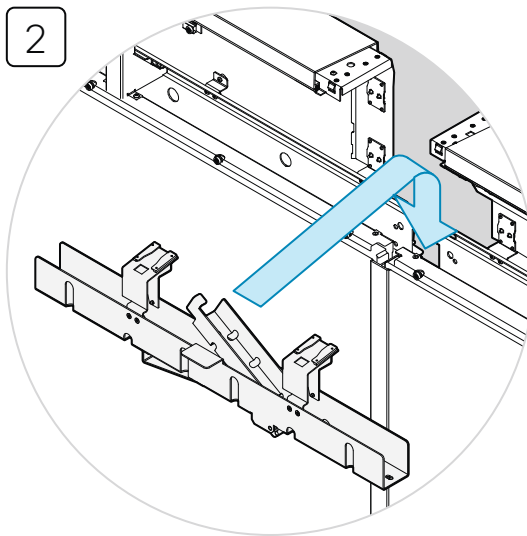

3

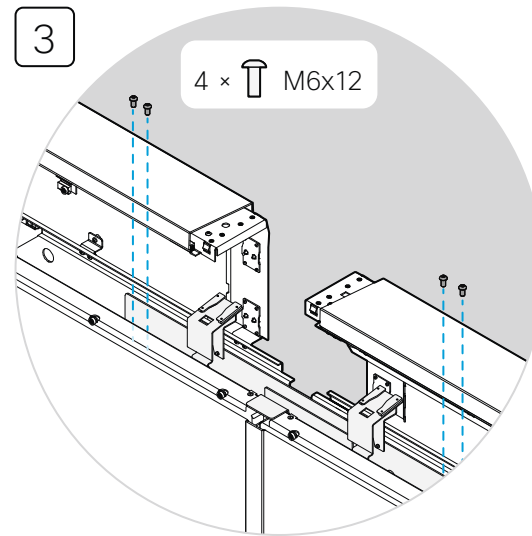

Finger tight only at this point
Serrez légèrement les vis / En este punto, apriéte los con los dedos / Aperte com os dedos apenas neste ponto / In questa fase stringere solo a mano / An dieser Stelle nur handfest ziehen

4

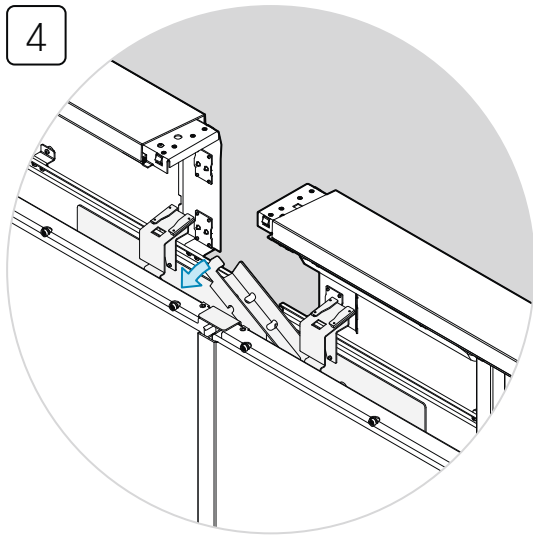

5

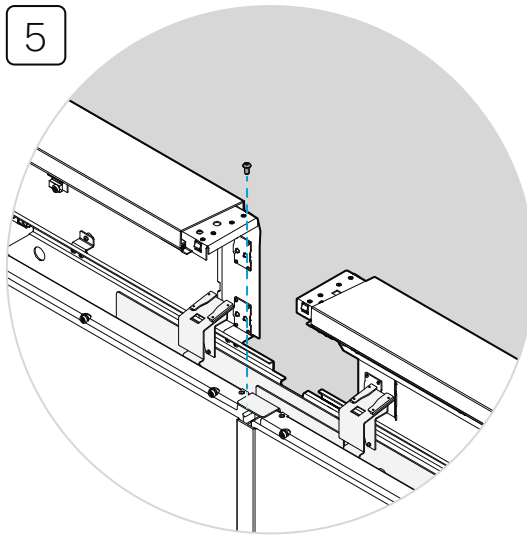

6

Tighten the screws
Serrez les vis / Apriete los tornillos / Aperte os parafusos / Serrare le viti / Schrauben festziehen

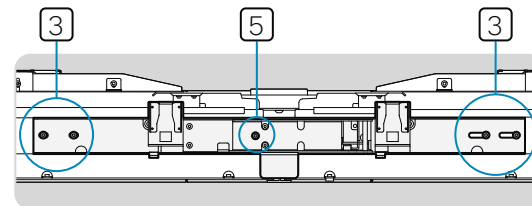

Top view
Vue du dessus / Vista superior / Vista superior / Vista dall'alto / Draufsicht

12

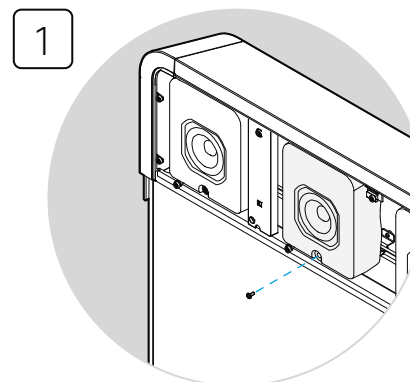
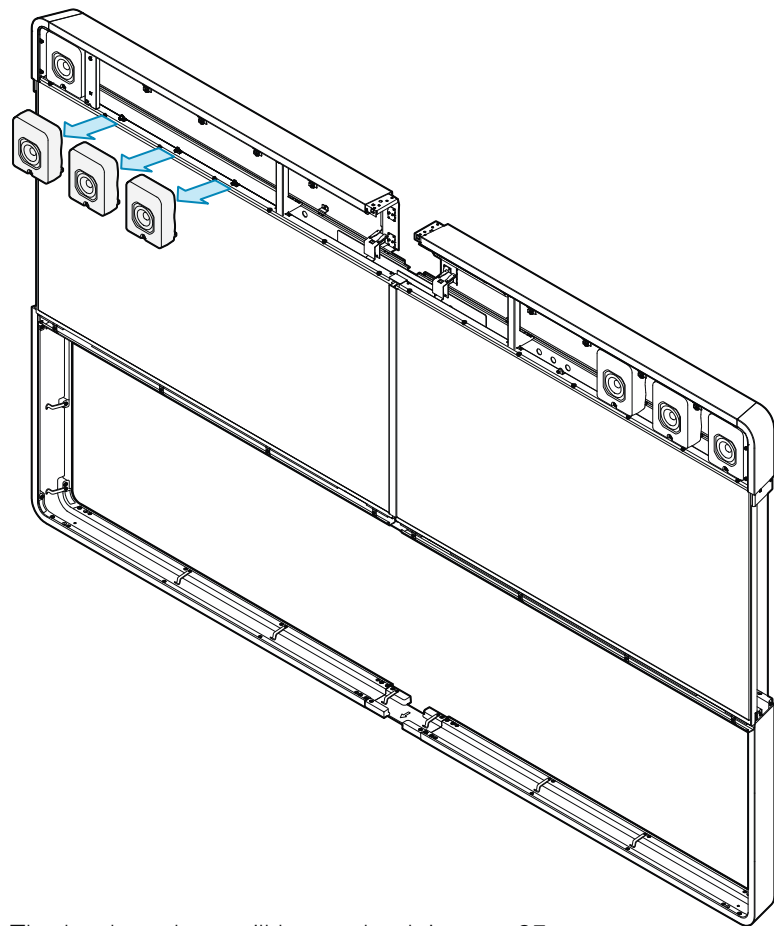

1 ×  PT4x10
★ Torx T20

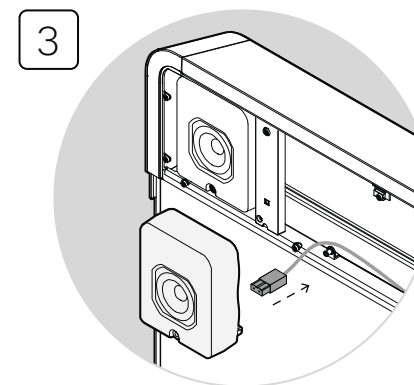
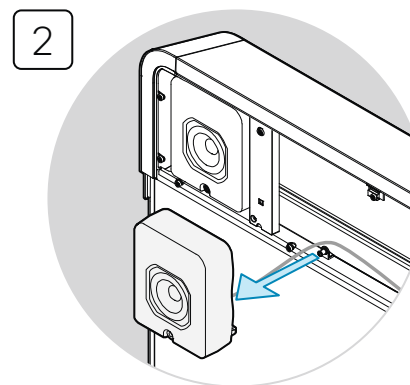

The loudspeakers will be put back in step 25.

- FR Les haut-parleurs sont remis en place à l'étape 25.
- ES Los altavoces se volverán a instalar en el paso 25.
- PT Os altifalantes voltarão a ser colocados no passo 25.
- IT Gli altoparlanti vengono montati nel passaggio 25.
- DE Die Lautsprecher werden in Schritt 25 wieder angebracht.

13

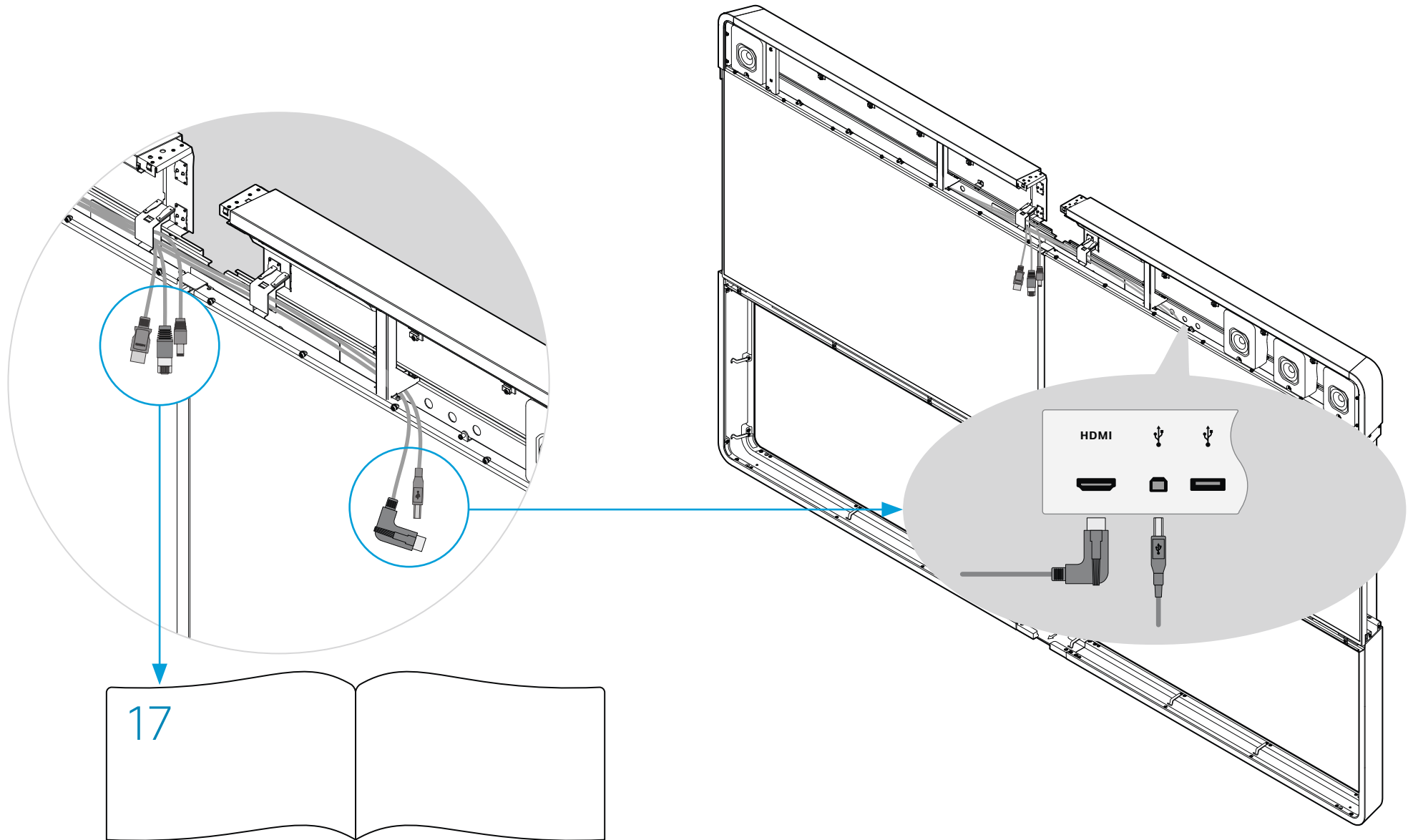

14

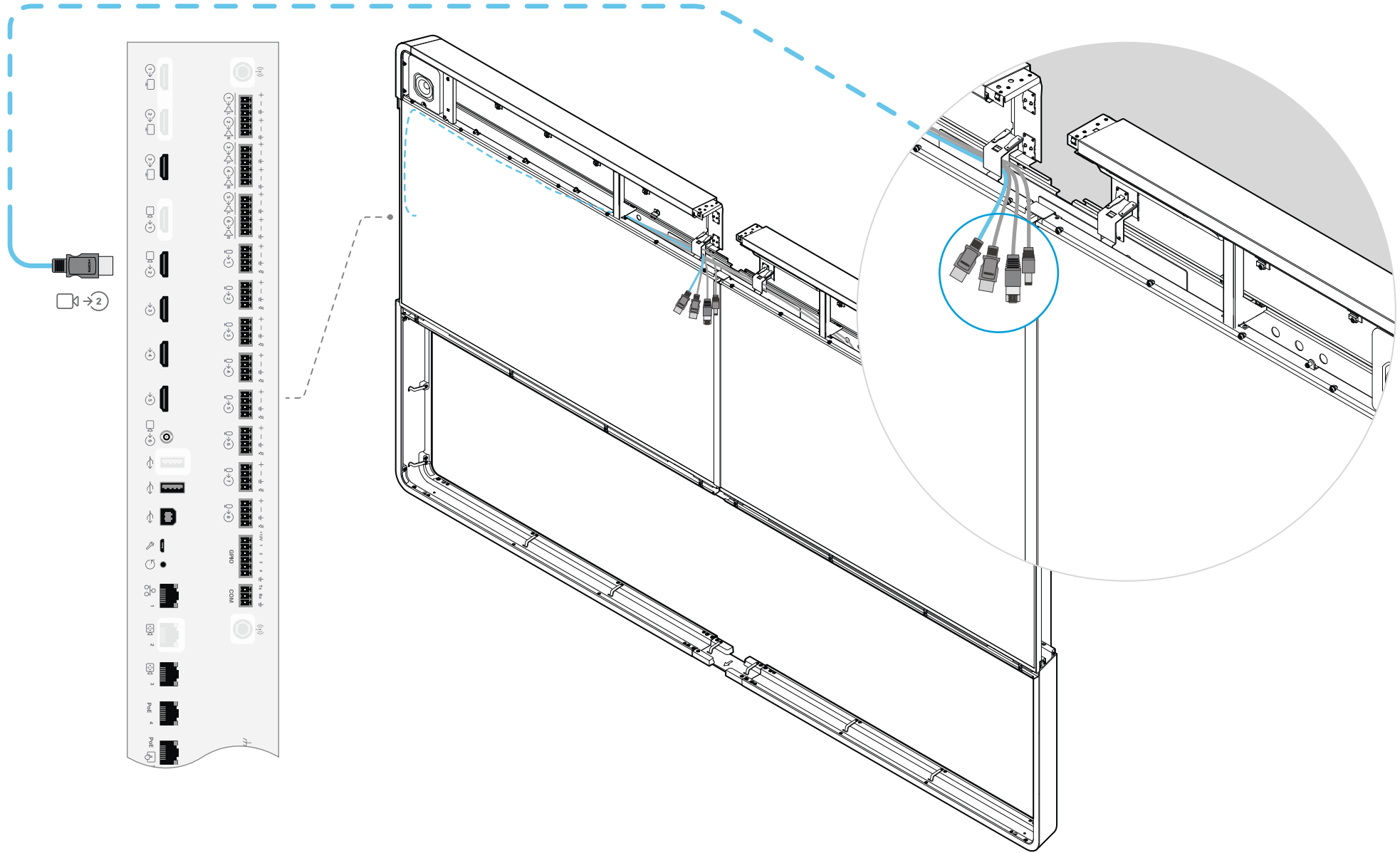

15



Step 1 is mandatory for a free standing device, and optional for a wall-secured system.

FR L'étape 1 est obligatoire si le système est monté sur le support au sol autonome et facultative si le système est fixé au mur.

ES El paso 1 es obligatorio para los sistemas de soporte independientes y opcional para los sistemas de soporte sujetos a la pared.

PT O passo 1 é obrigatório para um sistema de suporte livre e opcional para um sistema de montagem na parede.

IT Il passaggio 1 è necessario per il sistema a montaggio libero e facoltativo per il sistema fissato a parete.

DE Schritt 1 ist für ein freistehendes System obligatorisch und für ein an der Wand befestigtes System optional.

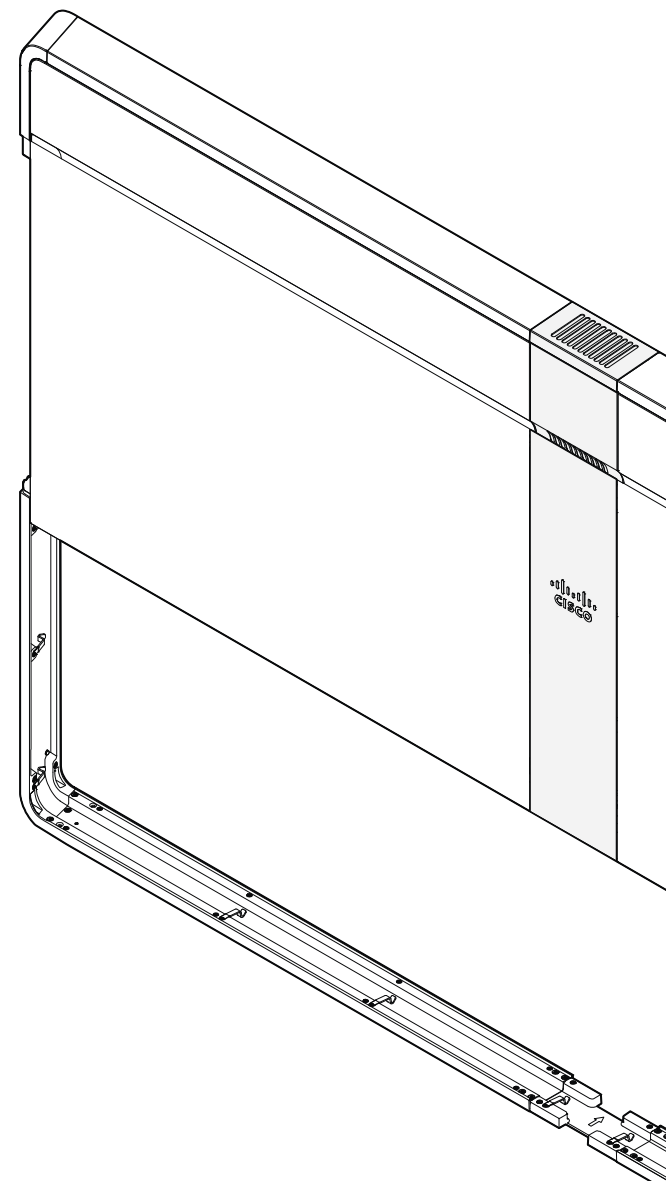
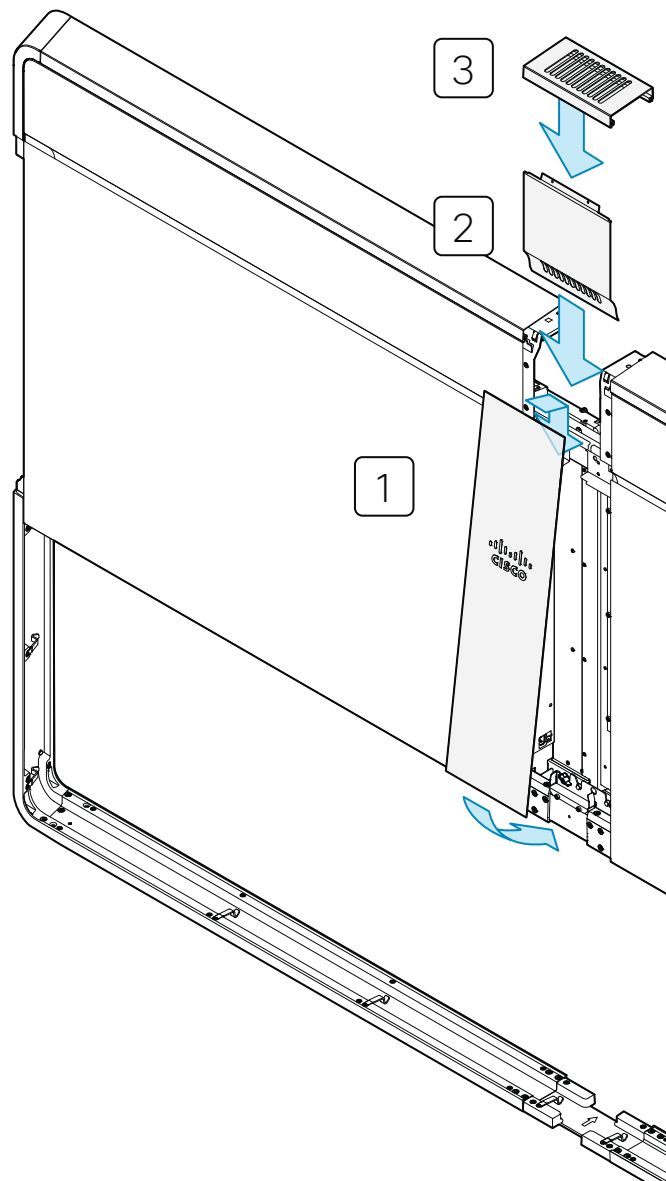

16

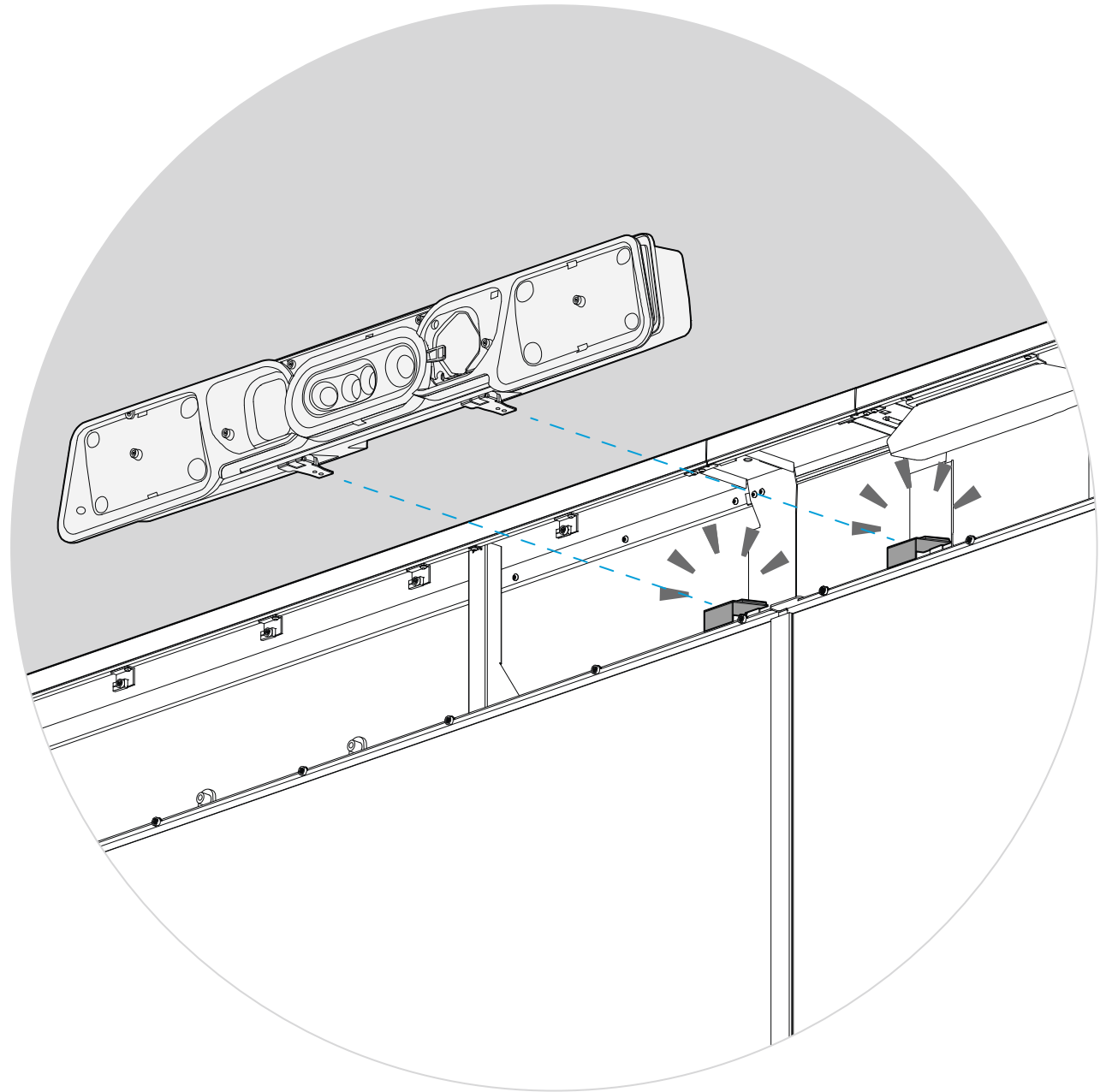
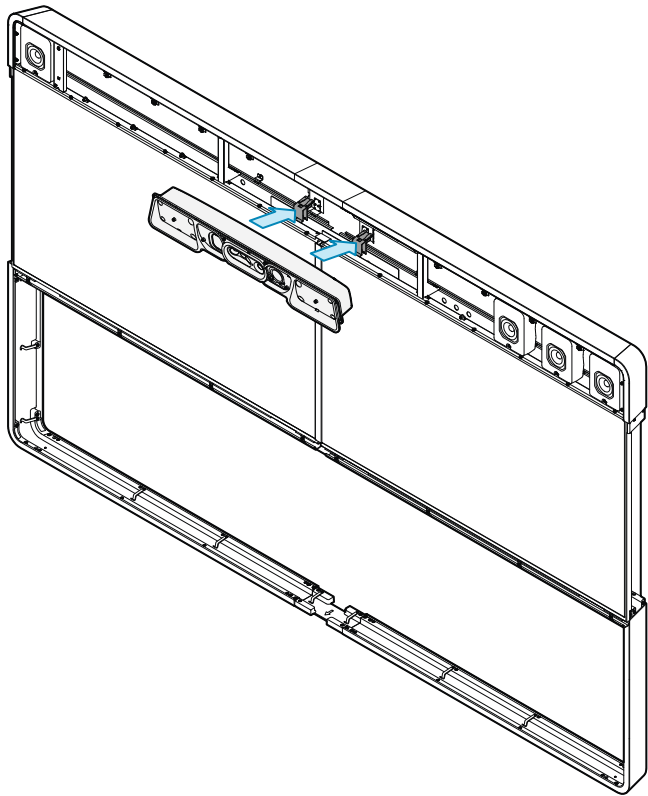

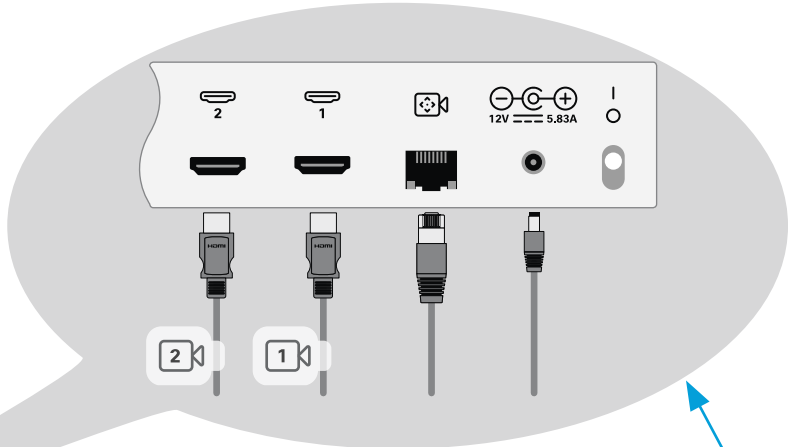
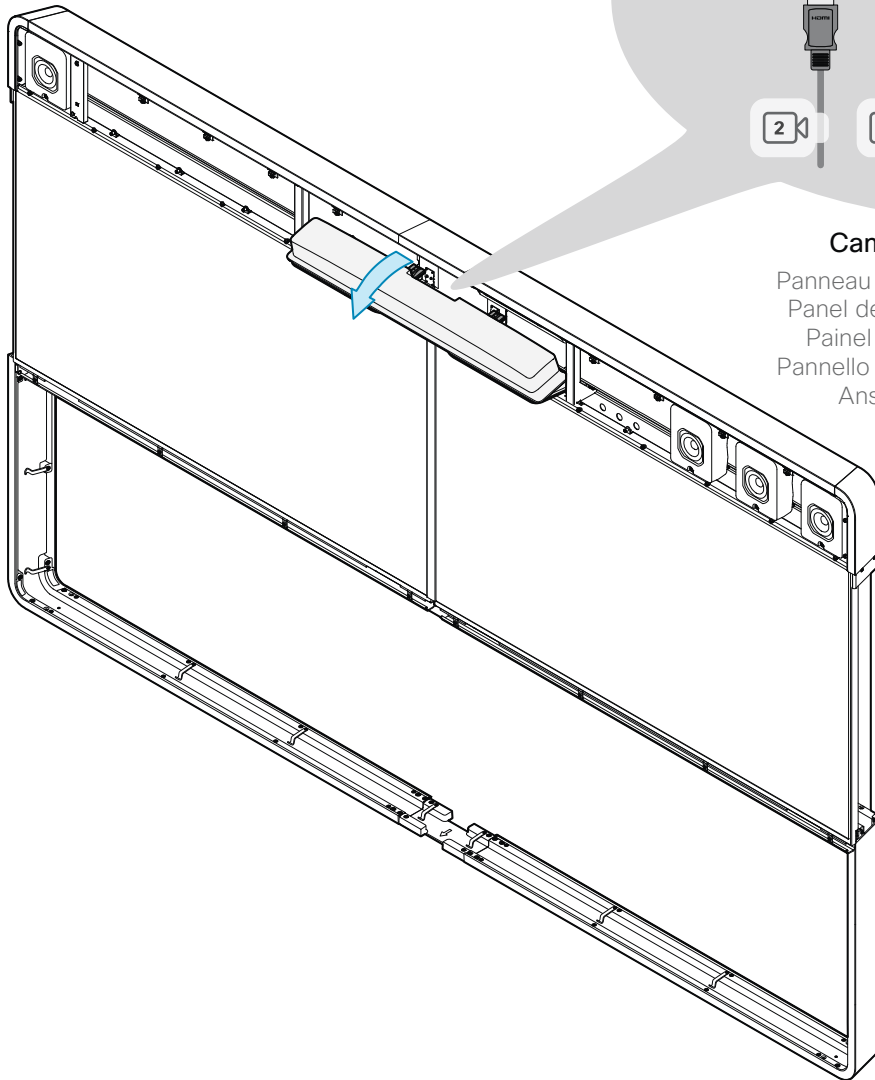

Camera connector panel

Panneau de connexion de la caméra /
 Panel de conexiones de la cámara /
 Painel de conetores da câmara /
 Pannelo connettori della telecamera /
 Anschlusspanel für Kamera

Check that the cables are not pinched when you tilt the camera back into normal position.

- FR Vérifiez que les câbles ne sont pas coincés lorsque vous inclinez la caméra dans sa position normale.
- ES Compruebe que los cables no quedan atrapados cuando incline la cámara de nuevo a su posición normal.
- PT Verifique se os cabos não ficam apertados quando inclinar a câmara novamente para a sua posição normal.
- IT Verificare che i cavi non si schiaccino quando si riporta la telecamera nella posizione normale.
- DE Stellen Sie sicher, dass die Kabel nicht gequetscht werden, wenn Sie die Kamera wieder in die normale Position kippen.

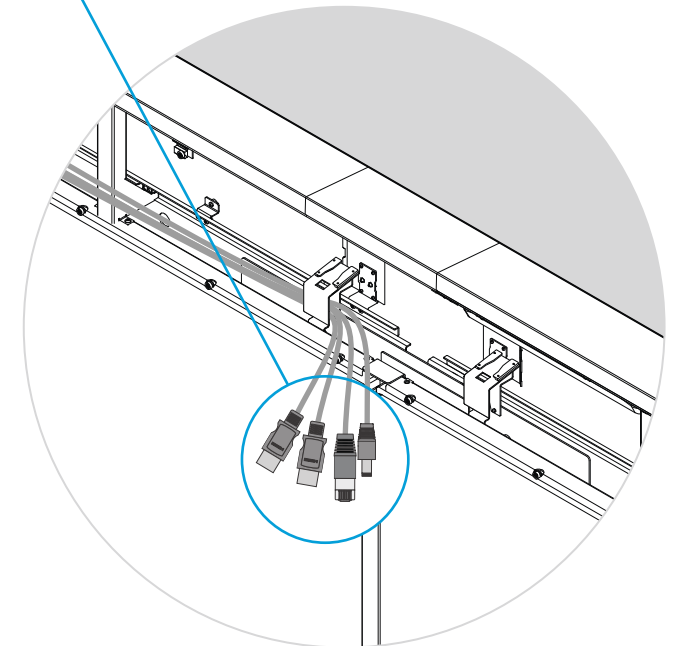

18

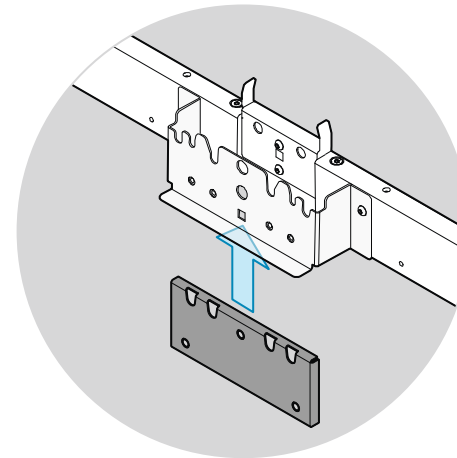
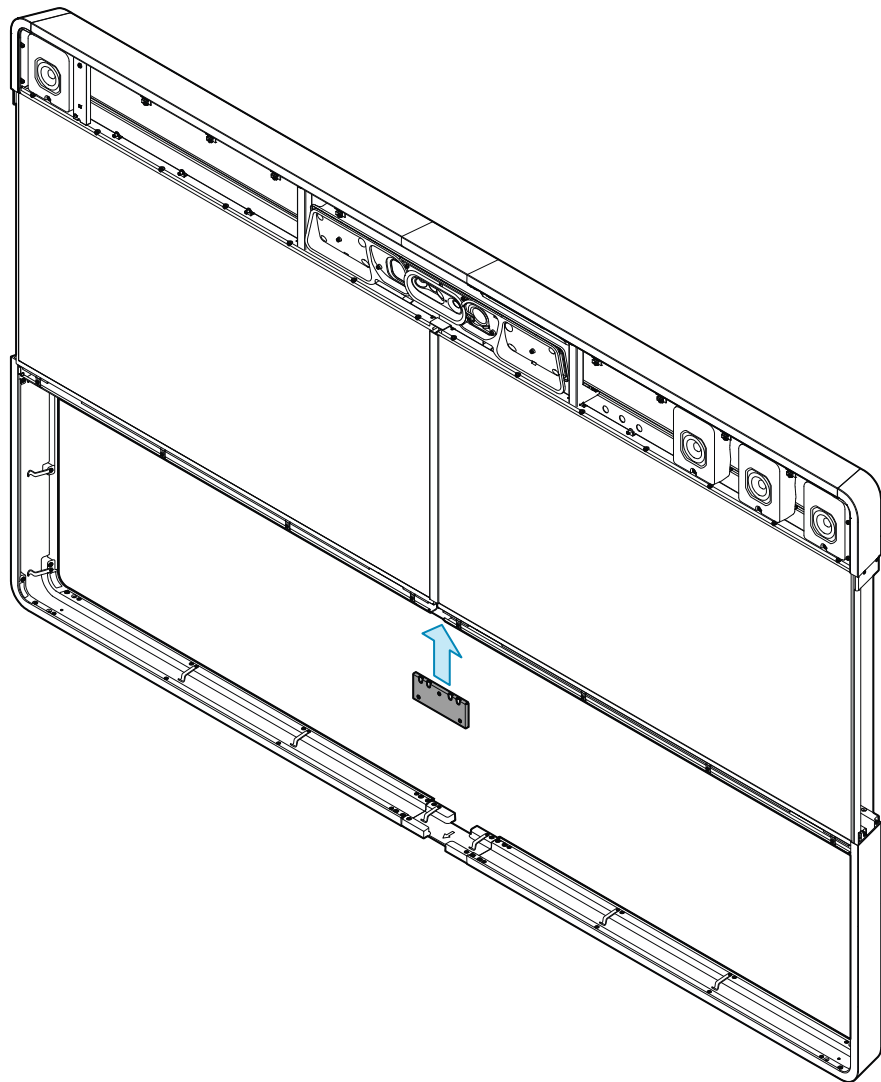

1 ×  M8x20

 Hex, 6 mm

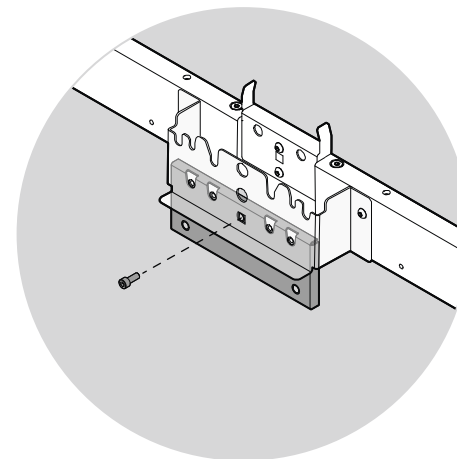

For illustration purposes the screens are not shown
Les écrans ne sont pas représentés dans cette illustration /
Las pantallas no se muestran para fines ilustrativos /
Para fins de ilustração, os ecrãs não são apresentados /
Per semplificare, le illustrazioni non mostrano gli schermi /
Die Bildschirme werden in diesen Abbildungen nicht gezeigt

19

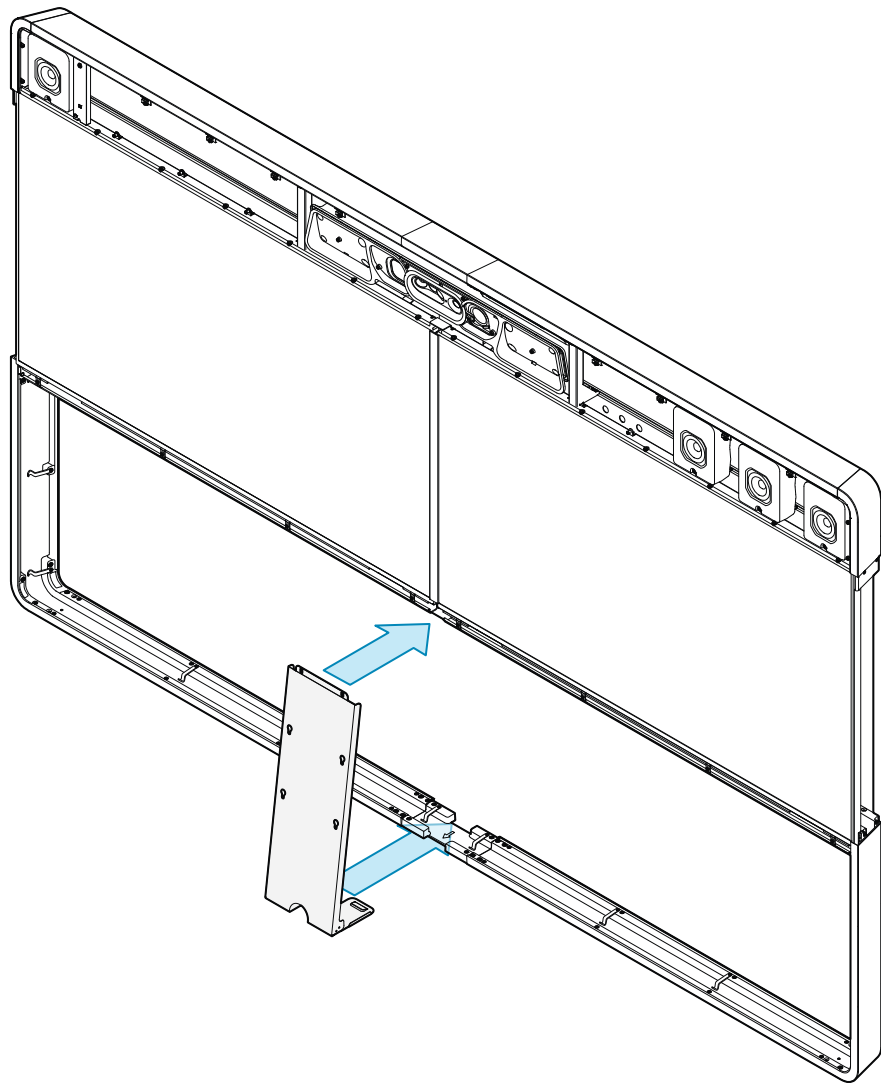

2 ×  M8x20

 Hex, 6 mm

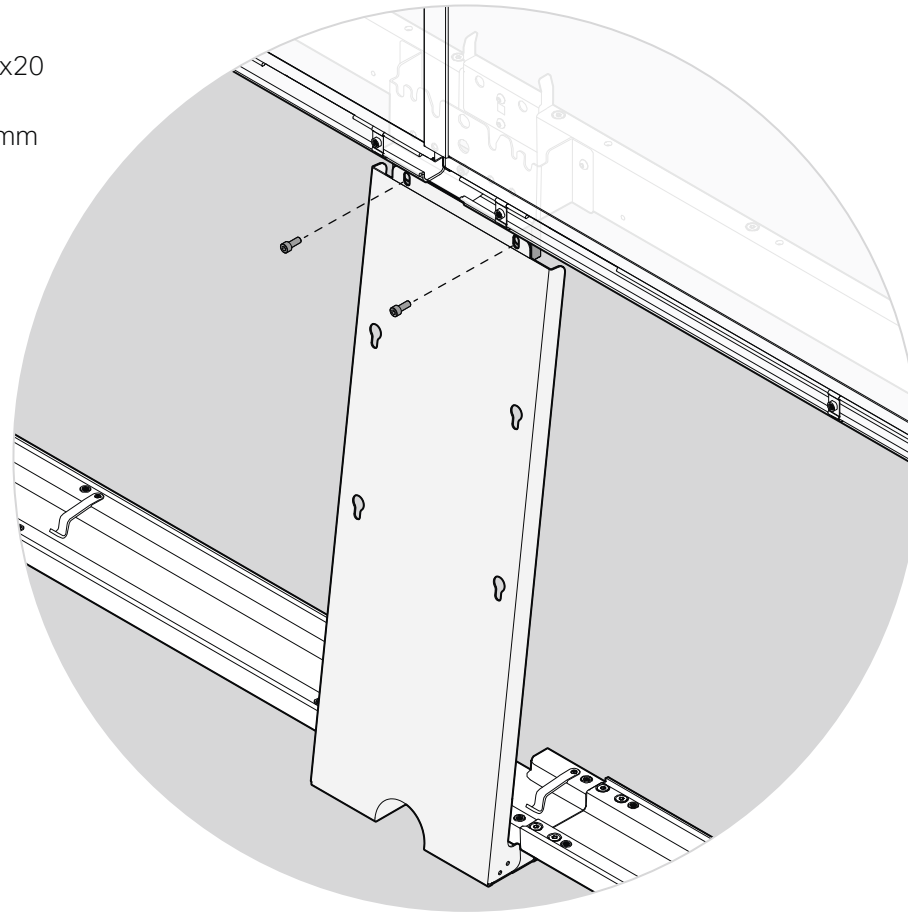

20

M, O

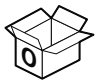

4 ×



4 ×

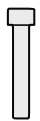

M8x45

Hex, 6mm

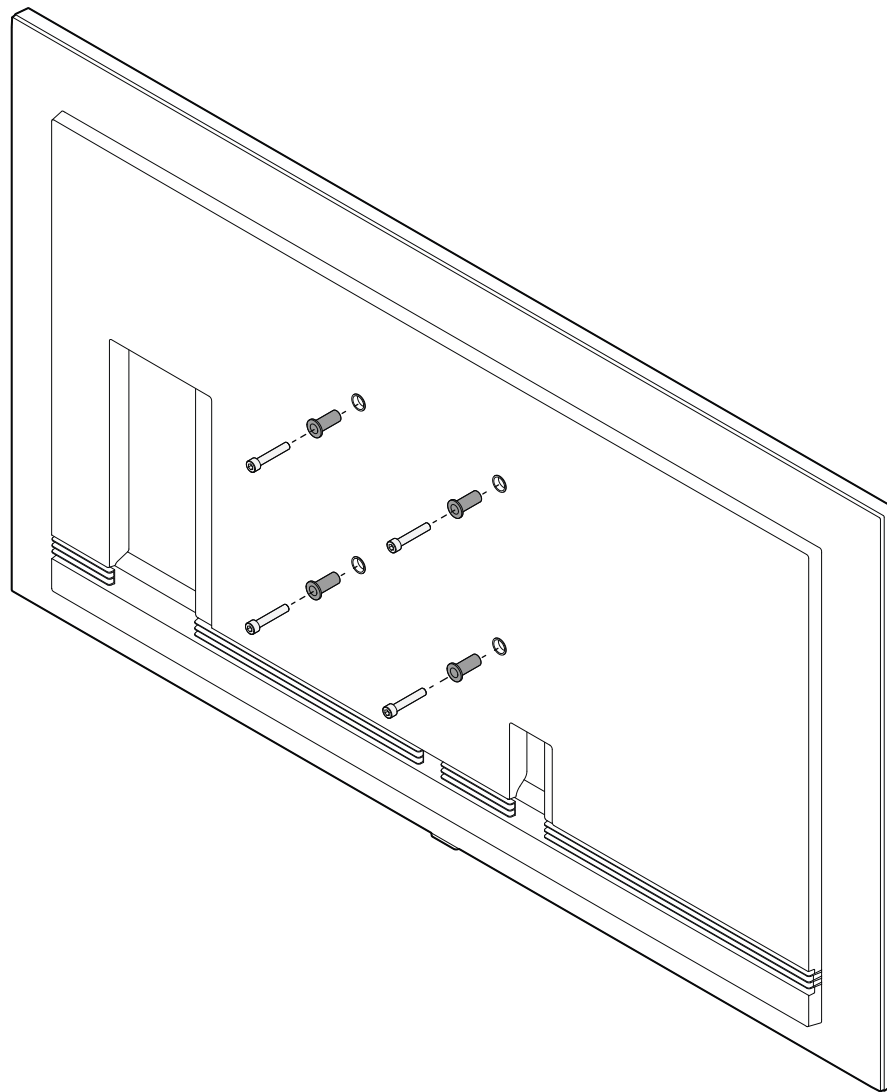

× 4

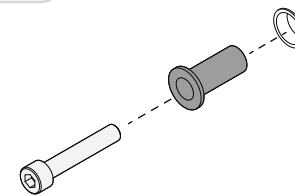

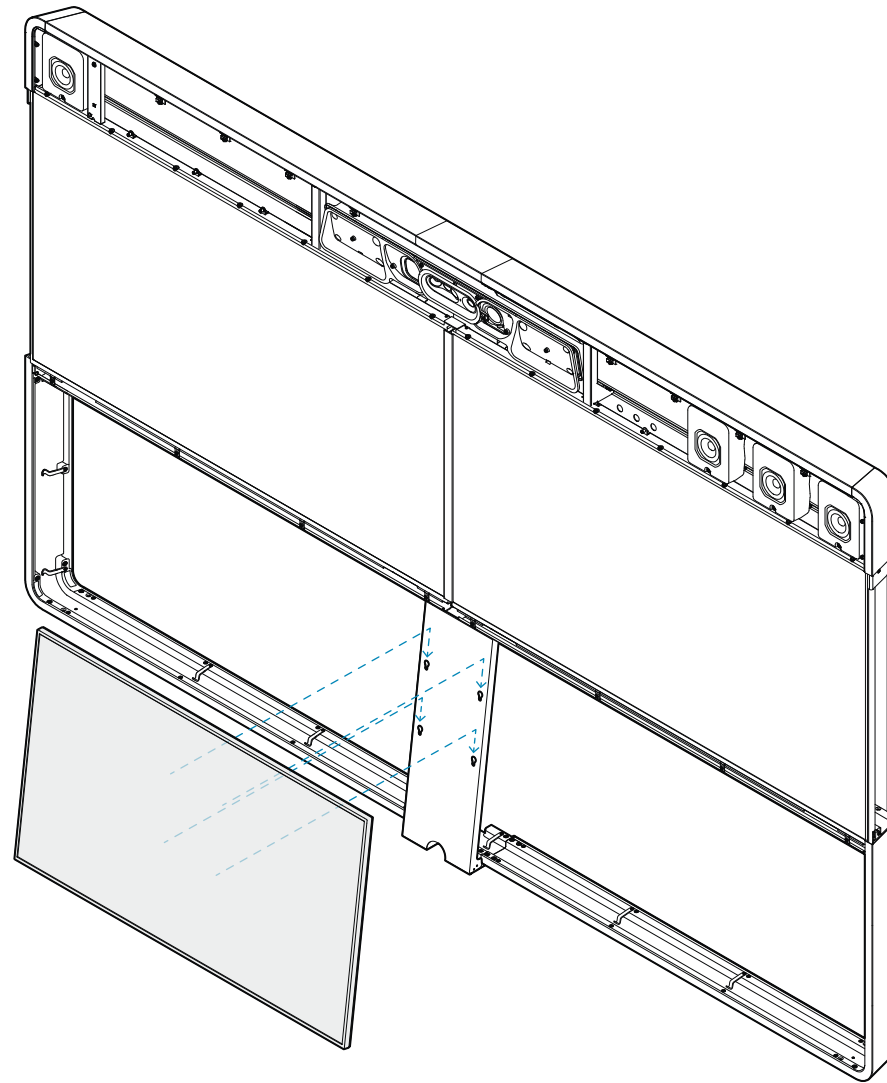

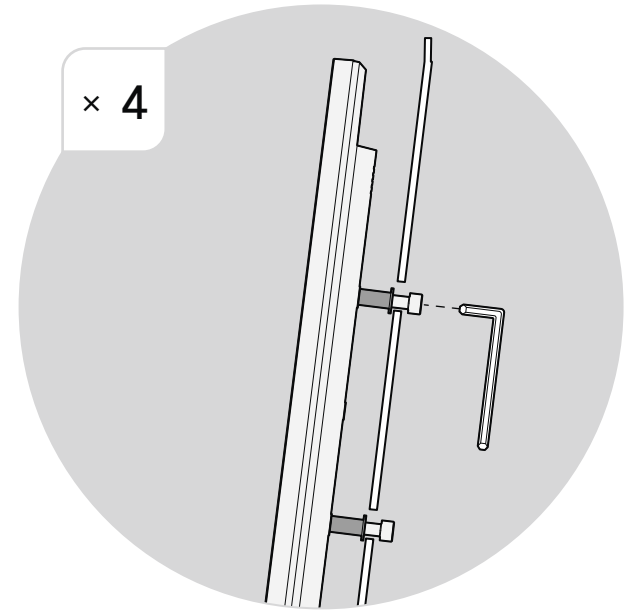
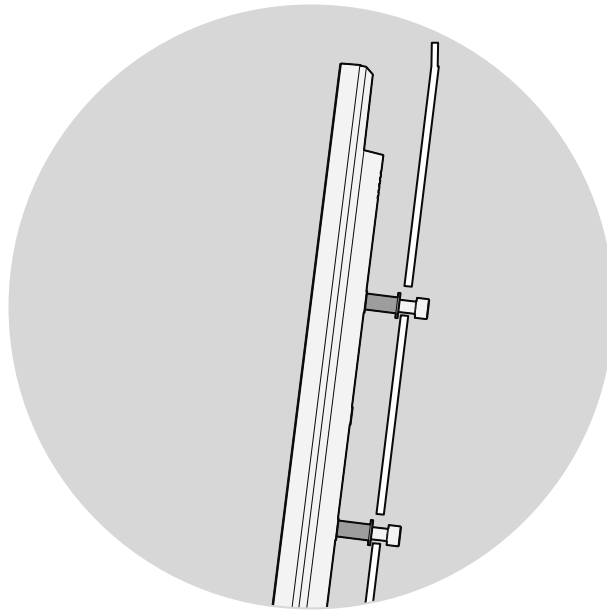
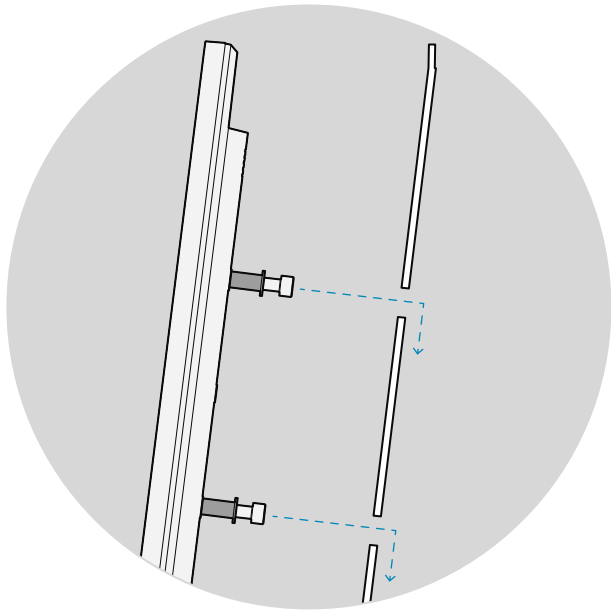

Tighten the screws

Serrez les vis / Apriete los tornillos / Aperte os
parafusos / Serrare le viti / Schrauben festziehen

22



Connectors on the rear side of the content screen

Connecteurs à l'arrière de l'écran / Conectores en la parte posterior de la pantalla / Conectores na parte traseira do ecrã / Connettori sul retro dello schermo / Anschlüsse auf der Rückseite des Bildschirms

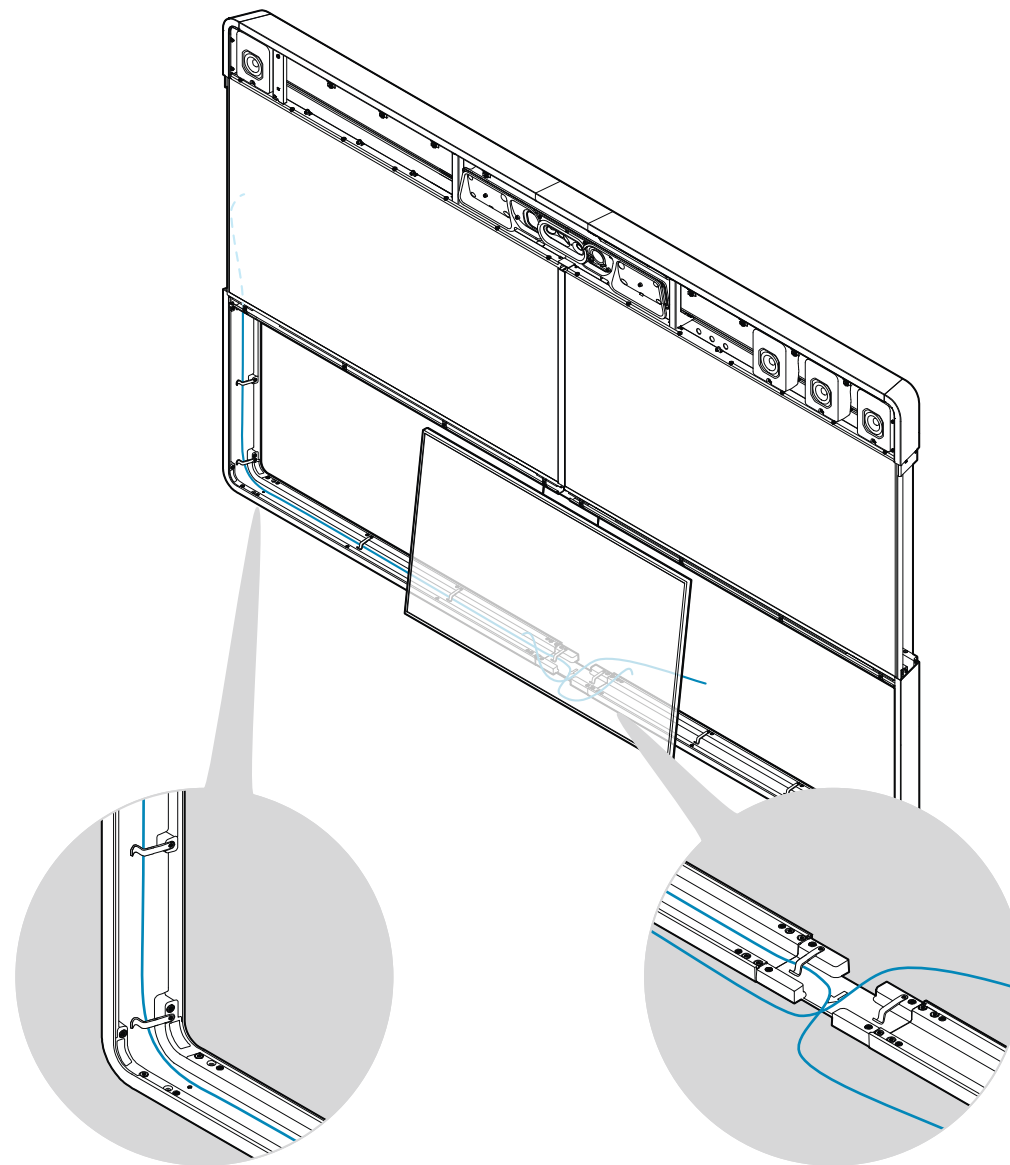
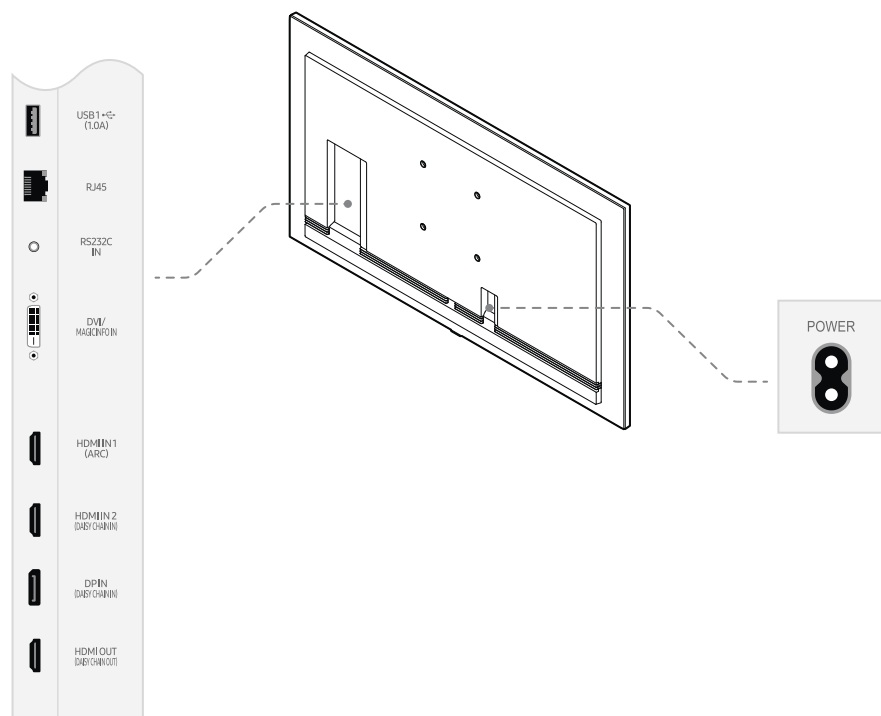

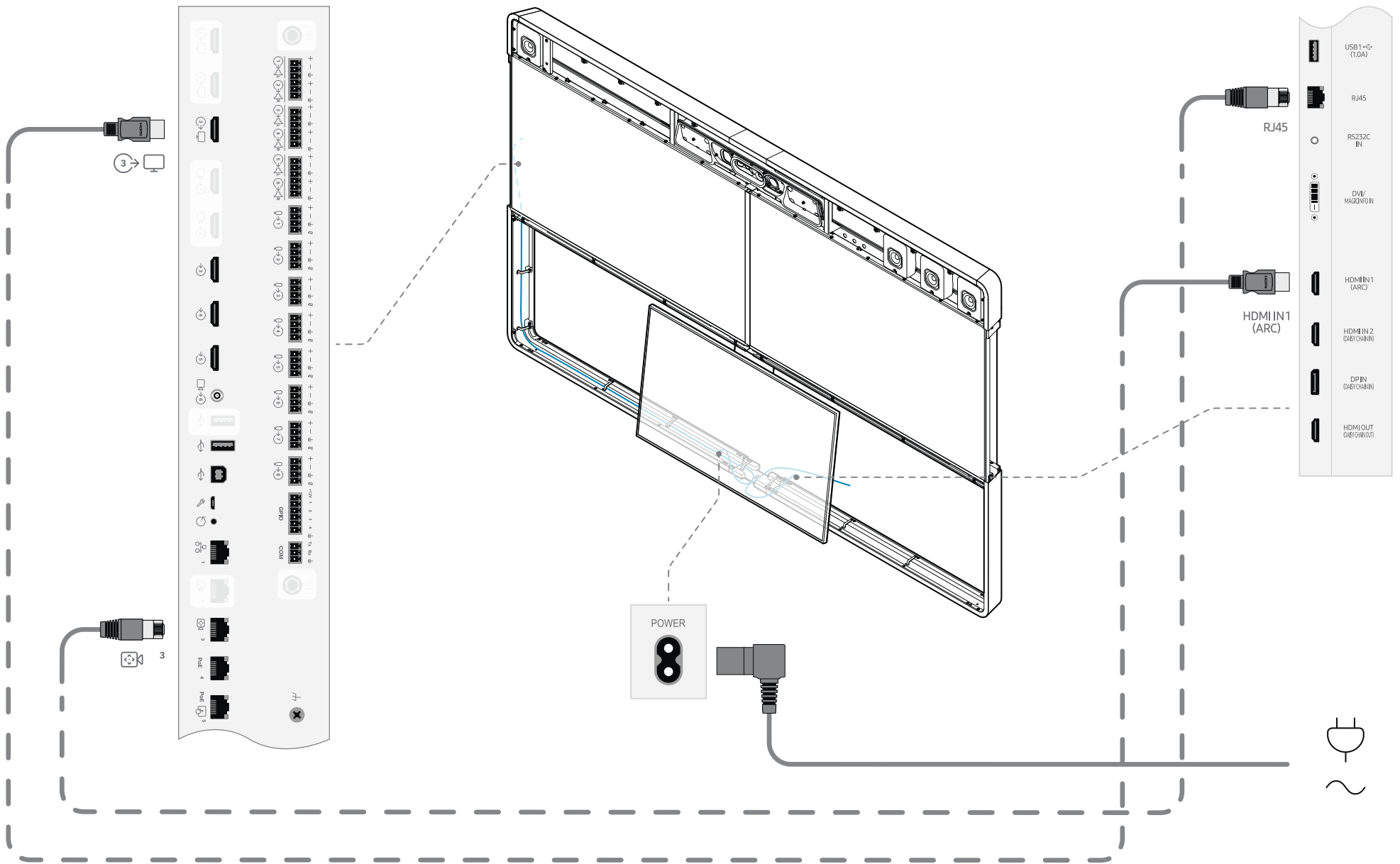

23

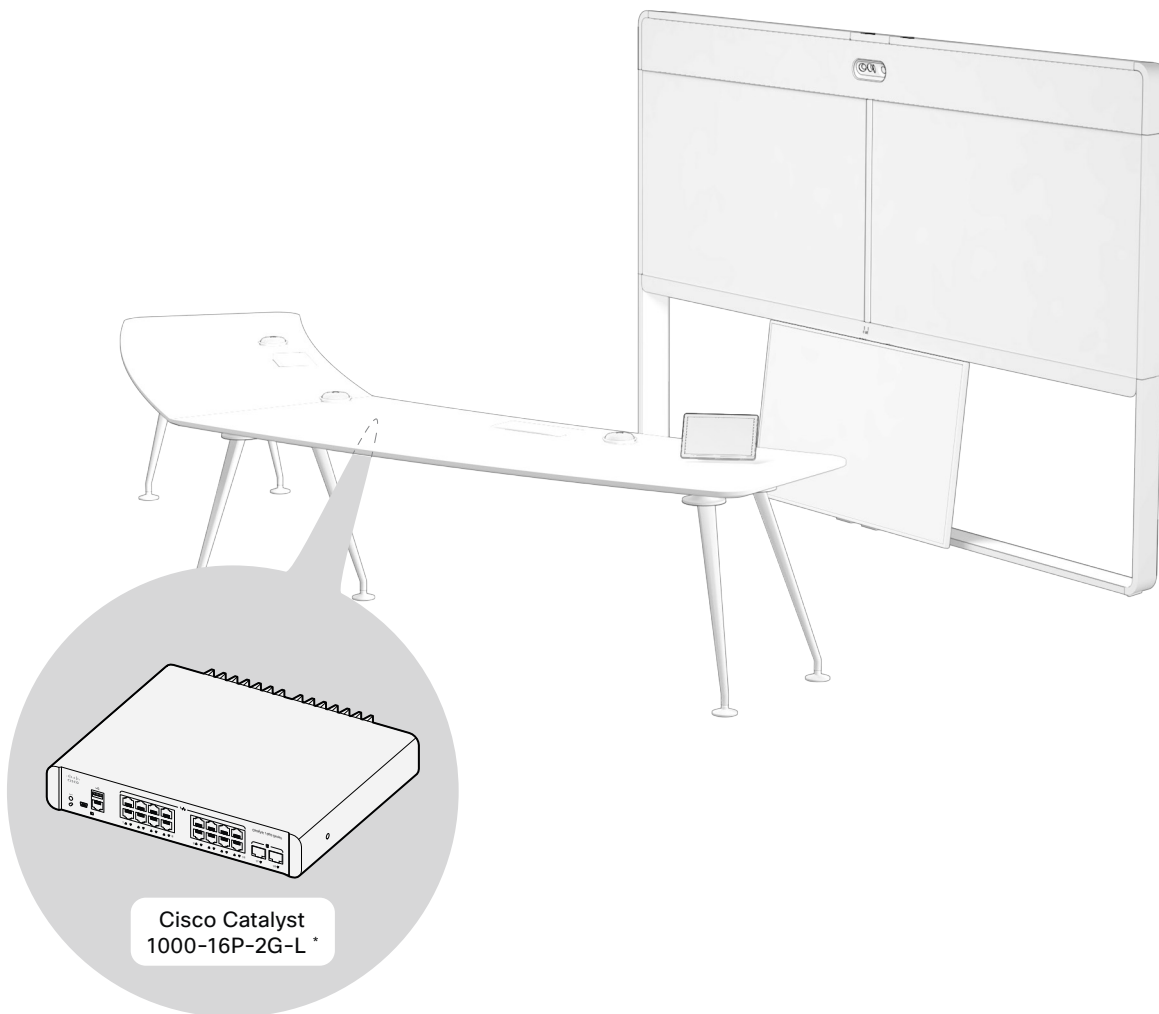

Clearance for air flow
Espace libre pour la circulation de l'air /
Espacio libre para el flujo de aire /
Folga para circulação do ar /
Spazio libero per il flusso d'aria /
Abstand für Luftstrom

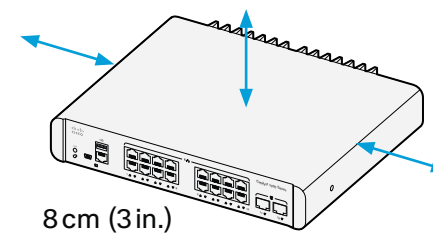

* Cisco Catalyst 1000-16P-2G-L
https://www.cisco.com/c/en/us/td/docs/switches/lan/catalyst1000/hardware/installation/8_16_port_hig/b_c1000_8_16_hig.pdf

Optional mounting tray for the underside of the table

Plateau de montage en option pour le dessous de la table / Bandeja de montaje opcional para la parte inferior de la mesa /
Tabuleiro de instalação opcional para montagem na parte inferior da mesa / Vassoio di montaggio opzionale per la parte inferiore del tavolo /
Optionale Montageplatte für die Unterseite des Tisches

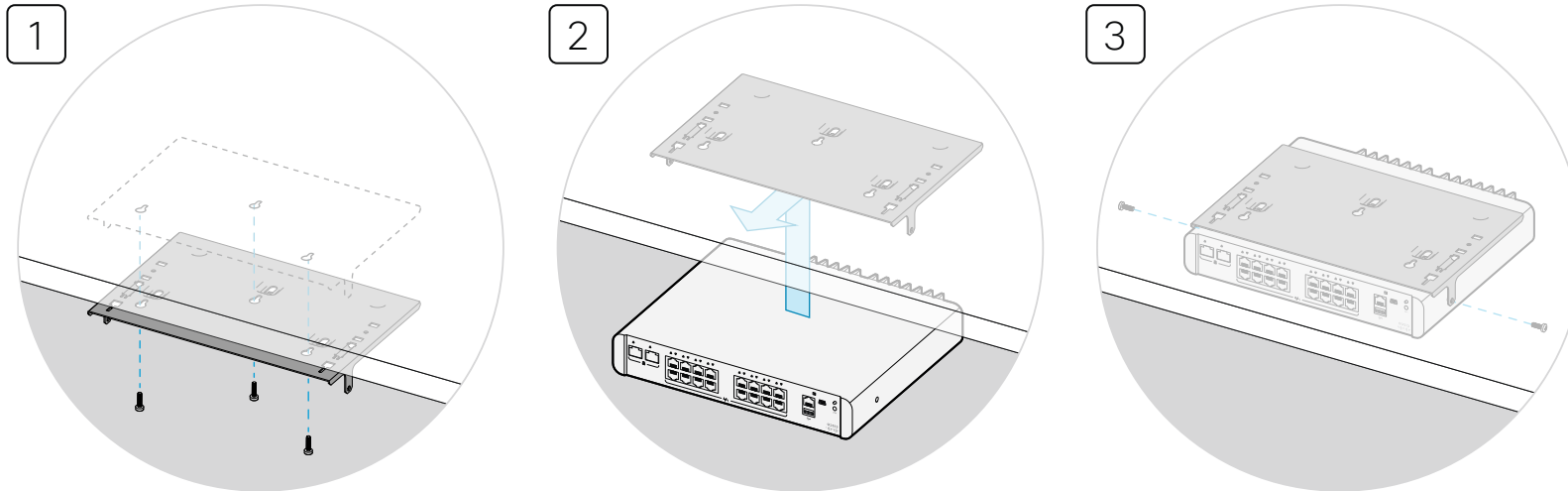

The installer must bring screws to fix the bracket to the table.

- FR** L'installateur doit apporter des vis pour fixer le plateau du commutateur à la table.
- ES** El instalador debe llevar tornillos para fijar la bandeja del conmutador a la mesa.
- PT** O instalador tem de fornecer os seus próprios parafusos para fixar o tabuleiro do conmutador à mesa.
- IT** L'addetto installatore deve portare le viti per fissare il vassoio degli switch al tavolo.
- DE** Der Monteur muss Schrauben zur Befestigung der Switch-Platte am Tisch mitbringen.

2 ×  #10-32
 PH2

This switch can't be used to access the company LAN or Internet because it is connected to the internal Room 70 Panorama network.

- FR** Le commutateur ne peut pas être utilisé pour accéder au LAN ou à Internet de l'entreprise, car il est connecté au réseau interne de la Room 70 Panorama.
- ES** El conmutador no puede utilizarse para acceder a la LAN de la empresa o a Internet porque está conectado a la red interna de Room 70 Panorama.
- PT** O conmutador não pode ser utilizado para aceder à LAN da empresa ou à Internet, uma vez que está ligado à rede interna do Room 70 Panorama.
- IT** Lo switch non può essere utilizzato per accedere alla LAN aziendale o a Internet perché è connesso alla rete interna Room 70 Panorama.
- DE** Der Switch kann nicht für den Zugriff auf das Firmen-LAN oder das Internet verwendet werden, da er mit dem internen Room 70 Panorama-Netzwerk verbunden ist.

24

F, K, M, P

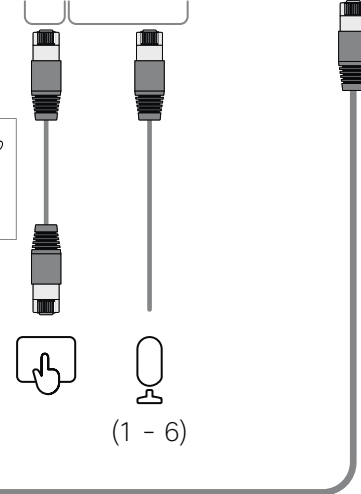
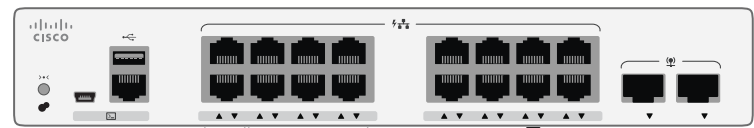
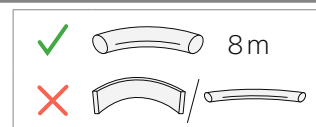
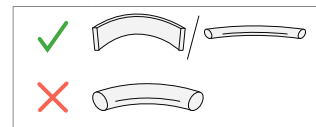
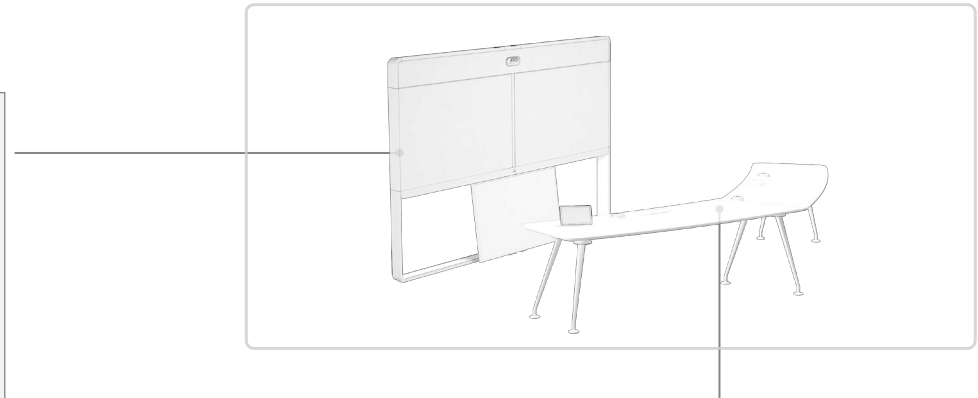
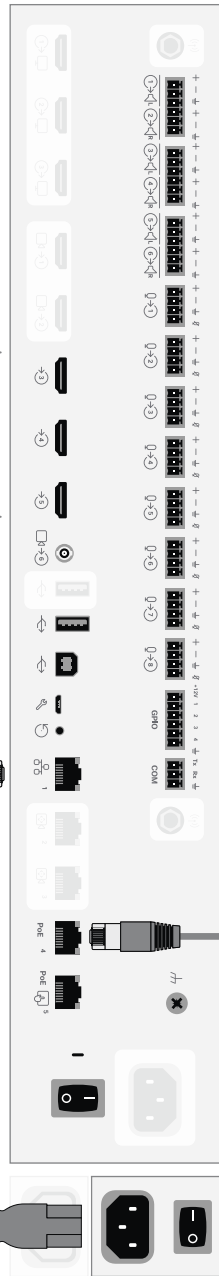
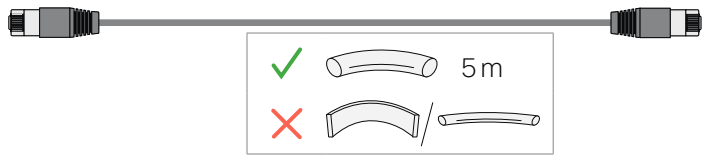
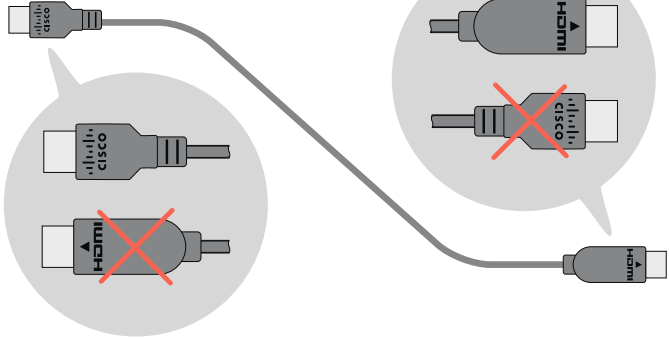

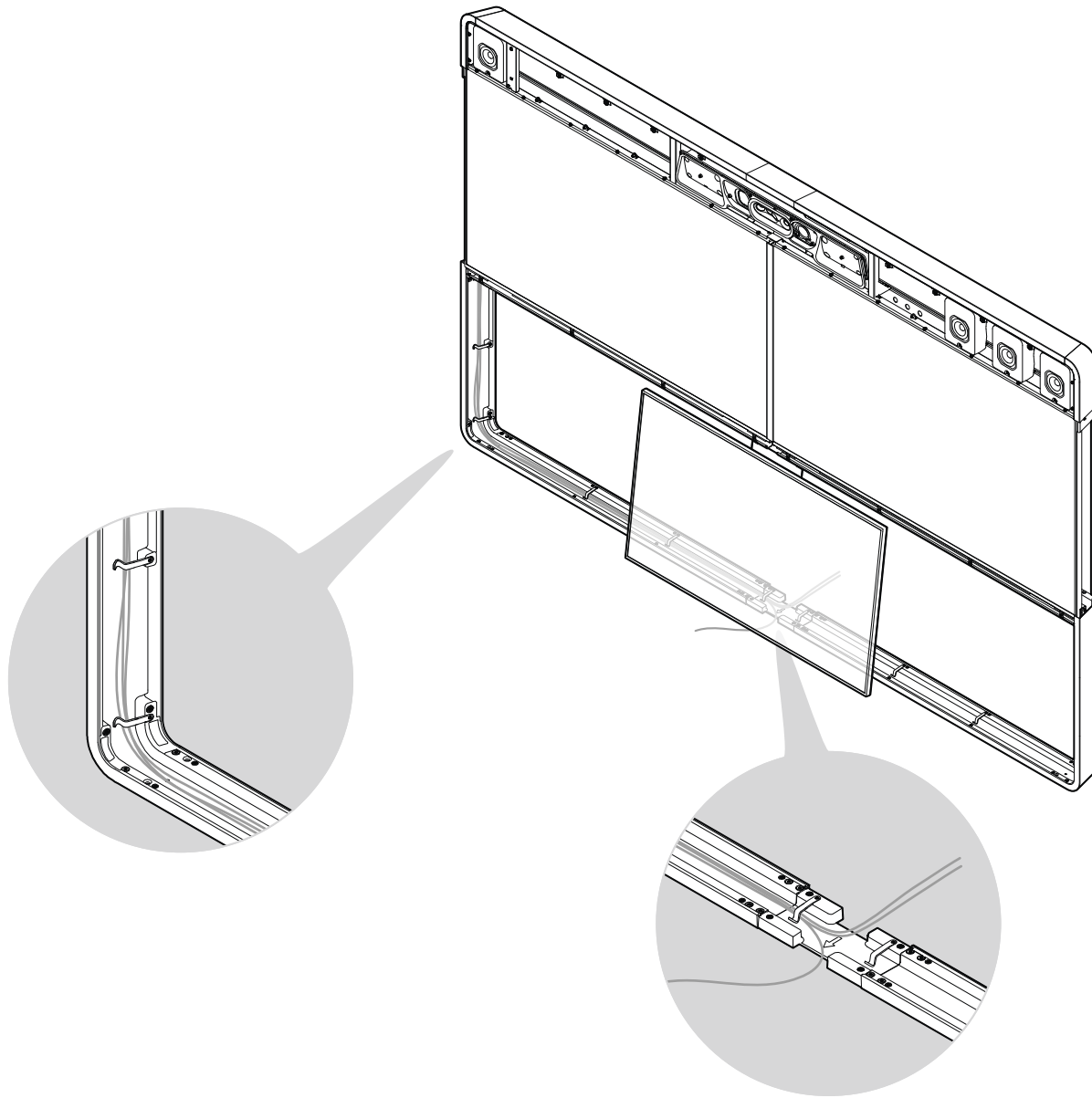

25

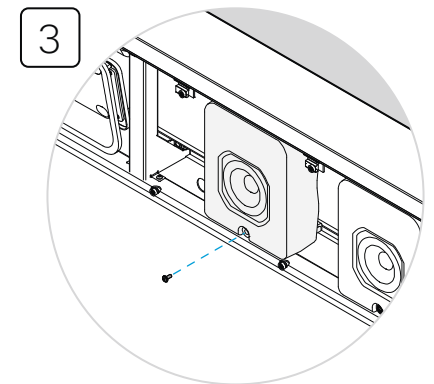
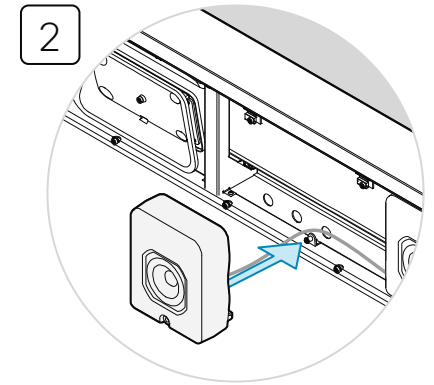
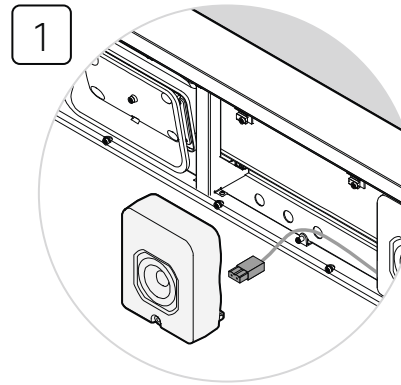
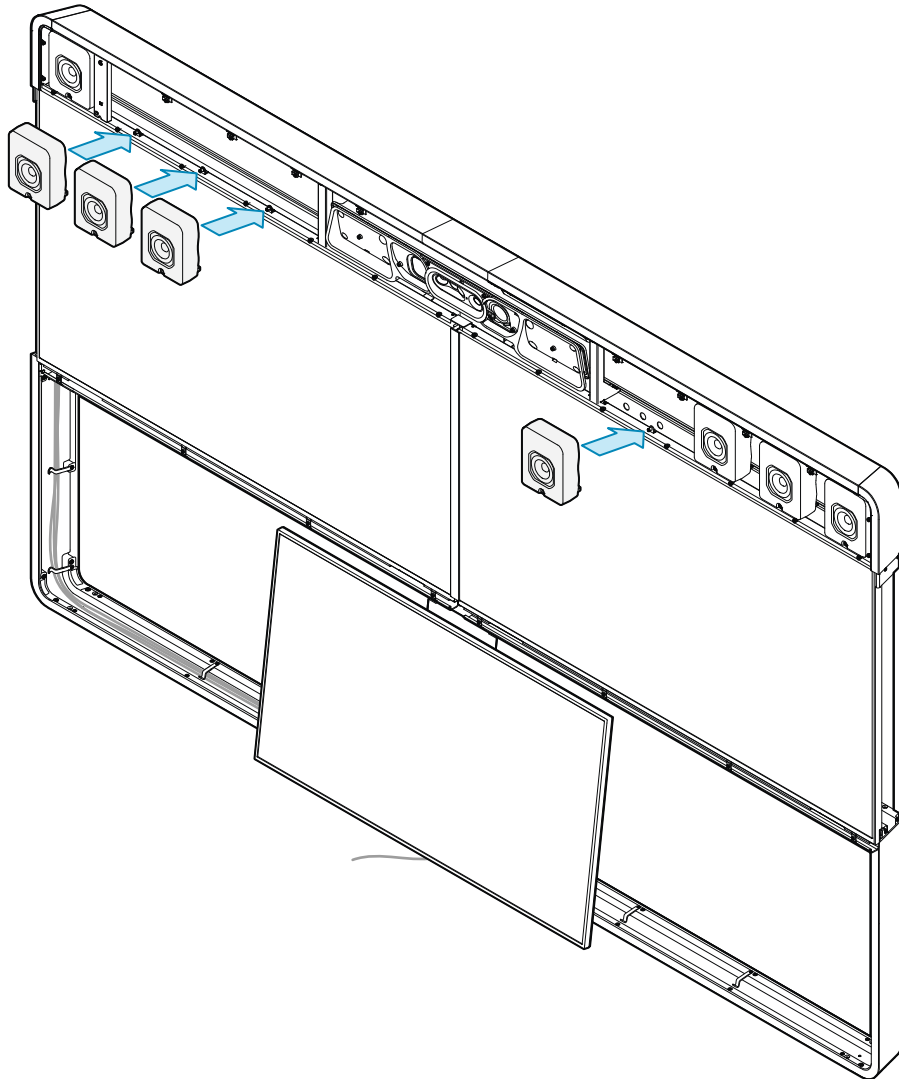

1 ×  PT4x10

★ Torx T20

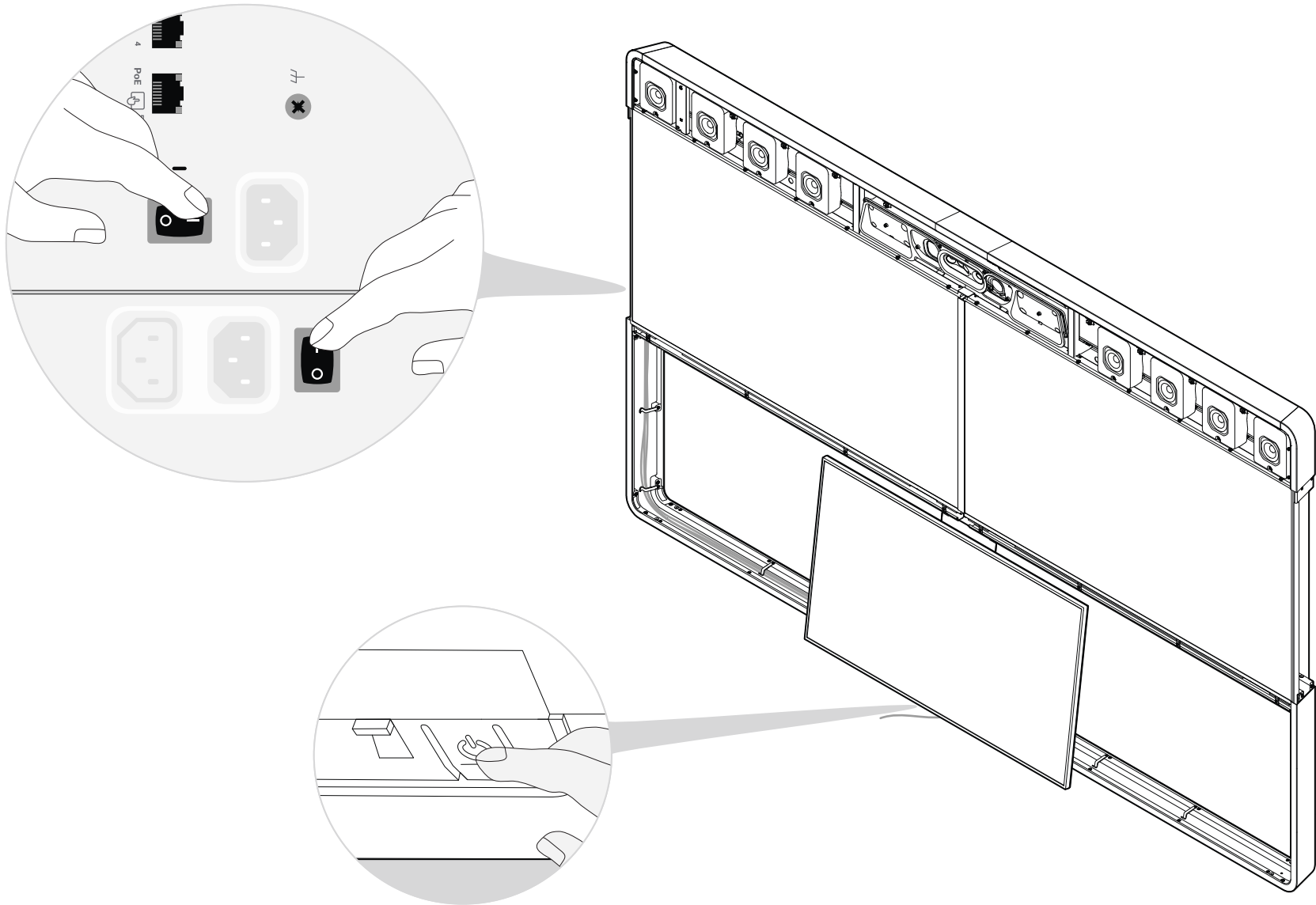

27

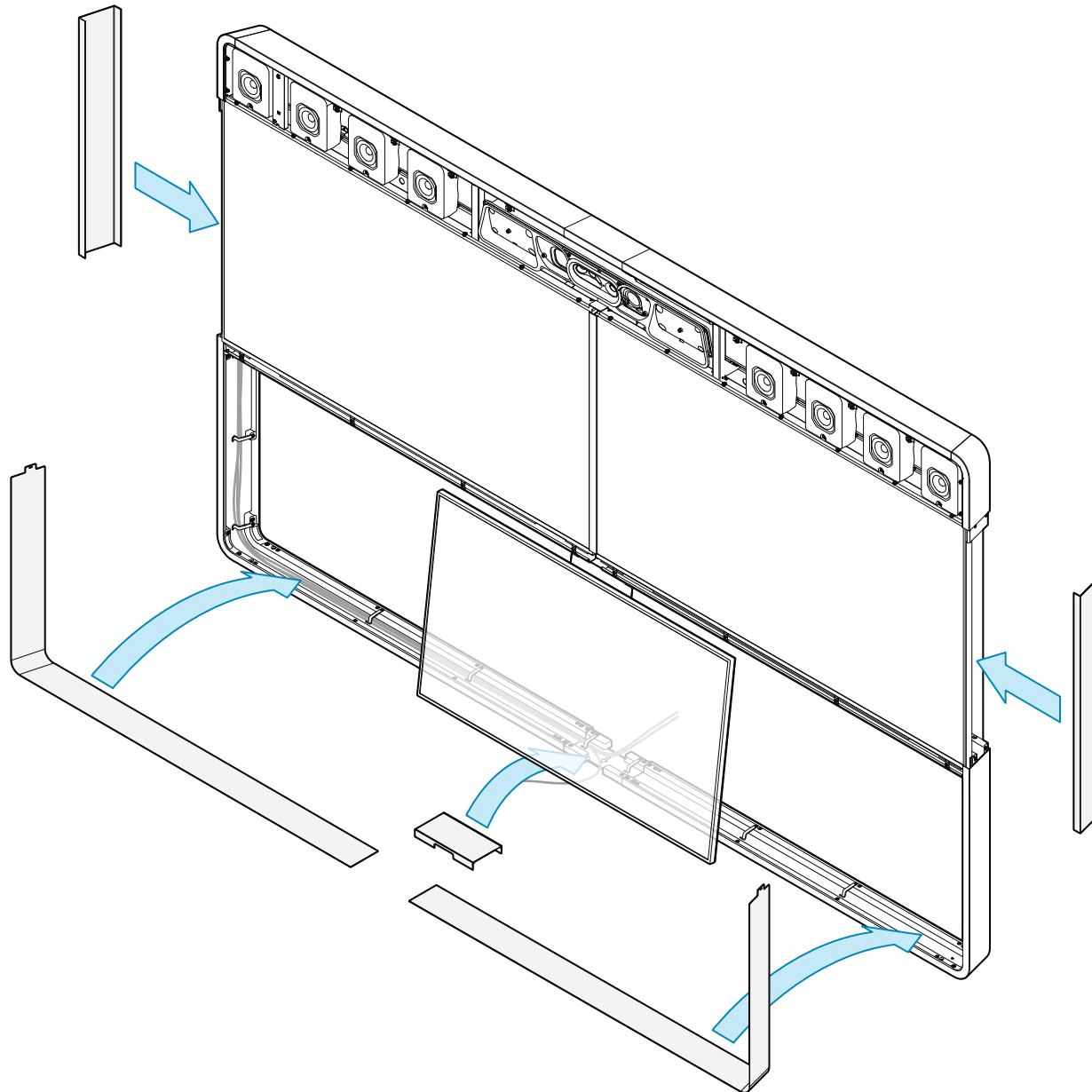

28



Wear gloves to prevent staining the fabric.

- FR Portez des gants pour éviter de tacher le tissu.
- ES Use guantes para evitar manchar el tejido.
- PT Utilize luvas para evitar manchar o tecido.
- IT Indossare dei guanti per evitare di macchiare il tessuto.
- DE Tragen Sie Handschuhe, um ein Verschmutzen des Gewebes zu vermeiden.

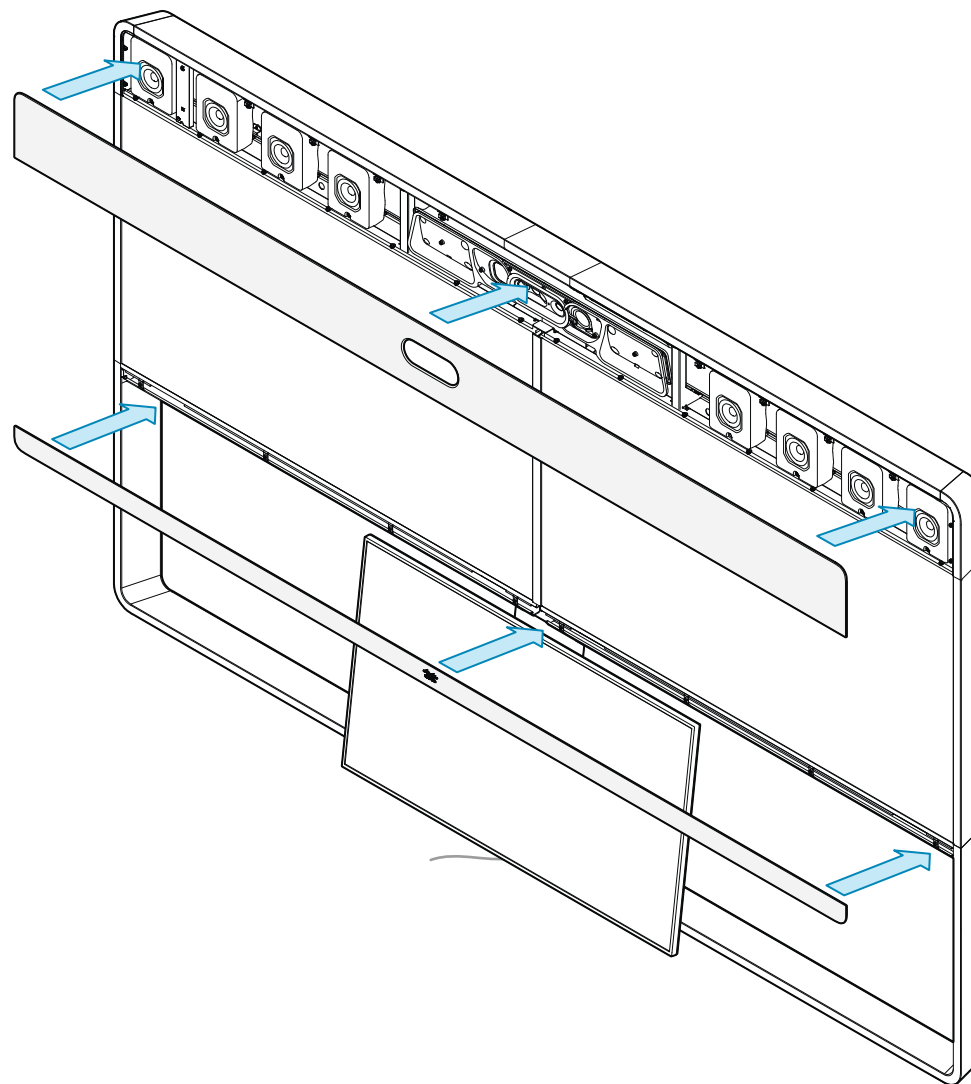

29

Connect power and Ethernet, and follow the instructions on the touch user interface.

- FR** Connectez la prise d'alimentation et le câble Ethernet, puis suivez les instructions sur l'interface utilisateur tactile.
- ES** Conecte la alimentación y Ethernet, y siga las instrucciones en la interfaz de usuario táctil.
- PT** Ligue a alimentação e Ethernet e siga as instruções apresentadas na interface de toque do utilizador.
- IT** Collegare alimentazione e Ethernet, e seguire le istruzioni sull'interfaccia utente touch.
- DE** Schließen Sie das Netz- und Ethernet-Kabel an und befolgen Sie die Anweisungen auf der Touch-Benutzeroberfläche.

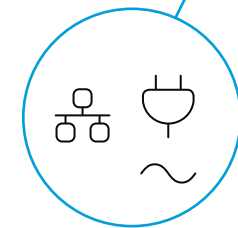

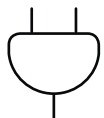

Power

- 100-240 VAC, 5.5-2.5 A, 50/60 Hz
- Always use the provided power cable.
- The product must be connected to an earthed mains socket-outlet.
- The product is designed for connection to TN and IT power systems.
- Content screen: Refer to the label at the back of the screen.



FR Alimentation

- 100-240 V CA, 5.5-2.5 A, 50/60 Hz
- Utilisez toujours le câble d'alimentation fourni.
- Le produit doit être connecté à une prise secteur avec mise à la terre.
- Le produit est conçu pour être connecté à des systèmes d'alimentation TN et IT.
- Écran de contenu : reportez-vous à la puissance nominale indiquée sur l'étiquette à l'arrière de l'écran.

ES Alimentación

- 100-240 VCA, 5.5-2.5 A, 50/60 Hz
- Utilice siempre el cable de alimentación proporcionado.
- El producto debe conectarse a una toma de corriente de red de conexión a tierra.
- Este equipo se ha diseñado para ser conectado a sistemas de alimentación tipo TN o IT.
- Pantalla de contenido: consulte la etiqueta de calificación en la parte posterior de la pantalla.

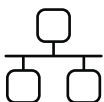

Network connectivity: Use either Ethernet LAN, as shown in the illustrations, or Wi-Fi. Non-radio devices, which have the letters 'NR' in their product identifier (PID), don't support Wi-Fi.

FR Connectivité réseau : utilisez le LAN Ethernet, comme illustré, ou le Wi-Fi. Les appareils autres que les appareils radio dont l'ID de produit (PID) comporte les lettres « NR » ne prennent pas en charge le Wi-Fi.

ES Conectividad de red: utilice LAN Ethernet, como se indica en las ilustraciones, o Wi-Fi. Los dispositivos que no sean de radio, en los que aparecen las letras "NR" en el identificador de producto (PID), no son compatibles con el Wi-Fi.

PT Alimentação

- 100-240 V CA, 5.5-2.5 A, 50/60 Hz
- Utilize sempre o cabo de alimentação fornecido.
- O produto tem de estar ligado a uma tomada com ligação à terra.
- O produto foi criado para ligações a sistemas de corrente TN e IT.
- Ecrã de conteúdos: consulte a etiqueta de classificação na parte traseira do ecrã.

IT Alimentazione

- 100-240 VAC, 5.5-2.5 A, 50/60 Hz
- Utilizzare sempre il cavo di alimentazione fornito.
- Il prodotto deve essere collegato a una presa di corrente con messa a terra.
- Il prodotto è progettata per collegamenti a sistemi di alimentazione TN e IT.
- Schermo per la condivisione dei contenuti: fare riferimento alla targhetta dei dati nominali sul retro.

DE Stromaufnahme

- 100 bis 240 VAC, 5.5 bis 2.5 A, 50/60 Hz
- Verwenden Sie immer das mitgelieferte Netzkabel.
- Das Produkt muss an eine geerdete Steckdose angeschlossen werden.
- Das Produkt ist so konstruiert, daß es an TN- und IT-Stromsysteme angeschlossen werden kann.
- Inhaltsbildschirm: Sehen Sie sich das Typenschild auf der Rückseite des Bildschirms an.

PT Conectividade de rede: utilize LAN de Ethernet, conforme indicado nas ilustrações, ou Wi-Fi. Os dispositivos sem rádio, que têm as letras "NR" no identificador do produto (PID), não são compatíveis com Wi-Fi.

IT Connettività di rete: Utilizzare la LAN Ethernet come illustrato nelle figure, oppure il Wi-Fi. I dispositivi non radio connessi che recano la dicitura "NR" sull'identificativo del prodotto (PID) non supportano il Wi-Fi.

DE Netzwerkverbindung: Verwenden Sie entweder Ethernet-LAN, wie in den Darstellungen gezeigt, oder Wi-Fi. Geräte, die das Zeichen "NR" in ihrer Produktkennung (PID) tragen, unterstützen Wi-Fi nicht.

How to release the camera

FR Comment enlever la caméra

ES Cómo extraer la cámara

PT Como soltar a câmara

IT Come rilasciare la telecamera

DE So lösen Sie die Kamera

1

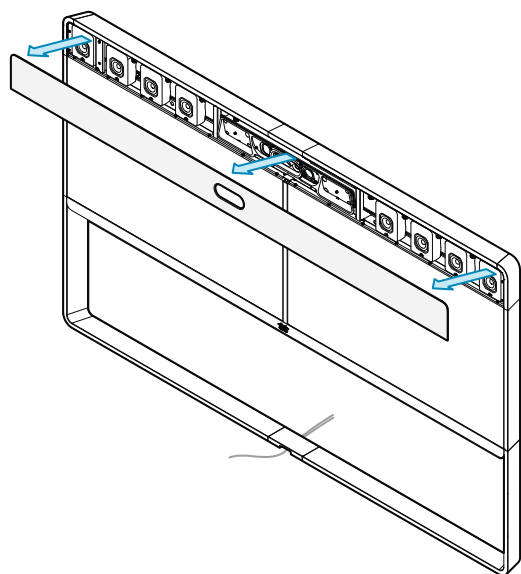

2

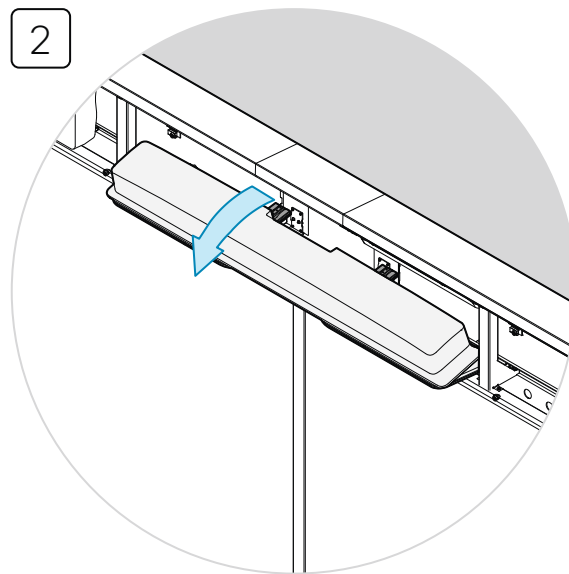

3

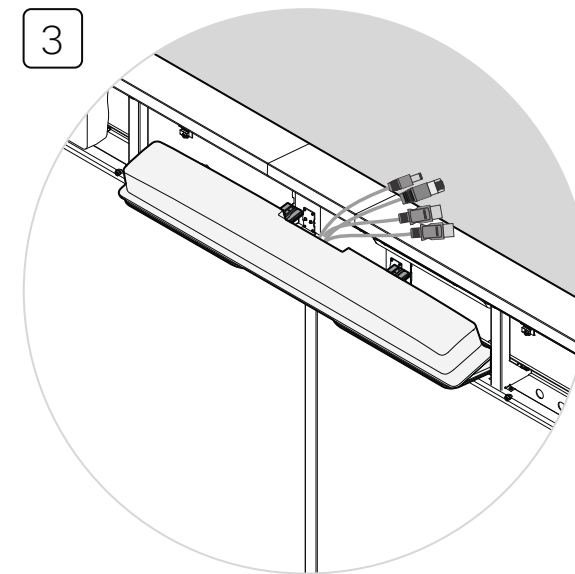

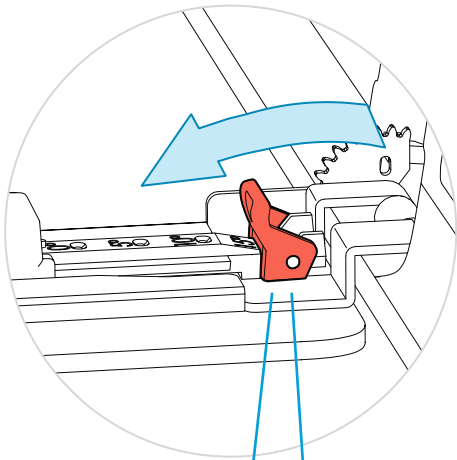

4

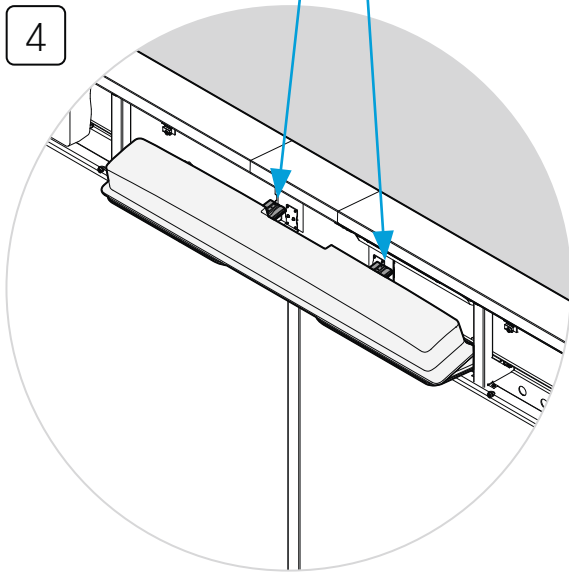

5

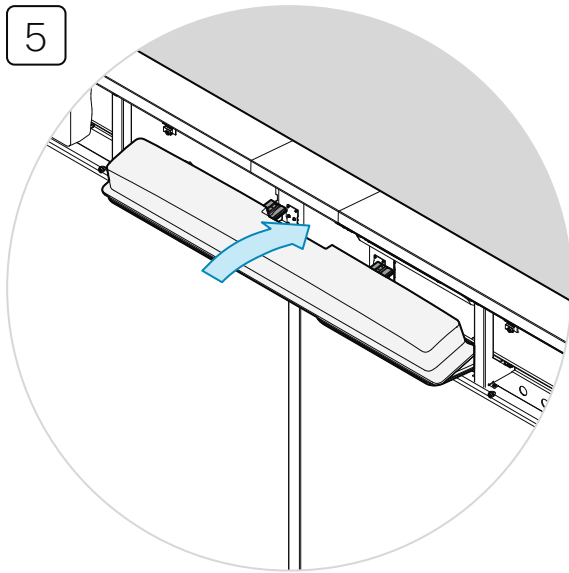

6

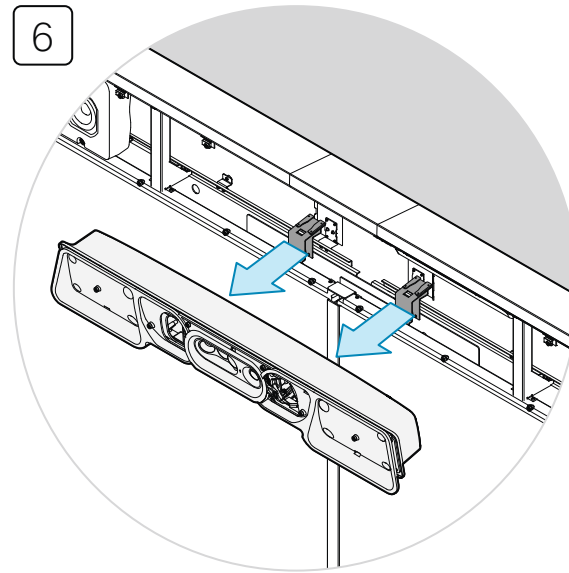

Room 70 Panorama

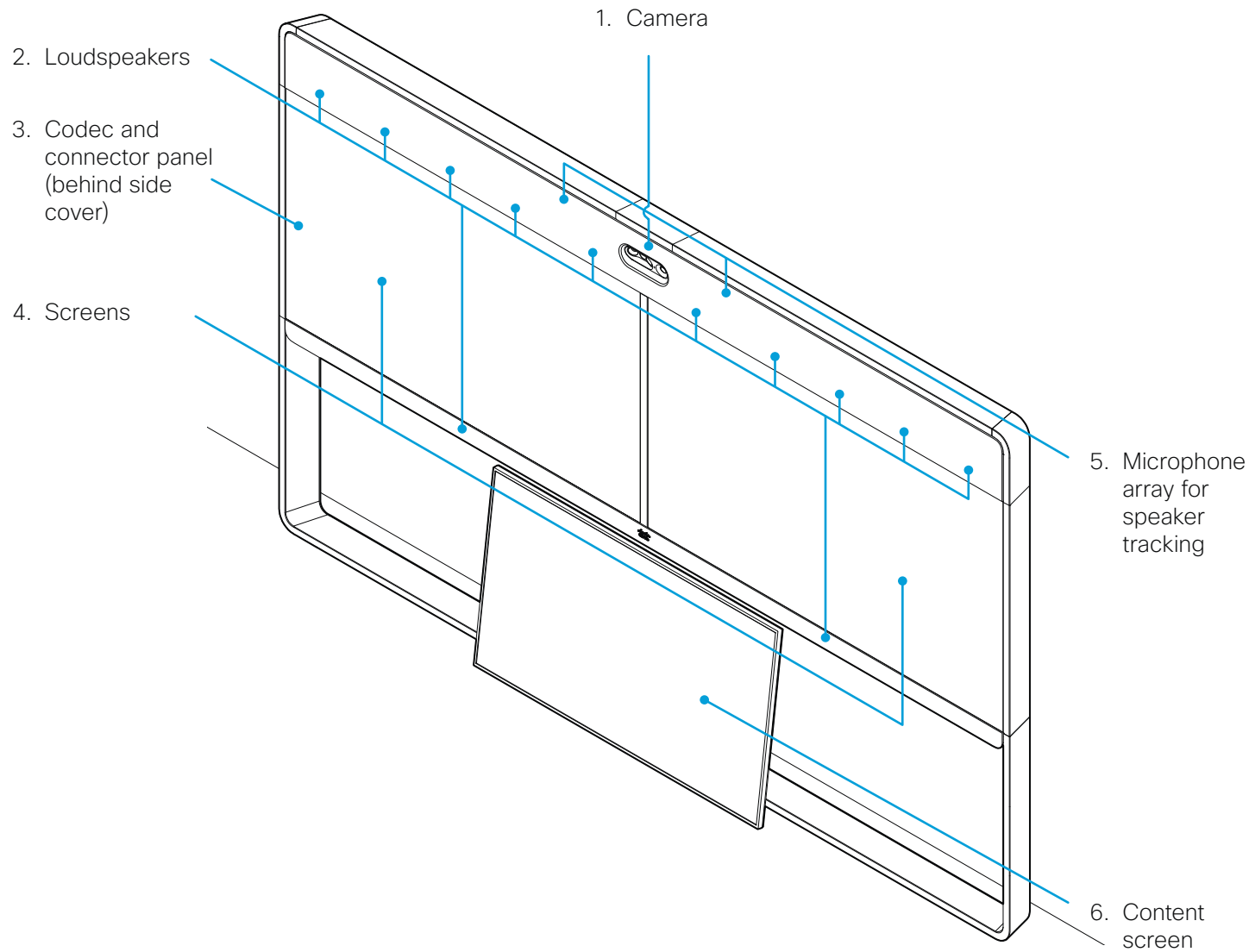

1. Camera
 Caméra / Cámara / Câmara / Videocamera / Kamera
2. Loudspeakers
 Haut-parleurs / Altavoces / Altifalantes / Altoparlanti / Lautsprecher
3. Codec and connector panel (behind side cover)
 Codec et panneau de connexion (derrière le cache latéral) / Códec y panel de conexiones (detrás de la cubierta lateral) / Codec e painel de conetores (por trás da cobertura lateral) / Codec e pannelo connettore (dietro il coperchio laterale) / Codec- und Anschlusspanel (hinter der Seitenverkleidung)
4. Screens
 Écrans / Pantallas / Ecrãs / Schermi / Bildschirme
5. Microphone array for speaker tracking
 Ensemble de microphones pour le suivi de la voix / Matriz de micrófono para el seguimiento de voz / Conjunto de microfones para reconhecimento de voz / Array di microfoni per monitoraggio degli vocale / Mikrofon-Array zur Nachverfolgung des Sprechers
6. Content screen
 Écran de contenu / Pantalla de contenido / Ecrã de conteúdos / Schermo per la condivisione dei contenuti / Inhaltsbildschirm

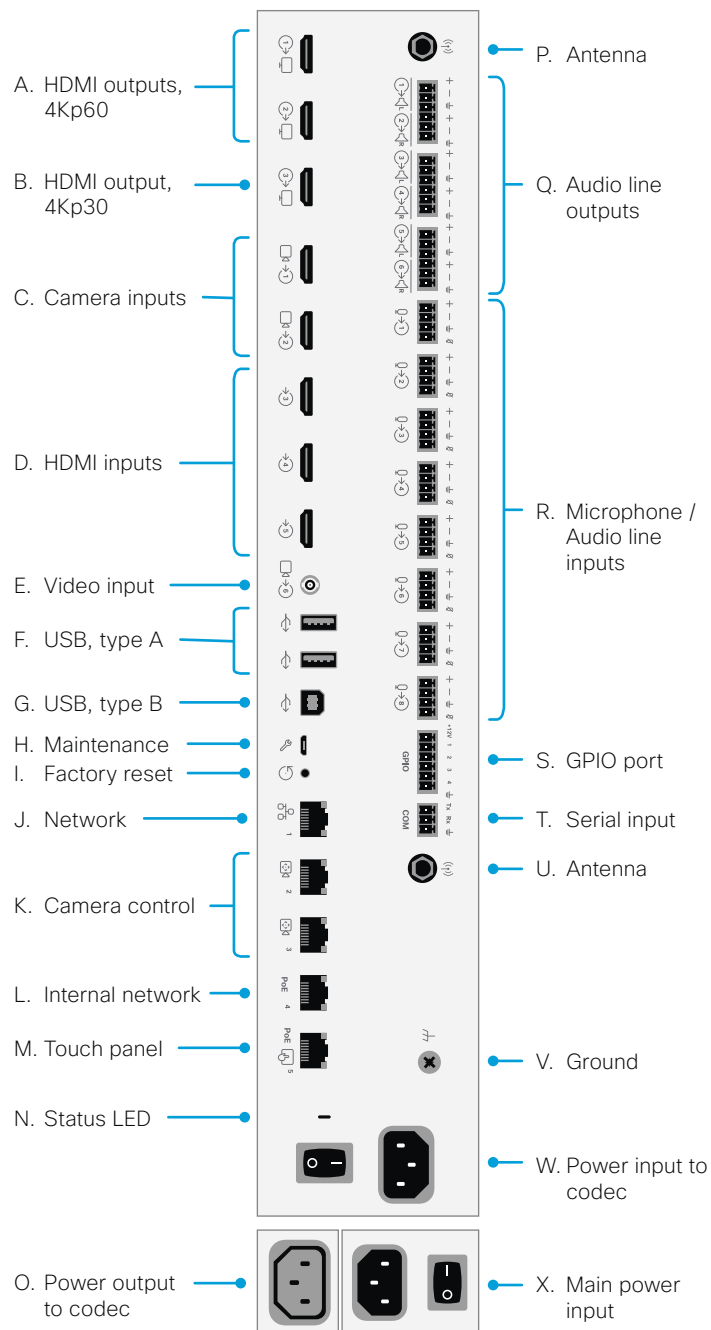

- A. HDMI outputs (audio and video), 4Kp60**
Sorties HDMI (audio et vidéo), 4Kp60 / Salidas HDMI (audio y vídeo), 4Kp60 / Saídas HDMI (áudio e vídeo), 4Kp60 / Uscite HDMI (audio e video), 4Kp60 / HDMI-Ausgänge (Audio und Video), 4Kp60
- B. HDMI output (audio and video), 4Kp30**
Sortie HDMI (audio et vidéo), 4Kp30 / Salida HDMI (audio y vídeo), 4Kp30 / Saída HDMI (áudio e vídeo), 4Kp30 / Uscita HDMI (audio e video), 4Kp30 / HDMI-Ausgang (Audio und Video), 4Kp30
- C. Camera inputs (HDMI), 1080p60**
Entrées de la caméra (HDMI) / Entradas de la cámara (HDMI) / Entradas de câmara (HDMI) / Ingressi telecamera (HDMI) / Kameraeingänge (HDMI)
- D. HDMI inputs (audio and video), 4Kp30**
Entrées HDMI (audio et vidéo), 4Kp30 / Entradas HDMI (audio y vídeo), 4Kp30 / Entradas HDMI (áudio e vídeo), 4Kp30 / Ingressi HDMI (audio e video), 4Kp30 / HDMI-Eingänge (Audio und Video), 4Kp30
- E. Camera input (3G-SDI / HD-SDI), 1080p60, HD-BNC, 75Ω**
Entrée de la caméra (3G-SDI/HD-SDI), 1080p60, HD-BNC, 75Ω / Entrada de la cámara (3G-SDI/HD-SDI), 1080p60, HD-BNC, 75Ω / Entrada de câmara (3G-SDI/HD-SDI), 1080p60, HD-BNC, 75Ω / Ingresso videocamera (3G-SDI/HD-SDI), 1080p60, HD-BNC, 75Ω / Kameraeingang (3G SDI / HD-SDI), 1080p60, HD-BNC, 75Ω
- F. USB 2.0, type A**
Port USB 2.0, type A / USB 2.0, tipo A / USB 2.0, tipo A / USB 2.0, tipo A / USB 2.0, Typ A
- G. USB 2.0, type B**
Port USB 2.0, type B / USB 2.0, tipo B / USB 2.0, tipo B / USB 2.0, tipo B / USB 2.0, Typ B
- H. Maintenance (micro USB)**
Maintenance (micro USB) / Mantenimiento (micro USB) / Manutenção (micro USB) / Manutenzione (micro USB) / Wartung (Mikro-USB)
- I. Factory reset**
Rétablissement des paramètres d'usine / Restablecimiento de los parámetros de fábrica / Reposição de predefinições de fábrica / Ripristino dei valori predefiniti / Zurücksetzen auf Werkseinstellungen
- J. Network (Ethernet)**
Réseau (Ethernet) / Red (Ethernet) / Rede (Ethernet) / Rete (Ethernet) / Netzwerk (Ethernet)
- K. Camera control**
Contrôle de la caméra / Control de cámara / Controllo da câmara / Controllo videocamera / Kamerasteuerung
- L. Internal network port for PoE device**
Port réseau interne pour appareil PoE / Puerto de red
- P. Antenna**
- Q. Audio line outputs**
- R. Microphone / Audio line inputs**
- S. GPIO port**
- T. Serial input**
- U. Antenna**
- V. Ground**
- W. Power input to codec**
- X. Main power input**

- interno para dispositivos PoE / Porta de rede interna para dispositivo PoE / Porta di rete interna per dispositivo PoE / Interner Netzwerkanschluss für PoE-Gerät
- M. Touch panel (user interface)**
Écran tactile (interface utilisateur) / Panel táctil (interfaz del usuario) / Pannello touch (interfaccia utente) / Bedienfeld (Benutzeroberfläche)
- N. Status LED**
LED d'état / LED de estado / LED de estado / LED di stato / Status-LED
- O. Power output to codec**
Sortie d'alimentation pour le codec / Salida de alimentación al códec / Saída de alimentação do codec / Potenza di uscita al codec / Ausgang zum Codec
- P. Antenna**
Antenne / Antena / Antena / Antenna / Antenne
- Q. Audio line outputs (Euroblock, 3.5 mm)**
Sorties de ligne audio / Salidas de audio / Saídas de áudio / Uscite di linea audio / Audioausgänge
- R. Microphone or audio line inputs (Euroblock, 3.5 mm)**
Microphones ou entrées de ligne / Entradas de micrófono o línea / Entradas de microfone ou linha / Ingresso di linea o microfono / Mikrofon oder Line-Eingang
- S. GPIO port (Euroblock, 3.5 mm)**
Port GPIO / Puerto GPIO / Porta GPIO / Porta GPIO / GPIO-Port
- T. COM port (Euroblock, 3.5 mm)**
Port COM / Puerto COM / Porta COM / Porta COM / COM-Port
- U. Antenna**
Antenne / Antena / Antena / Antenna / Antenne
- V. Ground (protective earth)**
Câble de mise à la terre (de protection) / Toma de tierra (protección) / Terra (terra de proteção) / Messa a terra (PE, Protective Earth) / Erdung (Schutzleiter)
- W. Power input to codec**
Entrée d'alimentation pour le codec / Entrada de alimentación al códec / Entrada de alimentação do codec / Potenza in ingresso al codec / Eingang zum Codec
- X. Main power input (100-240 VAC, 5.5-2.5 A, 50/60 Hz)**
Entrée d'alimentation principale (100-240 VCA, 5.5-2.5 A, 50/60 Hz) / Entrada de alimentación principal (100-240 VCA, 5.5-2.5 A, 50/60 Hz) / Entrada de alimentação principal (100-240 VCA, 5.5-2.5 A, 50/60 Hz) / Connettore di alimentazione di rete (100-240 VAC, 5.5-2.5 A, 50/60 Hz) / Hauptspannungsversorgung (100 bis 240 VAC, 5.5 bis 2.5 A, 50/60 Hz)

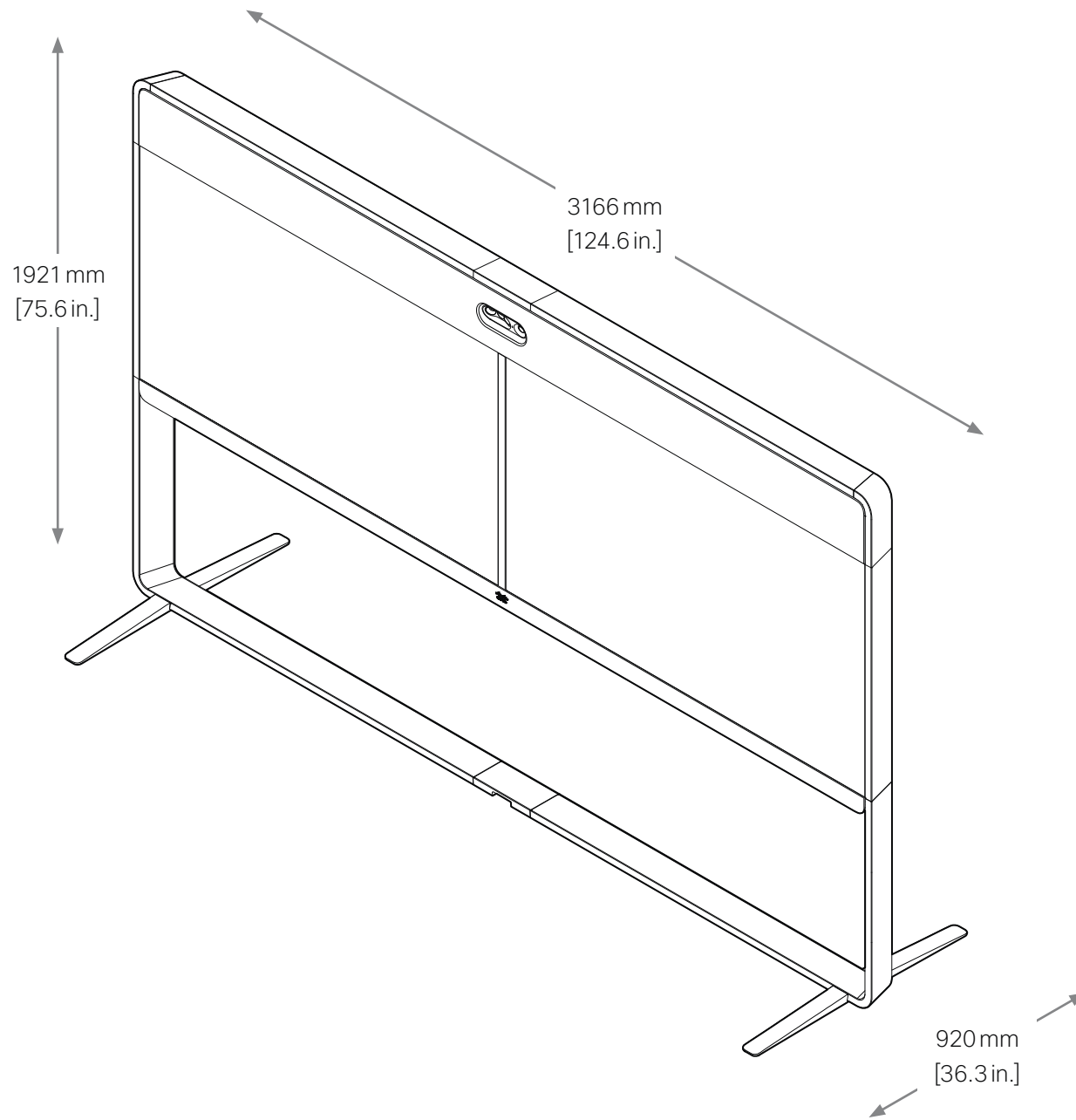

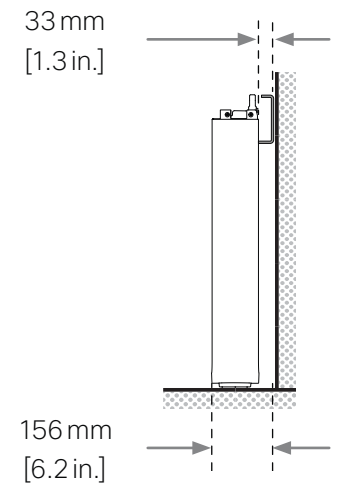
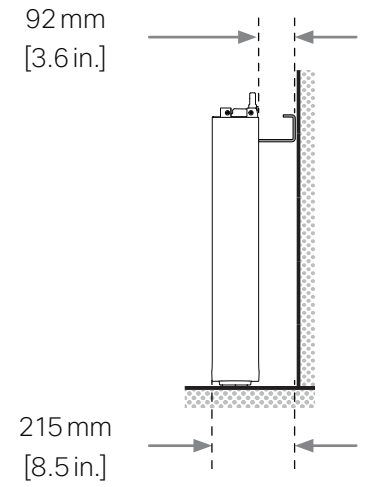
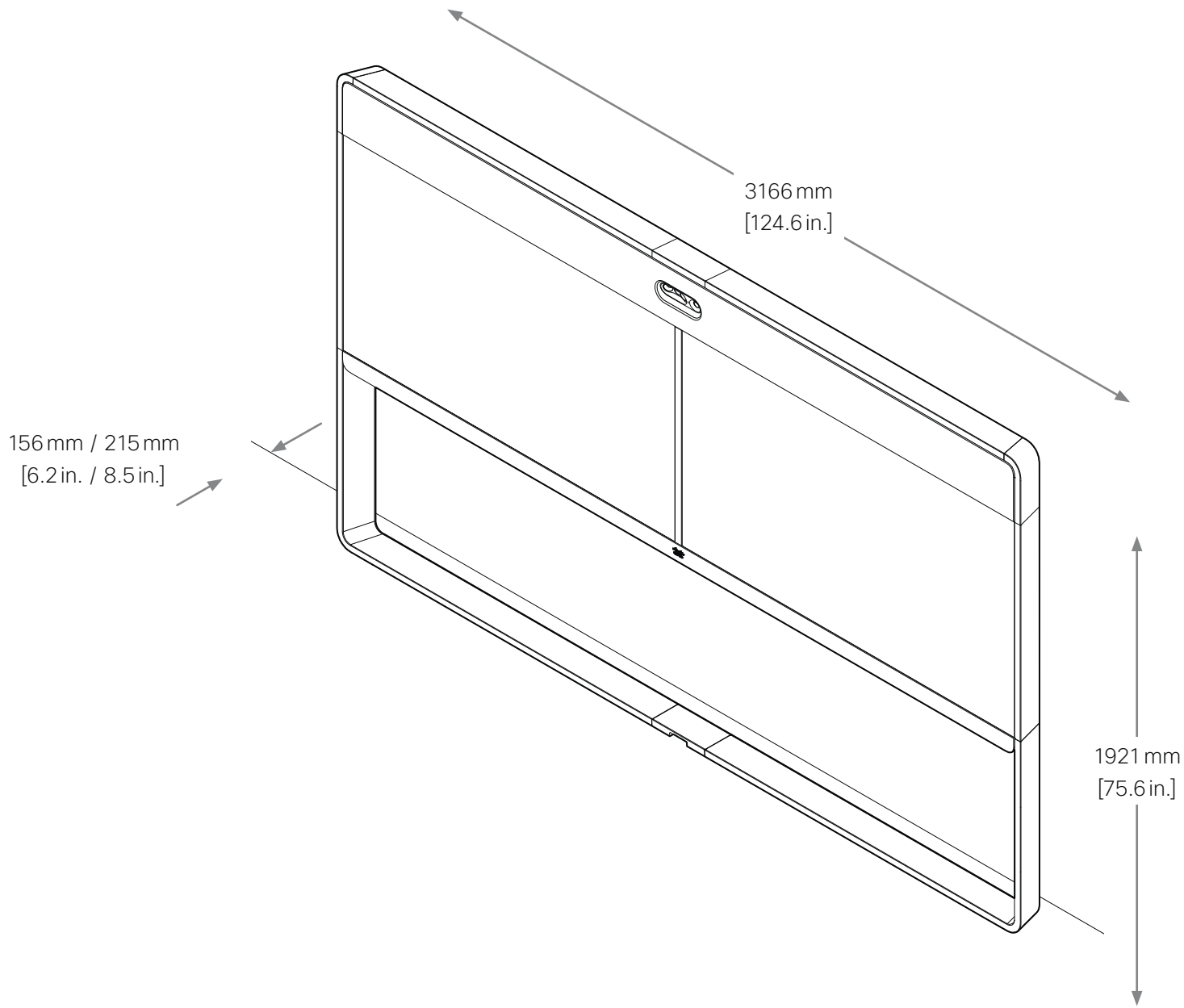

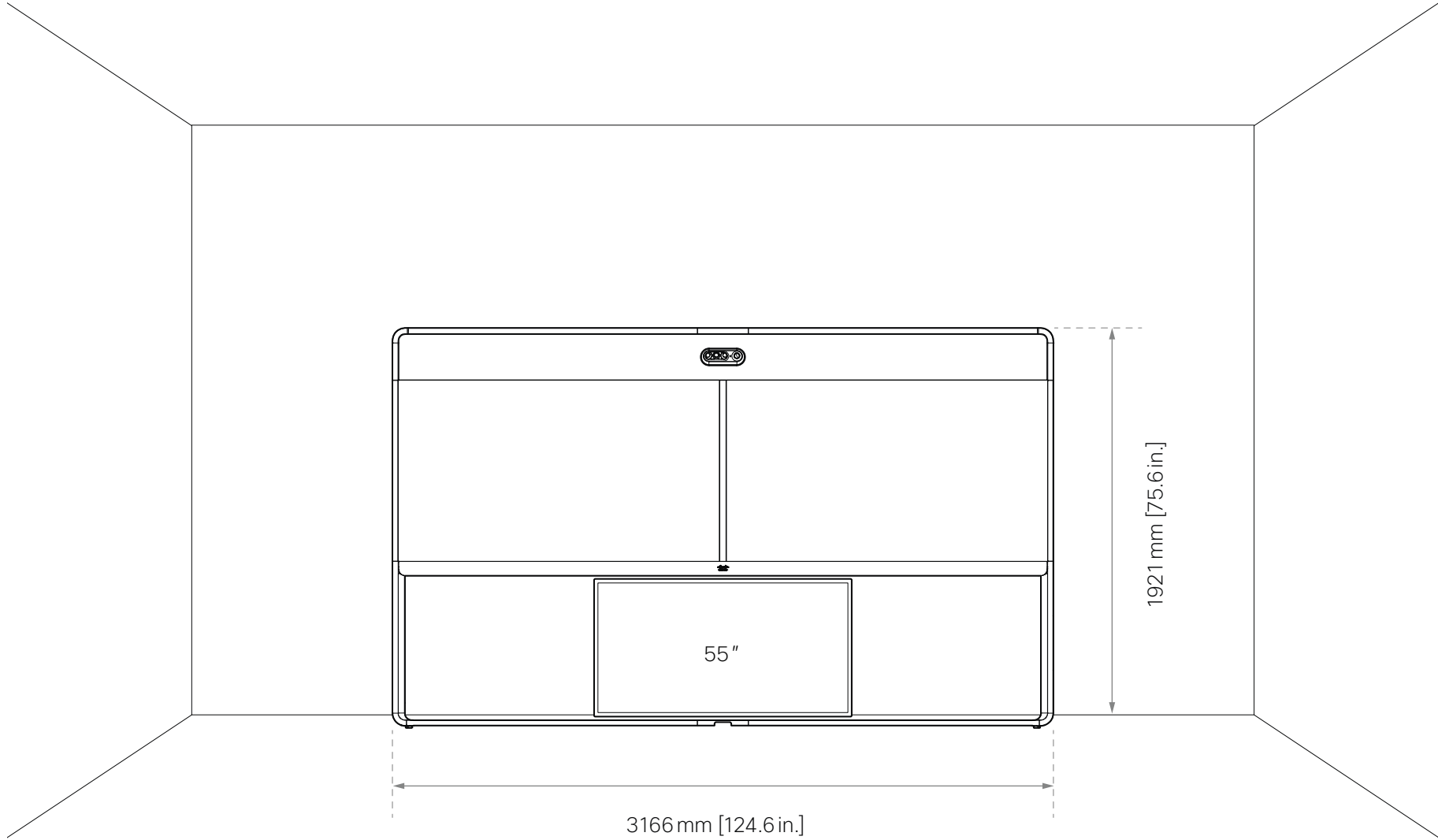

<https://help.webex.com>
<https://www.cisco.com/go/room-docs>

Visit one of these websites to find out more about setup, management, and use of this product. Use the first link if your device is registered to the Cisco Webex service and the second link if the device is registered to another service.

- FR** Rendez-vous sur l'un de ces sites web pour en savoir plus sur l'installation, la gestion et l'utilisation de ce produit. Utilisez le premier lien si votre appareil est enregistré auprès du service Cisco Webex et le second si votre appareil est enregistré auprès d'un autre service.
- ES** Visite uno de estos sitios web para obtener más información sobre la configuración, la administración y el uso de este producto. Utilice el primer enlace si su dispositivo está registrado en el servicio Cisco Webex, o el segundo si el dispositivo está registrado en otro servicio.
- PT** Visite um destes Web sites para obter mais informações sobre a configuração, gestão e utilização deste produto. Utilize a primeira ligação caso o seu dispositivo esteja registrado no serviço Cisco Webex e a segunda ligação caso o dispositivo esteja registrado noutra serviço.
- IT** Per ulteriori informazioni sulla configurazione, la gestione e l'uso di questo prodotto, visitare uno dei seguenti siti Web. Utilizzare il primo link se il dispositivo è registrato nel servizio Cisco Webex e il secondo se il dispositivo è registrato su un altro servizio.
- DE** Besuchen Sie eine dieser Websites, um mehr über die Einrichtung, Verwaltung und Verwendung dieses Produkts zu erfahren. Verwenden Sie den ersten Link, wenn Ihr Gerät beim Cisco Webex-Service angemeldet ist, und den zweiten Link, wenn das Gerät bei einem anderen Dienst angemeldet ist.

<https://www.cisco.com/go/projectworkplace>

Explore the Cisco Project Workplace to find inspiration and guidelines when preparing your office or meeting room for video conferencing.

- FR** Consultez le portail Cisco Project Workplace pour trouver des conseils et recommandations lorsque vous préparez votre bureau ou votre salle de réunion pour une vidéoconférence.
- ES** Explore Cisco Project Workplace para encontrar la inspiración y las directrices necesarias para preparar su oficina o sala de reuniones para videoconferencias.
- PT** Explore o Cisco Project Workplace para encontrar inspiração e diretrizes ao preparar o seu escritório ou a sua sala de conferências para a realização de videoconferências.
- IT** Consultare il Cisco Project Workplace per trovare spunti e linee guida per la predisposizione di uffici e sale riunioni per videoconferenze.
- DE** Erkunden Sie Cisco Project Workplace, um Inspiration und Richtlinien für die Vorbereitung Ihres Büros oder Ihres Konferenzraums für Videokonferenzen zu finden.

cs.co/webexadoption

The Webex Adoption site provides training tips, use cases and best practices for deployment and managing change. Our toolkits make adoption easier.

- FR** Le site d'adoption Webex propose des conseils de formation, des exemples d'utilisation et des bonnes pratiques pour le déploiement et la gestion du nouvel équipement. Nos outils facilitent l'adoption.
- ES** El sitio de adopción de Webex proporciona sugerencias de capacitación, casos de uso y prácticas recomendadas para la implementación y la gestión de cambios. Nuestros kits de herramientas facilitan la adopción.
- PT** O site Webex Adoption fornece sugestões de formação, cenários de utilização e as melhores práticas para a implementação e a gestão de alterações. Os nossos conjuntos de ferramentas simplificam a adoção.
- IT** Sul sito Webex Adoption è possibile trovare suggerimenti, scenari d'uso e best practice per l'implementazione e la gestione dei ricambi. I nostri toolkit rendono più semplice l'adozione dei nuovi dispositivi.
- DE** Die Website zur Einführung von Webex bietet Schulungstipps, Anwendungsfälle und Best Practices für die Bereitstellung und das Management von Änderungen. Unsere Toolkits vereinfachen die Einführung.



Cisco Systems Inc.
Corporate Headquarters
170 West Tasman Dr.
San Jose, CA 95134
USA

<https://www.cisco.com/go/offices>

Cisco and the Cisco logo are trademarks or registered trademarks of Cisco and/or its affiliates in the U.S. and other countries. To view a list of Cisco trademarks, go to this URL: www.cisco.com/go/trademarks. Third-party trademarks mentioned are the property of their respective owners. The use of the word partner does not imply a partnership relationship between Cisco and any other company. (1110R)

- FR** Cisco et le logo Cisco sont des marques commerciales ou déposées de Cisco et/ou de ses filiales aux États-Unis et dans d'autres pays. Pour consulter la liste des marques commerciales de Cisco, visitez la page : www.cisco.com/go/trademarks. Les autres marques commerciales mentionnées dans le présent document sont la propriété de leurs détenteurs respectifs. L'utilisation du terme « partenaire » n'implique pas de relation de partenariat entre Cisco et toute autre entreprise. (1110R)
- ES** Cisco y el logotipo de Cisco son marcas comerciales o registradas de Cisco y/o sus filiales en Estados Unidos y otros países. Si desea consultar una lista de las marcas comerciales de Cisco, visite: www.cisco.com/go/trademarks. Las marcas comerciales de terceros que aquí se mencionan pertenecen a sus respectivos propietarios. El uso de la palabra "partner" no implica la existencia de una asociación entre Cisco y cualquier otra empresa. (1110R)
- PT** Cisco e o logótipo da Cisco são marcas comerciais ou marcas comerciais registadas da Cisco e/ou das respectivas empresas afiliadas nos EUA e noutros países. Para ver uma lista de marcas comerciais da Cisco, aceda a este URL: www.cisco.com/go/trademarks. As marcas comerciais de terceiros mencionadas são propriedade dos respectivos proprietários. A utilização da palavra parceiro não implica uma relação de parceria entre a Cisco e qualquer outra empresa. (1110R)
- IT** Cisco e il logo Cisco sono marchi o marchi registrati di Cisco e/o dei relativi affiliati negli Stati Uniti e in altri paesi. Per visualizzare l'elenco di marchi Cisco, visitare il sito Web all'indirizzo: www.cisco.com/go/trademarks. I marchi commerciali di terze parti citati sono proprietà dei rispettivi titolari. L'utilizzo del termine partner non implica una relazione di partnership tra Cisco e altre aziende. (1110R)
- DE** Cisco und das Cisco Logo sind Marken oder eingetragene Marken von Cisco und/oder Partnerunternehmen in den Vereinigten Staaten und anderen Ländern. Eine Liste der Cisco Marken finden Sie unter www.cisco.com/go/trademarks. Die genannten Marken anderer Anbieter sind Eigentum der jeweiligen Inhaber. Die Verwendung des Begriffs „Partner“ impliziert keine gesellschaftsrechtliche Beziehung zwischen Cisco und anderen Unternehmen. (1110R)